

版	本	分	区	变	更	说	明

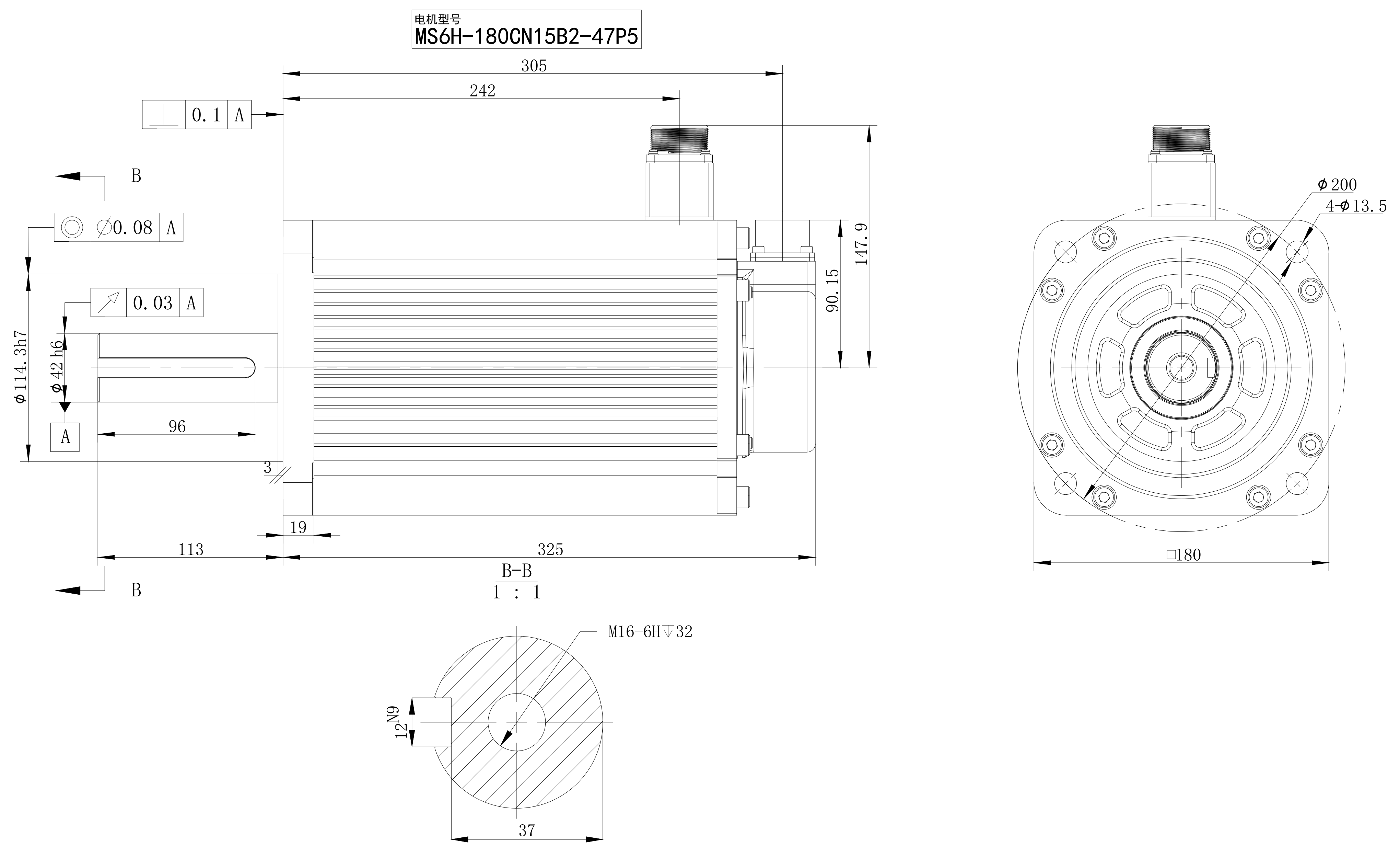

				无锡信捷			
				产品外形图			
标记处数	分区	版本	签字	日期	阶段标记	版本重量	比例
设计		标准化				45.708kg	1:2.5
校对		会签					MS6H-180CN15B2-47P5
审核		批准			共 1 张	第 1 张	
工艺							