



# DS5C1 系列伺服驱动器 用户手册

无锡信捷电气股份有限公司

资料编号：SC5 11 20230427 1.2.1

|               |                 |    |
|---------------|-----------------|----|
|               | 安全注意事项          |    |
|               | 目录              |    |
|               | <hr/>           |    |
|               | 伺服系统的选型         | 1  |
|               | <hr/>           |    |
| DS5C1 系列伺服驱动器 | 伺服系统的安装         | 2  |
| 用户手册          | <hr/>           |    |
|               | 伺服系统的配线         | 3  |
|               | <hr/>           |    |
|               | 操作面板的使用         | 4  |
|               | <hr/>           |    |
|               | 基本功能的设定         | 5  |
|               | <hr/>           |    |
|               | EtherCAT 总线通讯   | 6  |
|               | <hr/>           |    |
|               | EtherCAT 总线控制模式 | 7  |
|               | <hr/>           |    |
|               | 对象字典详细说明        | 8  |
|               | <hr/>           |    |
|               | 伺服增益是调整         | 9  |
|               | <hr/>           |    |
|               | 报警分析            | 10 |
|               | <hr/>           |    |
|               | 通讯案例            | 11 |
|               | <hr/>           |    |
|               | 附录              |    |
|               | <hr/>           |    |
|               | 手册更新日志          |    |
|               | <hr/>           |    |

## 基本说明

- ◆ 感谢您购买了信捷 DS5C1 系列伺服驱动产品。
- ◆ 本手册主要介绍 DS5C1 系列伺服驱动器、MS5 系列伺服电机的产品信息。
- ◆ 在使用产品之前，请仔细阅读本手册，并在充分理解手册内容的前提下，进行接线。
- ◆ 请将本手册交付给最终用户。

## 本手册适合下列使用者参考

- ◆ 伺服系统设计者
- ◆ 安装及配线工作者
- ◆ 试运行及伺服调试工作者
- ◆ 维护及检查工作者

## 手册的获取途径

- ◆ 电子版手册  
登陆信捷官方网站 [www.xinje.com](http://www.xinje.com) 下载。

## 责任申明

- ◆ 手册中的内容虽然已经过仔细的核对，但差错难免，我们不能保证完全一致。
- ◆ 我们会经常检查手册中的内容，并在后续版本中进行更正，欢迎提出宝贵意见。
- ◆ 手册中所介绍的内容，如有变动，请谅解不另行通知。

## 联系方式

如果您有关于本产品的使用问题，请与购买产品的代理商、办事处联系，也可以直接与信捷公司联系。

- ◆ 总机：0510-85134136
- ◆ 热线：400-885-0136
- ◆ 传真：0510-85111290
- ◆ 网址：[www.xinje.com](http://www.xinje.com)
- ◆ 邮箱：[xinje@xinje.com](mailto:xinje@xinje.com)
- ◆ 地址：江苏省无锡市滨湖区建筑西路 816 号

WUXI XINJE ELECTRIC CO., LTD. 版权所有

未经明确的书面许可，不得复制、传翻或使用本资料及其中的内容，违者要对造成的损失承担责任。保留包括实用模块或设计的专利许可及注册中提供的所有权力。

二〇二一年六月

## 安全注意事项

在使用本产品之前，请务必仔细阅读这一部分的内容，并在充分了解产品的使用、安全、注意事项等内容后操作。请在非常注意安全的前提下，正确进行产品接线。

在产品使用过程中可能引发的问题基本载入了安全注意事项，并且全部以注意和危险两个等级来注明，其他未尽事项，请遵守基本的电气操作规程。



### 注意

错误使用时，可能会产生危险，有可能受到中度的伤害或受轻伤的情况下，以及有可能造成财产损失的情况下。



### 危险

错误使用时，可能会产生危险，引发人身伤亡或者受到严重伤害，以及有可能造成严重的财产损失的情况下。



## 产品确认注意

1. 受损的驱动器、缺少零部件的驱动器，或者是型号不符合要求的驱动器，请勿安装。



## 安装注意事项

1. 安装接线前、请务必断开电源、防止触电危险。
2. 禁止将本产品暴露在有水气、腐蚀性气体、可燃性气体等物质的场所下使用，造成触电和火灾危险。
3. 请勿直接触摸产品的导电部位，有可能引起误动作、故障。



## 接线注意事项

1. 请将 AC 电源正确连接到驱动器的专用电源端子 R/S/T。请勿将驱动器的输出端子 U、V、W 与三相电源连接。
2. 请正确连接地线，接地不良可能会造成触电。请使用 2mm<sup>2</sup> 的电线对驱动器的接地端子进行接地。
3. 请锁紧端子的固定螺丝，否则可能会造成火灾。
4. 在对驱动器进行接线操作前，请务必断开所有外部电源。
5. 布线请保证编码器线、动力线处于松散状态，不要绷紧，以免线缆破损。



## 操作注意事项

1. 驱动器运行后，请勿触摸电机的旋转部分，有受伤的危险。
2. 请注意试运行电机一次，勿将电机与机械相连，有受伤的可能。
3. 连接机械后，请先设定好合适的参数再运行，否则有可能造成机械失控或故障。
4. 在运行中，请勿触摸散热器，有被烫伤的危险。
5. 带电状态下，请勿改变配线，有受伤的危险。
6. 请勿频繁开关电源，若需多次开关电源、请控制在 2 分钟 1 次。



### 保养与检查

1. 禁止接触伺服驱动器和伺服电机内部，否则可能会造成触电。
2. 电源启动时，禁止拆下驱动器面板，否则可能会造成触电。
3. 电源关闭 15 分钟内，不可接触接线端子，否则残余电压可能造成触电。



### 配线注意

1. 请不要将动力线和控制信号线从同一管道内穿过，也不要将其绑扎在一起。动力线和控制信号线相隔 30 厘米以上。
2. 对于信号线、编码器（PG）反馈线，请使用多股绞合线与多芯绞合整体屏蔽线。对于配线长度，信号输入线最长为 3 米，PG 反馈线最长为 20 米。

## 目 录

|                                  |    |
|----------------------------------|----|
| ▶▶产品到货时的确认                       | 1  |
| 1 伺服系统的选型                        | 2  |
| 1.1 伺服驱动器选型                      | 2  |
| 1.1.1 型号命名                       | 2  |
| 1.1.2 各部分说明                      | 2  |
| 1.1.3 性能规格                       | 3  |
| 1.2 伺服电机选型                       | 3  |
| 1.2.1 型号命名                       | 3  |
| 1.2.2 各部分说明                      | 4  |
| 1.2.3 轴向力&径向力                    | 5  |
| 1.3 线缆选型                         | 6  |
| 1.3.1 型号命名                       | 6  |
| 1.3.2 驱动器与电机连接线                  | 7  |
| 1.3.3 EtherCAT 通讯线线缆型号           | 10 |
| 1.4 再生电阻选型                       | 11 |
| 2 伺服系统的安装                        | 12 |
| 2.1 伺服驱动器的安装                     | 12 |
| 2.1.1 安装场所                       | 12 |
| 2.1.2 环境条件                       | 12 |
| 2.1.3 安装标准                       | 12 |
| 2.2 伺服电机的安装                      | 15 |
| 2.2.1 环境条件                       | 15 |
| 2.2.2 安装注意事项                     | 15 |
| 2.2.3 安装场所                       | 17 |
| 2.3 伺服线缆的安装                      | 18 |
| 2.3.1 选配信捷线缆                     | 18 |
| 2.3.2 信捷线缆规格                     | 19 |
| 2.4 伺服驱动器的外形尺寸                   | 21 |
| 2.5 伺服电机的外形尺寸                    | 24 |
| 3 伺服系统的配线                        | 33 |
| 3.1 主电路配线                        | 34 |
| 3.1.1 伺服驱动器端子排布                  | 34 |
| 3.1.2 主电路端子及说明                   | 35 |
| 3.1.3 CN0、CN1、CN2、CN3 端子说明       | 36 |
| 3.1.4 通讯口说明                      | 38 |
| 3.2 信号端子分类及功能                    | 39 |
| 3.2.1 脉冲信号（仅 11kW 及以上机型支持外部脉冲功能） | 39 |
| 3.2.2 SI 输入信号                    | 39 |
| 3.2.3 SO 输出信号                    | 40 |
| 4 操作面板的使用                        | 41 |
| 4.1 基本操作                         | 41 |
| 4.1.1 操作面板说明                     | 41 |
| 4.1.2 按键操作                       | 41 |
| 4.2 运行显示状态说明                     | 42 |
| 4.3 U 组监控参数                      | 44 |
| 4.4 F 组辅助功能参数                    | 47 |

|                           |     |
|---------------------------|-----|
| 4.4.1 F0 组操作              | 47  |
| 4.4.2 F1 组操作              | 47  |
| 4.5 故障报警处理                | 48  |
| 4.6 参数设定举例                | 48  |
| 4.7 查看电机代码                | 49  |
| 5 基本功能的设定                 | 50  |
| 5.1 绝对值系统                 | 50  |
| 5.1.1 绝对值系统的设定            | 50  |
| 5.1.2 更换电池                | 50  |
| 5.1.3 旋转圈数上限设定值           | 51  |
| 5.1.4 绝对值编码器清除多圈          | 51  |
| 5.1.5 绝对值编码器零点标定          | 52  |
| 5.2 失电制动器（抱闸）             | 53  |
| 5.3 停车方式                  | 57  |
| 5.3.1 伺服 OFF 以及报警停机       | 57  |
| 5.3.2 普通模式超程时的停车方式        | 59  |
| 6 ETHERCAT 总线通讯           | 60  |
| 6.1 EtherCAT 技术概览         | 60  |
| 6.1.1 EtherCAT 概述         | 60  |
| 6.1.2 系统构成（主站、从站构成）       | 60  |
| 6.2 ETHERCAT 通信规格         | 61  |
| 6.2.1 通信规格一览表             | 61  |
| 6.2.2 EtherCAT 帧结构        | 61  |
| 6.2.3 状态机 ESM             | 62  |
| 6.2.4 从站控制器 ESC           | 63  |
| 6.2.5 SII 区域（0000h~003Fh） | 65  |
| 6.2.6 SDO（服务数据对象）         | 65  |
| 6.2.7 PDO（过程数据对象）         | 67  |
| 6.2.8 通信同步模式              | 68  |
| 6.2.9 LED 指示灯             | 69  |
| 7 ETHERCAT 总线控制模式         | 70  |
| 7.1 EtherCAT 操作           | 70  |
| 7.2 GSP 模式                | 71  |
| 7.2.1 相关参数                | 71  |
| 7.2.2 常用参数                | 75  |
| 7.3 GSV 模式                | 76  |
| 7.3.1 相关参数                | 76  |
| 7.3.2 常用参数                | 79  |
| 7.4 GST 模式                | 80  |
| 7.4.1 相关参数                | 80  |
| 7.4.2 常用参数                | 83  |
| 7.5 HM 模式                 | 84  |
| 7.5.1 相关参数                | 85  |
| 7.5.2 常用参数                | 91  |
| 7.5.3 回原点方式               | 91  |
| 7.6 PP 模式                 | 98  |
| 7.6.1 相关参数                | 98  |
| 7.6.2 常用参数                | 104 |
| 7.7 PV 模式                 | 106 |
| 7.7.1 相关参数                | 106 |

|                                  |     |
|----------------------------------|-----|
| 7.7.2 常用参数                       | 111 |
| 7.8 TQ 模式                        | 112 |
| 7.8.1 相关参数                       | 112 |
| 7.8.2 常用参数                       | 115 |
| 7.9 模式共通功能                       | 116 |
| 7.9.1 模式互切功能                     | 116 |
| 7.9.2 停车方式                       | 116 |
| 7.9.3 探针功能（位置箝位请求/解除）            | 119 |
| 7.9.4 数字输入（60FDh）                | 123 |
| 7.9.5 数字输出（60FEh）                | 124 |
| 7.9.6 位置信息位置                     | 127 |
| 7.9.7 总线模式下的超程功能                 | 132 |
| 7.9.8 远程 I/O 功能（3791 及之后版本支持）    | 137 |
| 7.9.9 级联报警功能                     | 138 |
| 8 对象字典详细说明                       | 139 |
| 8.1 对象字典区域分配                     | 139 |
| 8.2 COE 通信区域（0x1000~0x1FFF）      | 139 |
| 8.2.1 对象一览                       | 139 |
| 8.2.2 设备信息                       | 142 |
| 8.2.3 同步管理器通讯类型（1C00h）           | 143 |
| 8.2.4 PDO 映射                     | 143 |
| 8.2.5 同步管理器 2/3（1C32h、1C33h）     | 145 |
| 8.3 伺服参数区域（0x2000~0x5FFF）        | 149 |
| 8.3.1 对象一览                       | 149 |
| 8.3.2 对象概述                       | 150 |
| 8.4 驱动 Profile 区域（0x6000~0x6FFF） | 151 |
| 8.4.1 对象一览                       | 151 |
| 8.4.2 PDS（Power Drive Systems）规格 | 153 |
| 8.4.3 控制字（6040h）                 | 154 |
| 8.4.4 状态字（6041h）                 | 155 |
| 8.5 控制模式设定                       | 157 |
| 8.5.1 支持的驱动模式（6502h）             | 157 |
| 8.5.2 控制模式（6060h）                | 157 |
| 8.5.3 当前控制模式（6061h）              | 158 |
| 9 伺服增益的调整                        | 159 |
| 9.1 伺服增益调整概述                     | 159 |
| 9.1.1 概述和流程                      | 159 |
| 9.1.2 几种调整的区别                    | 160 |
| 9.2 转动惯量推定                       | 161 |
| 9.2.1 概述                         | 161 |
| 9.2.2 注意事项                       | 161 |
| 9.2.3 操作工具                       | 161 |
| 9.2.4 操作步骤                       | 161 |
| 9.3 快速调整                         | 165 |
| 9.3.1 概述                         | 165 |
| 9.3.2 快速调整步骤                     | 165 |
| 9.3.3 刚性等级对应增益参数                 | 165 |
| 9.3.4 注意事项                       | 167 |
| 9.4 自动调整                         | 168 |
| 9.4.1 概述                         | 168 |
| 9.4.2 注意事项                       | 168 |



|  |     |
|--|-----|
| 9.4.3 操作工具 .....                                 | 168 |
| 9.4.4 内部指令自整定操作步骤 .....                          | 168 |
| 9.4.5 外部指令自整定操作步骤 .....                          | 171 |
| 9.4.6 相关参数 .....                                 | 176 |
| 9.5 手动调整 .....                                   | 178 |
| 9.5.1 概述 .....                                   | 178 |
| 9.5.2 调整步骤示例 .....                               | 178 |
| 9.5.3 调整的增益参数 .....                              | 179 |
| 9.6 自适应 .....                                    | 180 |
| 9.6.1 概述 .....                                   | 180 |
| 9.6.2 注意事项 .....                                 | 180 |
| 9.6.3 操作步骤 .....                                 | 180 |
| 9.6.4 惯量模式及相关参数 .....                            | 180 |
| 9.6.5 推荐惯量比参数 .....                              | 180 |
| 9.6.6 自适应相关参数效果 .....                            | 181 |
| 9.6.7 自适应有效时变为无效的参数 .....                        | 181 |
| 9.7 振动抑制 .....                                   | 182 |
| 9.7.1 概述 .....                                   | 182 |
| 9.7.2 操作工具 .....                                 | 182 |
| 9.7.3 振动抑制（快速 FFT） .....                         | 182 |
| 9.7.4 振动抑制（上位机软件） .....                          | 183 |
| 9.7.5 振动抑制（手动设置） .....                           | 183 |
| 9.7.6 陷波滤波器 .....                                | 183 |
| 9.8 增益调整应用功能 .....                               | 186 |
| 9.8.1 模型环控制 .....                                | 186 |
| 9.8.2 转矩扰动观测 .....                               | 187 |
| 9.8.3 增益切换 .....                                 | 187 |
| 10 报警分析 .....                                    | 192 |
| 10.1 ETHERCAT 通讯关联异常报警 .....                     | 192 |
| 10.2 ETHERCAT 通讯非关联异常报警 .....                    | 195 |
| 10.2.1 普通报警参数一览表 .....                           | 195 |
| 10.2.2 普通报警类型分析 .....                            | 196 |
| 10.3 异常（报警）读取 .....                              | 204 |
| 10.4 异常（报警）清零 .....                              | 204 |
| 11 通讯案例 .....                                    | 205 |
| 11.1 信捷 XG2/XDH 与信捷 DS5C1 伺服 EtherCAT 通讯实例 ..... | 205 |
| 11.1.1 系统配置 .....                                | 205 |
| 11.1.2 系统拓扑 .....                                | 205 |
| 11.1.3 调试步骤 .....                                | 205 |
| 11.2 倍福 TWINCAT 与信捷 DS5C1 伺服 EtherCAT 通讯实例 ..... | 229 |
| 11.2.1 系统配置 .....                                | 229 |
| 11.2.2 系统拓扑 .....                                | 229 |
| 11.2.3 调试步骤 .....                                | 229 |
| 11.3 CODESYS 与信捷 DS5C1 伺服 EtherCAT 通讯实例 .....    | 242 |
| 11.3.1 系统配置 .....                                | 242 |
| 11.3.2 系统拓扑 .....                                | 242 |
| 11.3.3 调试步骤 .....                                | 242 |
| 11.4 OMRON 与信捷 DS5C1 伺服 EtherCAT 通讯实例 .....      | 262 |
| 11.4.1 系统配置 .....                                | 262 |
| 11.4.2 系统拓扑 .....                                | 262 |
| 11.4.3 调试步骤 .....                                | 262 |

|   |     |
|---|-----|
| 附录.....                                   | 277 |
| 附录 1. 驱动器参数一览表.....                       | 277 |
| 附录 1.1 P 组功能参数.....                       | 277 |
| 附录 1.2 F 组功能参数.....                       | 287 |
| 附录 1.3 U 组监控参数.....                       | 287 |
| 附录 2. 对象字典一览表.....                        | 290 |
| 附录 2.1 COE 通信区域 (0x1000-0x1FFF).....      | 290 |
| 附录 2.2 伺服参数区域.....                        | 293 |
| 附录 2.3 驱动 Profile 区域 (0x6000~0x6FFF)..... | 293 |
| 附录 3. 用语集.....                            | 311 |
| 手册更新日志.....                               | 312 |

## ▶▶ 产品到货时的确认

产品到货后，请就以下几个方面确认产品的完好性。

| 确认项目            | 备注                                 |
|-----------------|------------------------------------|
| 到货的产品是否与所定型号相符？ | 请根据伺服电机、伺服单元的铭牌进行确认。               |
| 伺服电机的旋转轴是否运行顺利？ | 能用手轻轻转动属正常。带制动器的电机则不转动。            |
| 是否有破损的地方？       | 请从外表整体检查是否有因运输等引起的损伤。              |
| 是否有螺丝松动的地方？     | 用螺丝刀检验是否有松动的地方。                    |
| 电机代码是否一致？       | 检查驱动器 <b>U3-70</b> 和电机标签的电机代码是否一致。 |

如上述所列项目有不妥之处，请及时与本产品的代理商、办事处或信捷公司的销售部门联系。

# 1 伺服系统的选型

## 1.1 伺服驱动器选型

### 1.1.1 型号命名

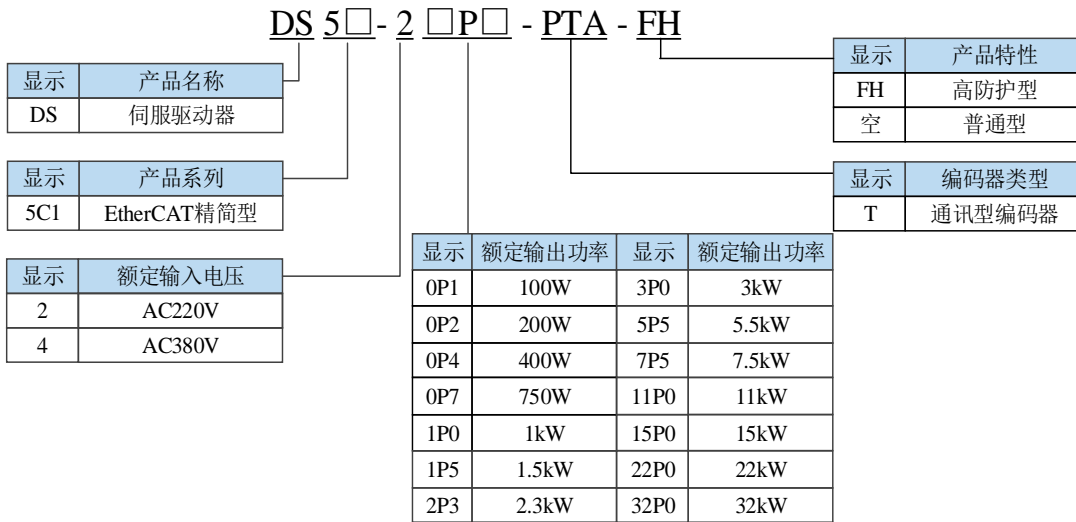

### 1.1.2 各部分说明

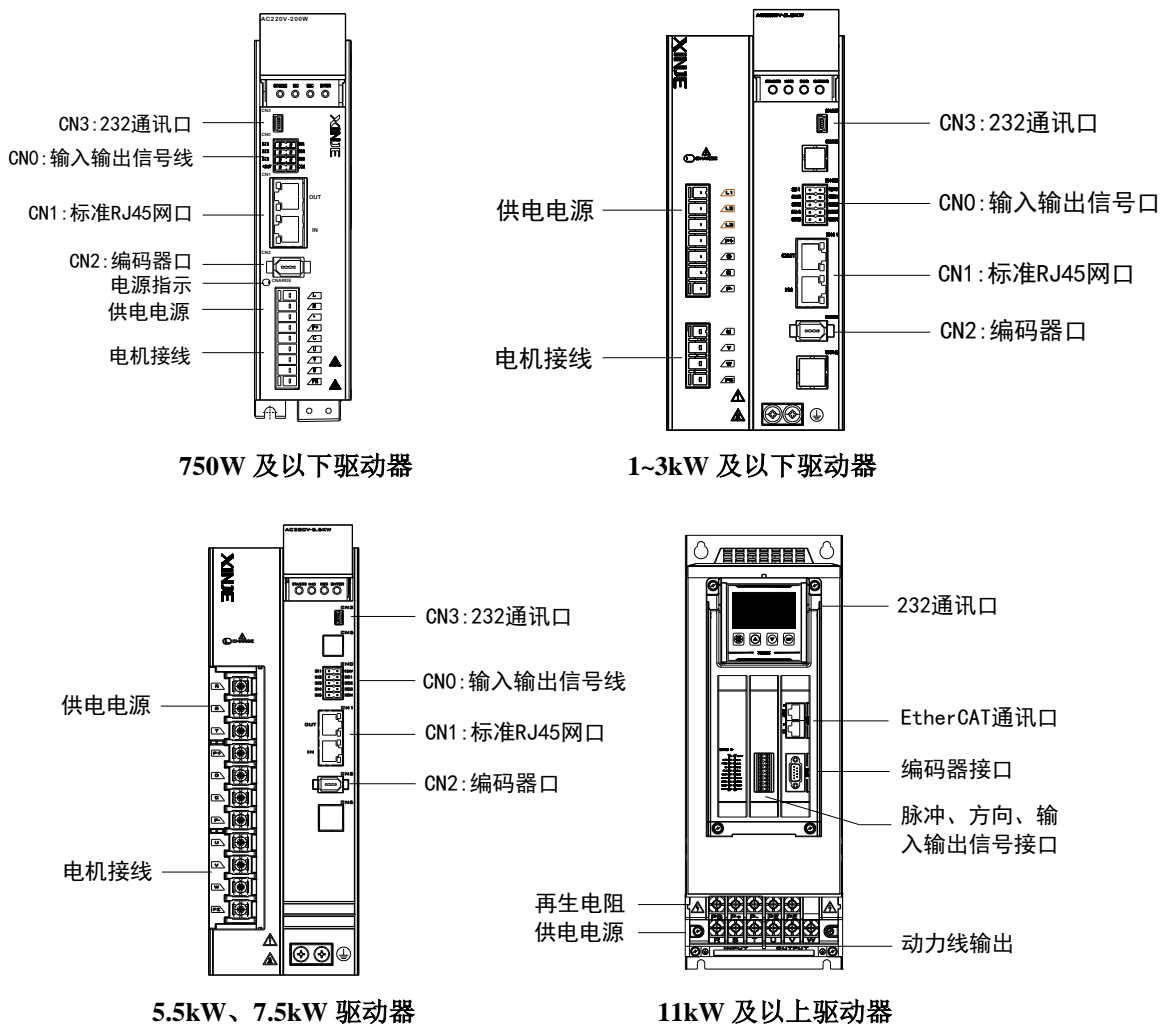

## 1.1.3 性能规格

|       |  |                     |  |
|-------|--|---------------------|--|
| 伺服单元  | DS5C1系列伺服驱动器   |                     |  |
| 适用编码器 | 标准：17bit/23bit 通讯编码器   |                     |  |
| 输入电源  | DS5C1-2□P□-PTA：单相/三相AC200~240V，50/60Hz<br>(单相供电请接L1/L3，否则掉电时会影响参数记忆) |                     |  |
|       | DS5C1-4□P□-PTA：三相 AC380~440V，50/60Hz                                 |                     |  |
| 控制方式  | 三相全波整流IPM PWM控制正弦波电流驱动方式   |                     |  |
| 使用条件  | 使用温度   | -10~+40 °C          |  |
|       | 保存温度   | -20~+60 °C          |  |
|       | 环境湿度   | 90%RH以下（不结露）        |  |
|       | 耐振动  | 4.9m/s <sup>2</sup> |  |
| 构造    | 基座安装   |                     |  |

## 1.2 伺服电机选型

## 1.2.1 型号命名

## ■ MS5 电机

MS5S - 220 ST E - C S 140015 B Z - 4 22P0 - S01

| 显示 (系列) | 惯量    |
|---------|-------|
| MS5S    | 低惯量电机 |
| MS5G    | 中惯量电机 |
| MS5H    | 高惯量电机 |

| 显示  | 机座号   |
|-----|-------|
| 220 | 220机座 |

| 显示 | 产品名称    |
|----|---------|
| ST | 正弦波驱动电机 |

| 显示 | 产品名称 |
|----|------|
| 空  | 无油封  |
| E  | 有油封  |

| 显示 | 编码器种类 |
|----|-------|
| C  | 磁编码器  |
| T  | 光电编码器 |

| 显示 | 编码器精度 |
|----|-------|
| S  | 单圈17位 |
| M  | 多圈17位 |
| L  | 多圈23位 |

| 显示     | 额定转矩 (N·m) | 额定转速 (rpm) |
|--------|------------|------------|
| 70015  | 70         | 1500       |
| 96015  | 96         | 1500       |
| 140015 | 140        | 1500       |

| 显示  | 设计序号 |
|-----|------|
| S01 | 标准型  |

| 显示   | 额定功率 (kW) |
|------|-----------|
| 11P0 | 11        |
| 15P0 | 15        |
| 22P0 | 22        |

| 显示 | 电压等级 |
|----|------|
| 2  | 220V |
| 4  | 380V |

| 显示 | 失电制动器 |
|----|-------|
| 空  | 无     |
| Z  | 有     |

| 显示 | 轴规格 |
|----|-----|
| A  | 无键  |
| B  | 带键  |

■ MS6 电机

MS6S - 60 C S 30 B Z 1 - 2 0P4

| 显示 (系列) | 惯量    |
|---------|-------|
| MS6S    | 低惯量电机 |
| MS6G    | 中惯量电机 |
| MS6H    | 高惯量电机 |

| 显示  | 机座号   |
|-----|-------|
| 40  | 40机座  |
| 60  | 60机座  |
| 80  | 80机座  |
| 100 | 100机座 |
| 130 | 130机座 |
| 180 | 180机座 |

| 显示 | 编码器规格 |
|----|-------|
| C  | 磁编码器  |
| T  | 光电编码器 |

| 显示 | 编码器精度 |
|----|-------|
| S  | 单圈17位 |
| M  | 多圈17位 |
| L  | 多圈23位 |

| 显示  | 额定功率  | 显示  | 额定功率  |
|-----|-------|-----|-------|
| 0P1 | 100W  | 1P8 | 1.8KW |
| 0P2 | 200W  | 2P3 | 2.3KW |
| 0P4 | 400W  | 3P0 | 3.0KW |
| 0P7 | 750W  | 4P4 | 4.4KW |
| 0P8 | 850W  | 5P5 | 5.5KW |
| 1P5 | 1.5KW | 7P5 | 7.5KW |

| 显示 | 电压等级 |
|----|------|
| 2  | 220V |
| 4  | 380V |

| 显示 | 电机接头类型                 |
|----|------------------------|
| 1  | 安普插头                   |
| 2  | 航插接头                   |
| 3  | 连接器式样<br>(IP67专用, 开发中) |

| 显示 | 刹车制动器 |
|----|-------|
| 空  | 不带刹车  |
| Z  | 带刹车   |

| 显示 | 额定转速 (rpm) |
|----|------------|
| 15 | 1500       |
| 20 | 2000       |
| 25 | 2500       |
| 30 | 3000       |

| 显示 | 电机轴规格          |
|----|----------------|
| A  | 有键、无油封、带螺纹孔    |
| B  | 有键、有油封、带螺纹孔    |
| C  | 无键、无油封、带螺纹孔    |
| D  | 无键、有油封、带螺纹孔    |
| E  | 特殊轴规格 (长度、轴径等) |

1.2.2 各部分说明

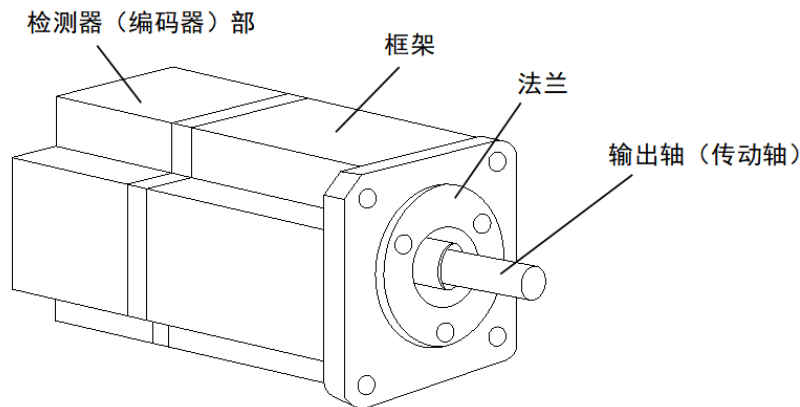

## 1.2.3 轴向力&amp;径向力

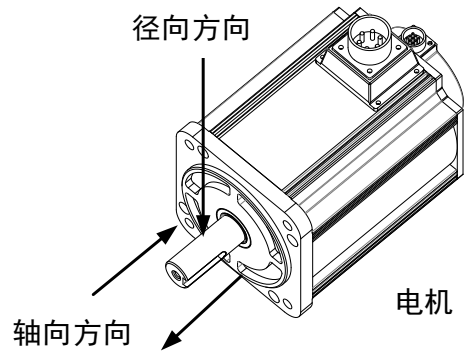

| 机座号 | 40ST | 60ST | 80ST | 100ST | 110ST | 130ST | 180ST | 220ST/265ST |
|-----|------|------|------|-------|-------|-------|-------|-------------|
| 轴向力 | 54N  | 74N  | 147N | ≤200N | 250N  | 300N  | 400N  | ≤500N       |
| 径向力 | 78N  | 245N | 392N | 500N  | 500N  | 600N  | 800N  | 1000N       |

### 1.3 线缆选型

#### 1.3.1 型号命名

##### ■ 编码器线缆型号

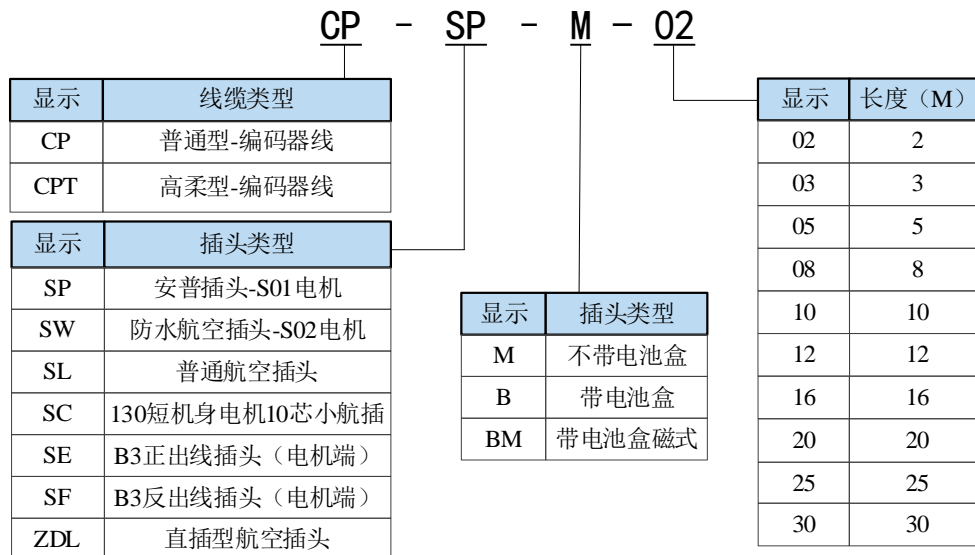

注意：ZDL 系列的编码器线缆默认带有温度传感器。

##### ■ 动力线线缆型号

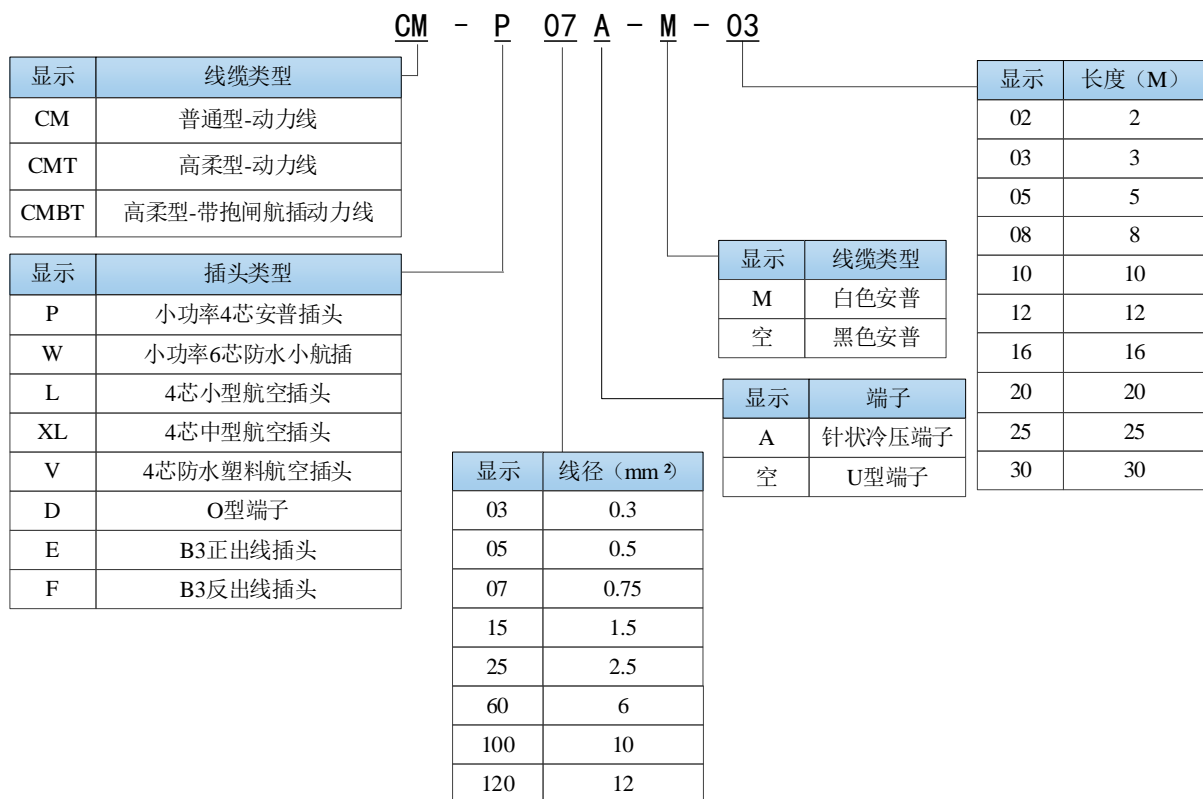



### 1.3.2 驱动器与电机连接线

#### 1.3.2.1 编码器线缆接口

##### (1) 伺服驱动器侧编码器引脚定义

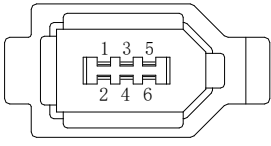
| <br>3kW及以下 | 接口引脚定义 |       |
|---|--------|-------|
|   | 序号     | 定义    |
|   | 1      | 5V    |
|   | 2      | GND   |
|   | 3      | /     |
|   | 4      | /     |
|   | 5      | 485-A |
|   | 6      | 485-B |

| <br>11kW及以上 | 接口引脚定义 |       |
|--|--------|-------|
|  | 序号     | 定义    |
|  | 1      | 测温传感器 |
|  | 2      | 测温传感器 |
|  | 3      | 485-B |
|  | 4      | 485-A |
|  | 5      | 屏蔽线   |
|  | 6      | GND   |
|  | 7      | /     |
|  | 8      | 5V    |
|  | 9      | /     |

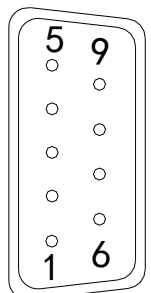
##### (2) 电机侧编码器线缆连接

| 连接器引脚   | 接口引脚定义 |       | 适用机型  |
|---|--------|-------|---|
|   | 序号     | 定义    |   |
|  | 1      | 电池+   | 适用于MS5-40、60、80法兰后缀为S01电机<br><br>适用于MS6-40、60、80法兰为B1电机 |
|   | 2      | 电池-   |   |
|   | 3      | 屏蔽线   |   |
|   | 4      | 485-A |   |
|   | 5      | 485-B |   |
|   | 6      | /     |   |
|   | 7      | 5V    |   |
|   | 8      | GND   |   |
|   | 9      | /     |   |
|  | 序号     | 定义    | 适用于MS5-40、60、80法兰-S02电机                                 |
|   | 1      | 屏蔽线   |   |
|   | 2      | 电池+   |   |
|   | 3      | 电池-   |   |
|   | 4      | 485-A |   |
|   | 5      | 485-B |   |
|   | 6      | 5V    |   |
| 7   | GND    |       |   |
|  | 序号     | 定义    | 适用于MS6-40、60、80法兰B2电机                                   |
|   | 1      | GND   |   |
|   | 2      | 电池+   |   |
|   | 3      | 电池-   |   |
|   | 4      | 485-A |   |
|   | 5      | 485-B |   |
|   | 6      | 5V    |   |
| 7   | 屏蔽线    |       |   |

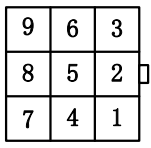
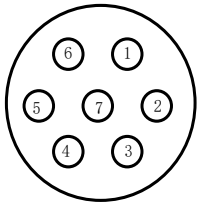
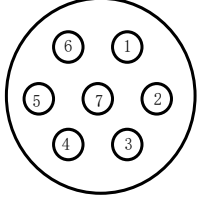
| 连接器引脚   | 接口引脚定义 |       | 适用机型                          |
|---|--------|-------|-------------------------------|
|   | 序号     | 定义    |                               |
|  <p>正出线      反出线</p> | 1      | 5V    | 适用于40、60、80法兰<br>B3电机         |
|   | 2      | GND   |                               |
|   | 3      | 电池+   |                               |
|   | 4      | 电池-   |                               |
|   | 5      | 485-A |                               |
|   | 6      | 485-B |                               |
|   | 7      | 屏蔽线   |                               |
|                      | 序号     | 定义    | 适用于110及以上法兰电机（不含<br>130法兰中惯量） |
|   | 1      | 屏蔽线   |                               |
|   | 2      | /     |                               |
|   | 3      | 485-A |                               |
|   | 4      | 485-B |                               |
|   | 5      | /     |                               |
|   | 6      | GND   |                               |
|   | 7      | 电池-   |                               |
|   | 8      | 5V    |                               |
| 9   | 电池+    |       |                               |
|                     | 序号     | 定义    | 适用于130法兰，MS5中惯量和MS6<br>电机     |
|   | 1      | /     |                               |
|   | 2      | 5V    |                               |
|   | 3      | GND   |                               |
|   | 4      | 485-A |                               |
|   | 5      | 485-B |                               |
|   | 6      | 电池+   |                               |
|   | 7      | 电池-   |                               |
|   | 8      | /     |                               |
|   | 9      | /     |                               |
| 10  | 屏蔽线    |       |                               |
|                    | 序号     | 定义    | 适用于220/265法兰电机                |
|   | 1      | 屏蔽线   |                               |
|   | 2      | /     |                               |
|   | 3      | 485-B |                               |
|   | 4      | 485-A |                               |
|   | 5      | /     |                               |
|   | 6      | GND   |                               |
|   | 7      | 电池-   |                               |
|   | 8      | 5V    |                               |
|   | 9      | 电池+   |                               |
|   | 14     | 温度-   |                               |
|   | 15     | 温度+   |                               |

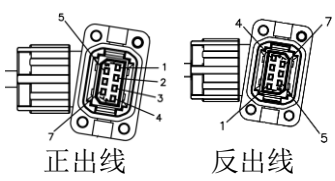
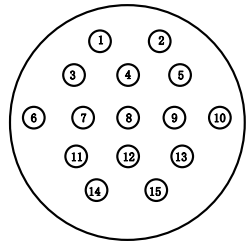
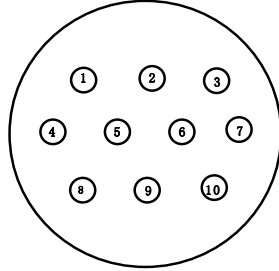
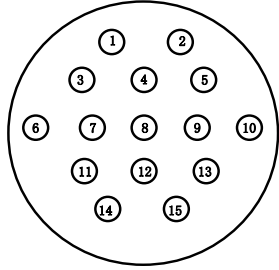
**电池盒说明：**



- 1) 上述编码器中包含电池+、电池-的引脚定义的线缆用于绝对值电机，非绝对值电机线缆无此引脚。
- 2) 仅绝对值电机适配线缆外挂电池盒，该电池盒内置一颗 3.6V/2.7Ah 大容量电池，且具有带电更换电池功能，使用时间 $\geq 2$ 年。

1.3.2.2 动力线缆接口

(1) 伺服驱动器侧动力线引脚定义

| 连接器外观   | 接口引脚定义 |     | 适用机型                   |
|---|--------|-----|------------------------|
|   | 颜色     | 定义  |                        |
|  | 棕      | U   | 适用于MS5全系列，MS6系列B1、B2电机 |
|   | 黑      | V   |                        |
|   | 蓝      | W   |                        |
|   | 黄绿     | PE  |                        |
|  | 颜色     | 定义  | 适用于MS6系列B3电机           |
|   | 红      | U   |                        |
|   | 白      | V   |                        |
|   | 黑      | W   |                        |
|   | 黄绿     | PE  |                        |
|   | 蓝      | BK+ |                        |
|   | 棕      | BK- |                        |

(2) 电机侧动力线缆连接

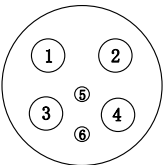
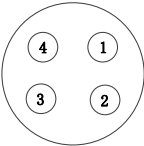
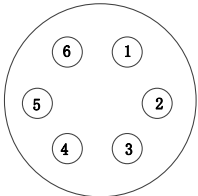
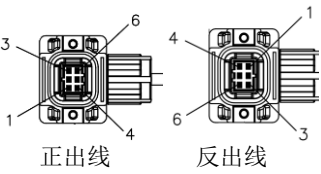
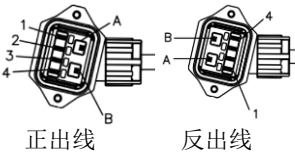
| 连接器引脚   | 接口引脚定义 |     | 适用机型                    |  |
|---|--------|-----|-------------------------|--|
|   | 序号     | 定义  |                         |  |
|    | 1      | U   | 适用于40、60、80法兰S01/B1电机   |  |
|   | 2      | W   |                         |  |
|   | 3      | V   |                         |  |
|   | 4      | PE  |                         |  |
|   | 序号     | 定义  | 适用于40、60、80法兰S01/B1抱闸电机 |  |
|   | 1      | BK+ |                         |  |
|  | 序号     | 定义  | 适用于40、60、80法兰S02电机      |  |
|   | 1      | PE  |                         |  |
|   | 2      | U   |                         |  |
|   | 3      | V   |                         |  |
|   | 4      | W   |                         |  |
|   | 5      | BK+ |                         |  |
|  | 序号     | 定义  | 适用于40、60、80法兰B2电机       |  |
|   | 1      | U   |                         |  |
|   | 2      | W   |                         |  |
|   | 3      | V   |                         |  |
|  | 序号     | 定义  | 适用于40、60、80法兰B2抱闸电机     |  |
|   | 1      | U   |                         |  |
|   | 2      | W   |                         |  |
|   | 3      | V   |                         |  |
|   | 4      | PE  |                         |  |
|   | 5      | BK+ |                         |  |
|  | 序号     | 定义  | 适用于40法兰B3电机             |  |
|   | 1      | W   |                         |  |
|   | 2      | V   |                         |  |
|   | 3      | U   |                         |  |
|   | 4      | PE  |                         |  |
|   | 5      | BK+ |                         |  |
|  | 序号     | 定义  | 适用于60、80法兰B3电机          |  |
|   | 1      | U   |                         |  |
|   | 2      | V   |                         |  |
|   | 3      | W   |                         |  |
|   |        | 4   | PE                      |  |

| 连接器引脚   | 接口引脚定义 |     | 适用机型                                   |
|---|--------|-----|--|
|   | 序号     | 定义  |  |
|   | 5      | BK+ |  |
|   | 6      | BK- |  |
|  | 序号     | 定义  | 适用于MS5-110、180法兰S01电机<br>MS6-180法兰B2电机 |
|   | 1      | PE  |  |
|   | 2      | U   |  |
|   | 3      | V   |  |
|   | 4      | W   |  |
|  | 序号     | 定义  | 适用于MS5-130法兰中惯量、<br>MS6-100、130法兰抱闸电机  |
|   | 1      | PE  |  |
|   | 2      | U   |  |
|   | 3      | V   |  |
|   | 4      | W   |  |
|   | 5      | BK+ |  |
|   | 6      | BK- |  |
| 7   | /      |     |  |
|  | 颜色     | 定义  | 适用于220/265法兰电机                         |
|   | 红      | U   |  |
|   | 绿      | V   |  |
|   | 蓝      | W   |  |
|   | 黄绿     | PE  |  |

1.3.3 EtherCAT 通讯线线缆型号

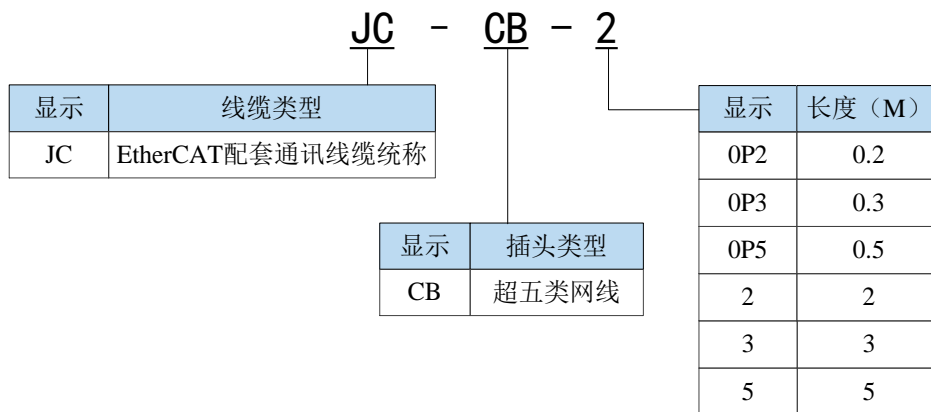

**注意：**目前通讯线线缆的长度有 0.2 米，0.3 米，0.5 米，1 米，3 米，5 米，10 米，20 米。

## 1.4 再生电阻选型

当伺服电机由发电机模式驱动时，电力回归至伺服放大器侧，这被称为再生电力。再生电力通过在伺服放大器的平滑电容器的充电来吸收。超出可以充电的能量后，再用再生电阻消耗再生电力。

伺服电机由再生（发电机）模式驱动的情况如下所示：

- ◆ 加速、减速运行时的减速停止期间；
- ◆ 垂直轴向下运行时；
- ◆ 外部负载带动电机旋转时。

| 伺服驱动器型号        | 再生电阻连接端子  |
|----------------|---|
| DS5C1-□□P□-PTA | 1) 使用内置再生电阻，短接 P+和 D 端子、P+和 C 断开。<br>2) 5.5kW 以下使用外置再生电阻，将再生电阻接至 P+和 C 端子、拆掉 P+和 D 短接线，P0-25=功率值，P0-26=电阻值；5.5kW~11kW 使用外置再生电阻将再生电阻接至 P+和 PB 端子，P0-25=功率值，P0-26=电阻值；<br>22kW 及以上使用外置再生电阻将外置再生电阻接至制动单元上。 |

下表为各型号电机推荐的外置再生电阻规格。

| 伺服驱动器型号         | 内置制动单元 | 最小阻值<br>(不能小于此值) | 外置再生电阻<br>(推荐阻值) | 外置再生电阻<br>(推荐功率值) |
|-----------------|--------|------------------|------------------|-------------------|
| DS5C1-20P1-PTA  | 内置     | 50 Ω             | 50Ω -100Ω        | 200W 以上           |
| DS5C1-20P2-PTA  |        |                  |                  |                   |
| DS5C1-20P4-PTA  |        |                  |                  |                   |
| DS5C1-20P7-PTA  |        | 40 Ω             | 40Ω -100Ω        | 500W 以上           |
| DS5C1-21P0-PTA  |        |                  |                  |                   |
| DS5C1-21P5-PTA  |        | 25 Ω             | 25Ω - 50Ω        | 1000W 以上          |
| DS5C1-22P3-PTA  |        |                  |                  |                   |
| DS5C1-22P6-PTA  |        |                  |                  |                   |
| DS5C1-41P0-PTA  |        |                  |                  |                   |
| DS5C1-41P5-PTA  |        |                  |                  |                   |
| DS5C1-42P3-PTA  |        |                  |                  |                   |
| DS5C1-43P0-PTA  |        |                  |                  |                   |
| DS5C1-411P0-PTA |        |                  |                  |                   |
| DS5C1-415P0-PTA |        |                  |                  |                   |
| DS5C1-45P5-PTA  |        |                  |                  |                   |
| DS5C1-47P5-PTA  |        |                  |                  |                   |
| DS5C1-422P0-PTA |        |                  |                  |                   |
| DS5C1-432P0-PTA |        |                  |                  |                   |
| DS5C1-445P0-PTA |        |                  |                  |                   |

**注意：**

- ① 阻值越小，放电越快，但过小容易击穿电阻，故选型时尽可能接近下限而不可小于下限。
- ② 配线时请使用耐高温阻燃的电线，且注意再生电阻表面不与电线接触。

## 2 伺服系统的安装

### 2.1 伺服驱动器的安装

#### 2.1.1 安装场所

- ◆ 请安装在无日晒雨淋的安装柜内；
- ◆ 请勿在有硫化氢、氯气、氨、硫磺、氯化性气体、酸、碱、盐等腐蚀性及易燃性气体环境、可燃物等附近使用本产品；
- ◆ 请不要安装在高温、潮湿、有灰尘、有金属粉尘的环境下；
- ◆ 请将驱动器安装在无振动场所。

#### 2.1.2 环境条件

| 项目     | 描述                                       |
|--------|--|
| 使用环境温度 | -10~40°C                                 |
| 使用环境湿度 | 20~90%RH（不结露）                            |
| 储存温度   | -20~60°C                                 |
| 存储湿度   | 20~90%RH（不结露）                            |
| 耐震动    | 不大于 4.9m/s <sup>2</sup>                  |
| 海拔高度   | 不高于 1000m，高于 1000m 时请降额使用（每高 100m 降额 1%） |

#### 2.1.3 安装标准

请务必遵守下图所示的控制柜内的安装标准，该标准适用于将多个伺服驱动器并排安装在控制柜内的场合（以下简称“并排安装时”）。

3kW及以下驱动器：

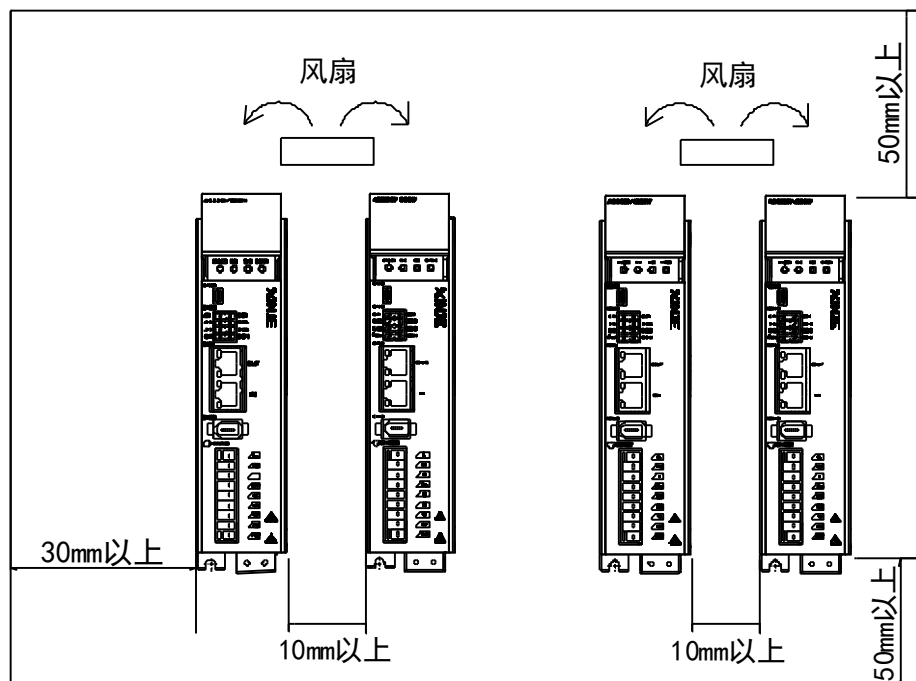

5.5、7.5kW及以下驱动器：

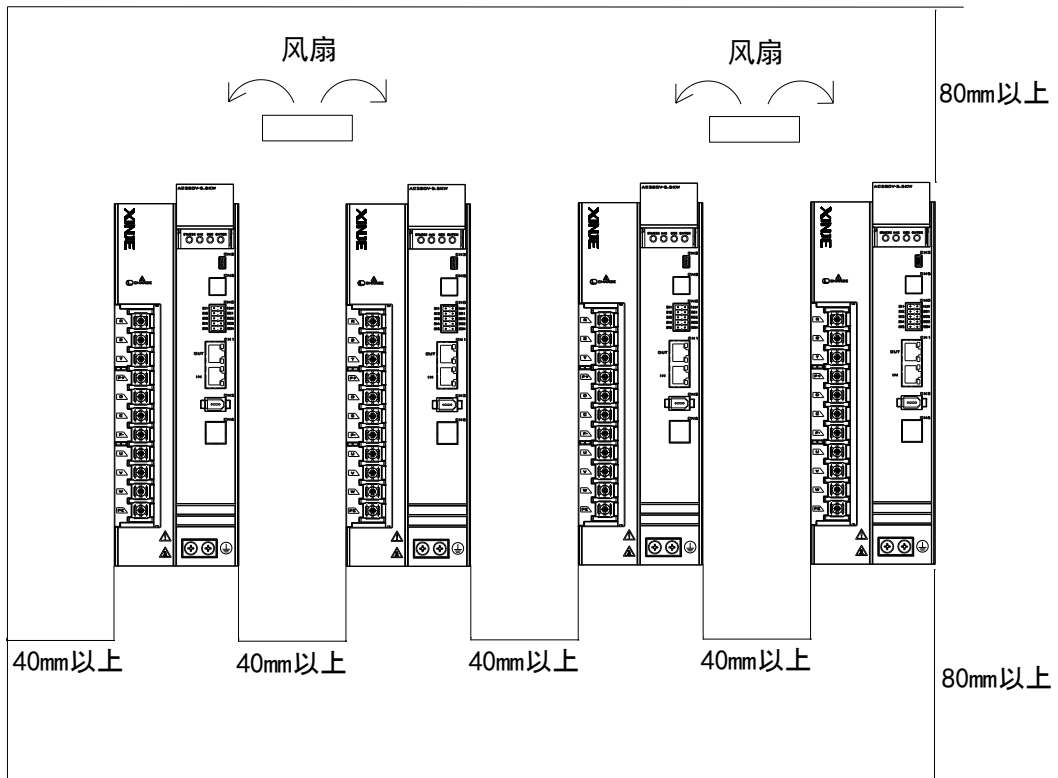

11kW及以上驱动器：

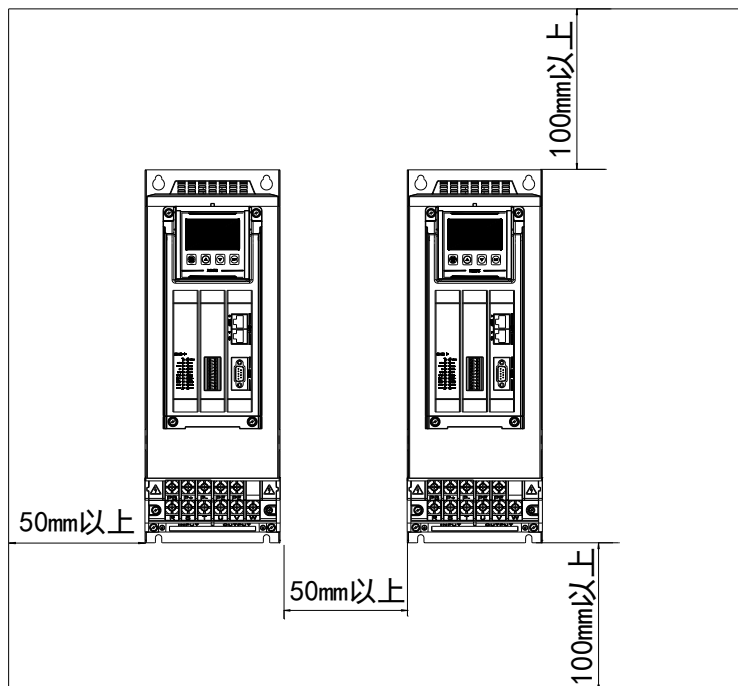

■ 伺服驱动器的朝向

安装时，请使伺服驱动器的正面（操作人员的实际安装面）面向操作人员，并使其垂直于墙壁。对于底部配有再生电阻的驱动器，请注意安装面的散热，避免驱动器过热，产生火灾。

■ 冷却

为保证能够通过风扇以及自然对流进行冷却，请参照上图，在伺服驱动器的周围留有足够的空间。

### ■ 并排安装时

如上图所示，在安装柜内并排安装驱动器时，3kW及以下驱动器在横向两侧各留10mm以上，在纵向两侧各留50mm以上的空间。11kW及以上驱动器需横向两侧距离安装柜50mm以上，纵向两侧距离安装柜100mm以上。另外，为了不使伺服驱动器的环境温度出现局部过高的现象，需使控制柜内的温度保持均匀。

### ■ 控制柜内的环境条件

- ◆ 伺服驱动器的工作环境温度：-10~40°C。
- ◆ 湿度：90%RH（相对湿度）以下。
- ◆ 震动：4.9m/s<sup>2</sup>。
- ◆ 请不要使其发生冻结、结露等现象。
- ◆ 为了保证长期使用的可靠性，请在低于50°C的环境温度条件下使用。



## 2.2 伺服电机的安装

MS系列伺服电机，可以采取水平方向或者垂直方向进行安装。但是，如果错误安装，或者安装在不合适的地方，则会缩短电机的寿命，或引发意想不到的事故。请按照下述的注意事项，进行正确安装。



**注意**

1. 在轴端部涂抹有“防锈剂”，安装电机前，请用浸过“稀释剂”的布将“防锈剂”擦拭干净。
2. 在擦拭防锈剂时，请不要让稀释剂接触伺服电机的其它部分。

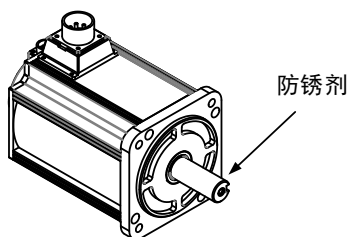

### 2.2.1 环境条件

在有水滴或者油滴的场所使用时，通过对电机的处理可以起到防护效果。但是，要对轴贯通部进行密封时，请指定带油封的电机。连接器请朝下安装。

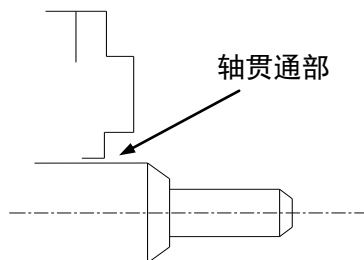

MS系列伺服电机是以室内使用为对象的，请在符合下述安装条件的环境下使用：

| 项目     | 描述  |
|--------|---|
| 使用环境温度 | -10°C~40°C（不结冻）   |
| 使用环境湿度 | 20%~90%RH（不结露）  |
| 储存温度   | -20°C~60°C  |
| 储存湿度   | 20%~90%RH（不结露）  |
| 防护等级   | IP65（MS5 电机，MS6 非 40/60/80 法兰电机）<br>IP66（MS6-40/60/80 法兰电机）<br>IP67（MS6-B3、MS6G 电机） |

### 2.2.2 安装注意事项

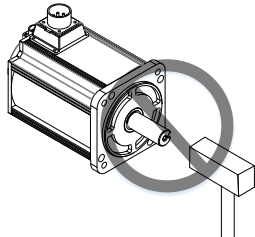
| 项目    | 描述  |
|-------|---|
| 防锈处理  | ◆ 安装前请擦拭干净伺服电机轴伸端的“防锈剂”，然后再做相关的防锈处理。  |
| 编码器注意 | ◆ 安装过程禁止撞击轴伸端，否则会造成内部编码器碎裂。<br> |

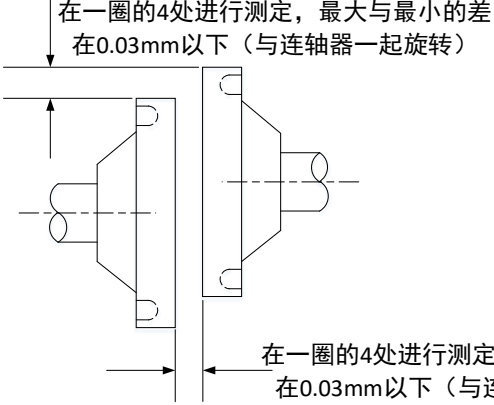
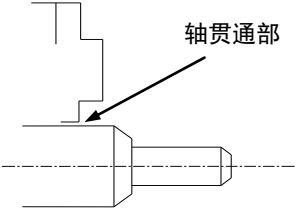
| 项目       | 描述  |
|----------|---|
|          | <ul style="list-style-type: none"> <li>◆ 当在有键槽的伺服电机轴上安装滑轮时，在轴端使用螺孔。为了安装滑轮，首先将双头钉插入轴的螺孔内，在耦合端表面使用垫圈，并用螺母逐渐锁入滑轮。</li> <li>◆ 对于带键槽的伺服电机轴，使用轴端的螺丝孔安装。对于没有键槽的轴，则采用摩擦耦合或类似方法。</li> <li>◆ 当拆卸滑轮时，采用滑轮移出器防止轴承受负载的强烈冲击。</li> <li>◆ 为确保安全，在旋转区安装保护盖或类似装置，如安装在轴上的滑轮。</li> </ul>  |
| 定心       | <p>◆ 安装伺服电机时，使其符合下图所示的定心精度要求。如果定心不充分，则会产生振动，有时可能损坏轴承与编码器等。安装联轴器时，请不要直接对电机轴产生冲击，否则会损坏安装在负载相反侧轴端上的编码器。</p> <div style="text-align: center;">  <p>在一圈的4处进行测定，最大与最小的差在0.03mm以下（与联轴器一起旋转）</p> <p>在一圈的4处进行测定，最大与最小的差在0.03mm以下（与联轴器一起旋转）</p> </div>   |
| 安装方向     | <ul style="list-style-type: none"> <li>◆ 伺服电机可安装在水平方向或者垂直方向上。</li> </ul>  |
| 油水对策     | <p>在有水滴滴下的场所使用时，请在确认伺服电机防护等级的基础上进行使用。（但轴贯通部除外）在有油滴会滴到轴贯通部的场所使用时，请指定带油封的伺服电机。</p> <p>带油封的伺服电机的使用条件：</p> <ul style="list-style-type: none"> <li>◆ 使用时请确保油位低于油封的唇部。</li> <li>◆ 请在油封可保持油沫飞溅程度良好的状态下使用。</li> <li>◆ 在伺服电机垂直向上安装时，请注意勿使油封唇部积油。</li> </ul> <div style="text-align: right;">  <p>轴贯通部</p> </div>                            |
| 电缆的应力状况  | <ul style="list-style-type: none"> <li>◆ 不要使电线“弯曲”或对其施加“张力”，特别是信号线的芯线为0.2mm或0.3mm，非常细，所以配线（使用）时，请不要使其张拉过紧。</li> </ul>   |
| 连接器部分的处理 | <p>有关连接器部分，请注意以下事项：</p> <ul style="list-style-type: none"> <li>◆ 连接器连接时，请确认连接器内没有垃圾或者金属片等异物。</li> <li>◆ 将连接器连到伺服电机上时，请务必先从伺服电机主电路电缆一侧连接，并且主电缆的接地线一定要可靠连接。如果先连接编码器电缆一侧，那么编码器可能会因PE之间的电位差而产生故障。</li> <li>◆ 接线时，请确认针脚排列正确无误。</li> <li>◆ 连接器是由树脂制成的。请勿施加冲击以免损坏连接器。</li> <li>◆ 在电缆保持连接的状态下进行搬运作业时，请务必握住伺服电机主体。如果只抓住电缆进行搬运，则可能会损坏连接器或者拉断电缆。</li> <li>◆ 如果使用弯曲电缆，则应在配线作业中充分注意，勿向连接器部分施加应力。如果向连接器部分施加应力，则可能会导致连接器损坏。</li> </ul> |

### 2.2.3 安装场所

- ◆ 请勿在有硫化氢、氯气、氨、硫磺、氯化性气体、酸、碱、盐等腐蚀性及其易燃性气体环境、可燃物等附近使用本产品；
- ◆ 在有磨削液，切削液、油污、金属粉尘等的场所请选择带油封电机；
- ◆ 远离火炉等热源的场所；
- ◆ 请勿在封闭环境中使用电机。封闭环境会导致电机高温，缩短使用寿命。

## 2.3 伺服线缆的安装

MS5、MS6 系列伺服电机采用通讯型编码器，因不当使用及环境因素的影响，可能会导致不确定的影响，在安装选配动力线及编码器线缆时，需要注意以下事项说明。

### 2.3.1 选配信捷线缆

我司常规线缆材质包括普通线缆和高柔线缆。适用于 80 法兰（含 80 法兰）以下的电机的适配线缆接头分航插型与安普型；适用于 80 法兰以上电机的适配线缆接头为航插型。

客户自行选配线缆需对现场的使用工况做出界定。

如果是**常规场合**使用线缆，请严格按照信捷给出的规格选配其他厂家线缆（[2.3.2 信捷线缆规格](#)）如果是**非常规场合**使用线缆，请按照实际工况以优于信捷现有规格线缆选配。

#### 1、常规场合中，需注意以下几点：

- ◆ 脉冲指令信号线缆请保证 3 米以下的配线
- ◆ 编码器线缆请保证 20 米以内，建议超过 20 米需选配特种线缆。编码器线缆线径取决于现场的编码器线缆的使用长度，线缆越长，线阻越大，电压衰减或信号畸变越厉害，很可能造成丢脉冲或检测不到信号，所以一般情况下超过 20 米应选用定制特种线缆。
- ◆ 动力线线径取决于电机的电流状况，一般情况下选取线径为电机最大电流的 1/10，例如电机最大电流 60A，选取 6mm 的线径
- ◆ 若遇到干扰问题，需注意强弱电分离，建议动力线与编码器线、信号线分离。
- ◆ 保证伺服驱动、伺服电机的正确接地。接地电阻不大于  $4\Omega$ ，接地深度  $>2$  米。建议采用  $4*40$  的镀角锌钢或者直径 40mm 的镀锌钢管；
- ◆ 若客户自己做线，线缆规格选型（可以参考 [2.3.2 信捷线缆规格](#)），做线时需保证焊接可靠性，避免虚焊、桥连、错焊、漏焊等，可在焊接完成之后测试线缆两端导通情况。

#### 2、非常规场合中，需要注意如下事项：

##### 1) 拖拉、折弯线缆场合

- ◆ 请勿使电缆弯曲或承受张力。因信号用电缆的芯线直径只有 0.2mm 或 0.3mm，容易折断，使用时请注意。
- ◆ 需移动线缆时，请使用柔性电缆线，普通电缆线容易在长期弯折后损坏。小功率电机（80 法兰以下电机）自带线缆不能用于线缆移动场合。
- ◆ 使用线缆保护链时请确保：
  - ① 电缆的弯曲半径在电缆外径的 10 倍以上；
  - ② 电缆保护链内的配线请勿进行固定或者捆束，只能在电缆保护链的不可动的两个线缆末端进行捆束固定；
  - ③ 勿使电缆缠绕、扭曲；
  - ④ 电缆保护链内的占空系数确保在 60% 以下；
  - ⑤ 外形差异太大的电缆请勿混同配线，防粗线将细线压断，如果一定要混同配线请在线缆中间设置隔板装置。

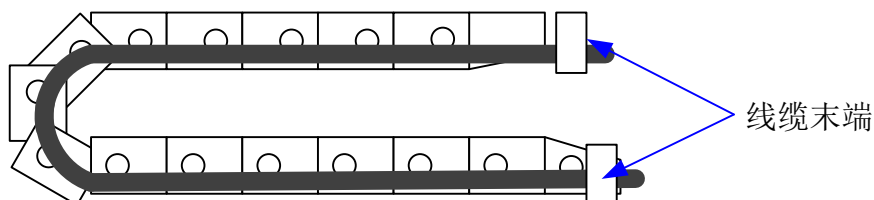

##### 2) 油污场合、潮湿场合

- ◆ 建议选配接头为航空插头的线缆，不提倡选用安普接口线缆。
- ◆ 现场已使用安普接口线缆需做相应防护（打玻璃胶/绑绝缘布等）。
- ◆ 使用特种线缆。

3) 干扰、大电流/大功率场合（如焊机设备）

- ◆ 电机正确接地。
- ◆ 大电流设备分开接地。
- ◆ 合理布线。如强弱电线缆分离。
- ◆ 将编码器线缆用金属屏蔽层屏蔽/加磁环抗干扰。

4) 低温/高温场合

- ◆ 选择符合使用条件的线缆（特种线缆）。

2.3.2 信捷线缆规格

1、信捷线缆材质组成

线缆（编码器、动力线缆）横截面剖图，针对内剖图对线皮材质、线径、线芯材质屏蔽层材质等做出对应介绍。

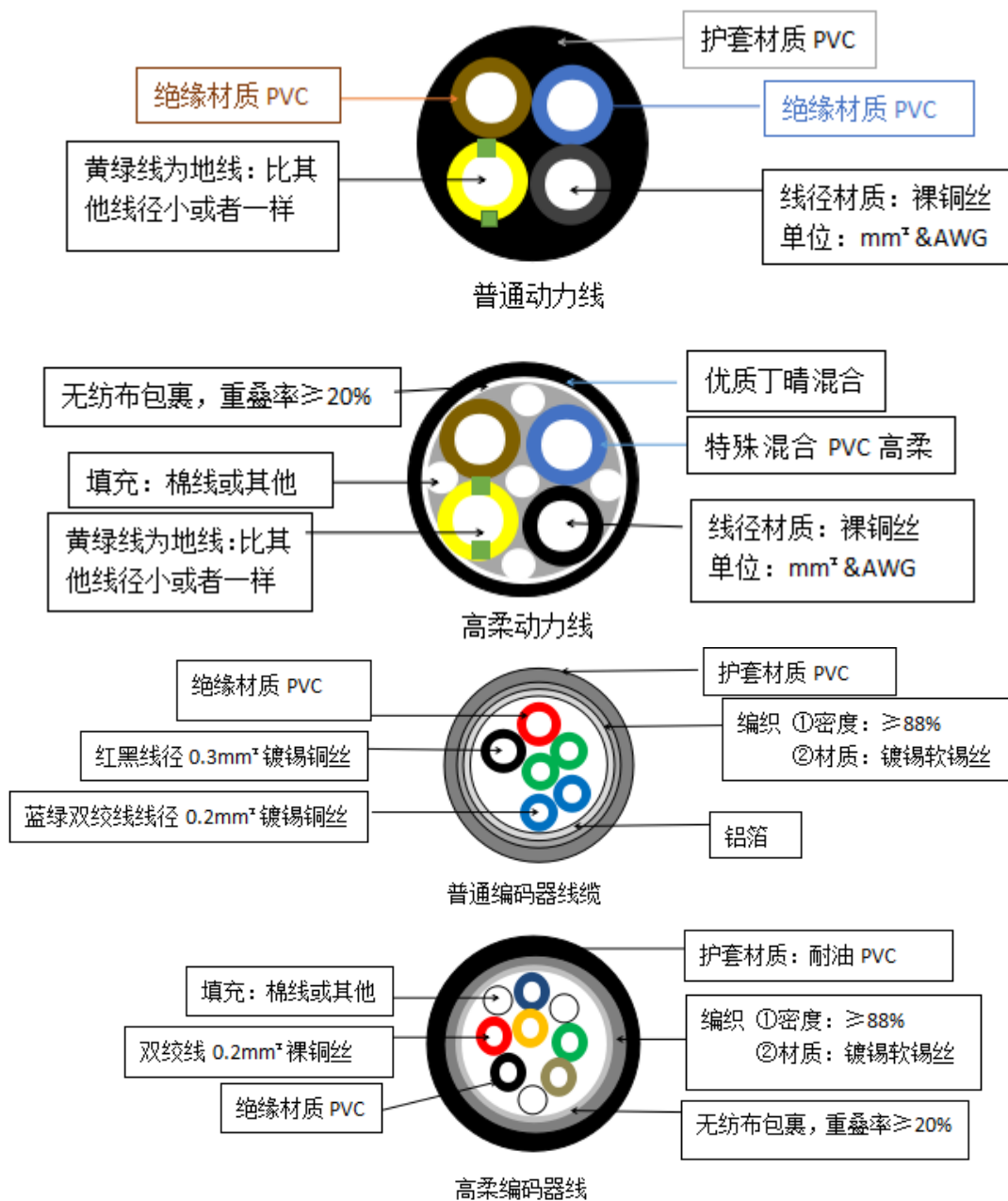

## 2、线径规格

| 长度            | 法兰                  | 编码器线径                |                        |  | 动力线线径                 |                 |                                 |   |
|---------------|---------------------|----------------------|------------------------|--|-----------------------|-----------------|---------------------------------|---|
|               |                     | 类型                   | 整体线<br>缆<br>线径<br>(mm) | 单独线缆<br>线径分类 (mm <sup>2</sup> )              | 类型                    | 整体线缆<br>线径 (mm) | 单独线缆<br>线径分类 (mm <sup>2</sup> ) |   |
| 20 米<br>及以下   | 80 法兰及以下            | 普通不带<br>电池盒<br>/带电池盒 | 5.8/6.4                | 3P*0.2mm <sup>2</sup>                        | 普通/<br>高柔             | 7.2/7.0         | 4*0.75mm <sup>2</sup>           |   |
|               | 110、130 法兰          |                      | 6.2/6.2                |  | 普通/<br>高柔             | 9.4/9.6         | 4*1mm <sup>2</sup>              |   |
|               | 180 法兰<br>2.9kW\3kW | 高柔                   | 6.2                    |  | 普通/<br>高柔             | 11.4/11.9       | 4*2mm <sup>2</sup>              |   |
|               | 180 法兰<br>3kW 以上    |                      |                        |  | 普通/<br>高柔             | 14.5/15.6       | 4*6mm <sup>2</sup>              |   |
|               | 220 法兰<br>22kW 及以下  | 高柔                   | 7.9                    |  | 4P*0.2mm <sup>2</sup> | 普通              | 19.8                            | 4*10mm <sup>2</sup>                     |
|               | 32kW                |                      |                        |  |                       | 普通              | 20                              | 3*12mm <sup>2</sup> 1*4mm <sup>2</sup>  |
|               | 45kW                |                      |                        |  |                       | 普通              | 29                              | 3*30mm <sup>2</sup> 1*16mm <sup>2</sup> |
| 25 米、<br>30 米 | 180 法兰及以下           | 普通/<br>高柔            | 7.8/6.8                | 2P*0.2mm <sup>2</sup> 1P*0.34mm <sup>2</sup> | /                     | /               | /                               |   |
|               | 220 法兰              | 高柔                   | 7.9                    | 3P*0.2mm <sup>2</sup> 1P*0.4mm <sup>2</sup>  | /                     | /               | /                               |   |

## 3、线缆技术规格

| 线缆性能   |       | 普通线缆                                 | 高柔线缆                                 |
|--------|-------|--------------------------------------|--------------------------------------|
| 普通耐温   |       | -20°C~80°C                           | -20°C~80°C                           |
| 编码器线耐压 |       | 1000V/min                            | 1000V/min                            |
| 动力线耐压  |       | 3000V/min                            | 3000V/min                            |
| 移动安装   | 弯曲半径  | 行程<10m, 7.5*D;<br>行程≥10m, 10*D;      | 行程<10m, 7.5*D;<br>行程≥10m, 10*D;      |
|        | 耐折弯次数 | 行程<10m, ≥100 万次;<br>行程≥10m, ≥200 万次; | 行程<10m, ≥300 万次;<br>行程≥10m, ≥500 万次; |
| 固定安装   | 弯曲半径  | 5*D                                  | 5*D                                  |

注：D 表示成品线径。

## 2.4 伺服驱动器的外形尺寸

### ■ DS5C1-20P1/20P2/20P4-PTA

单位：mm

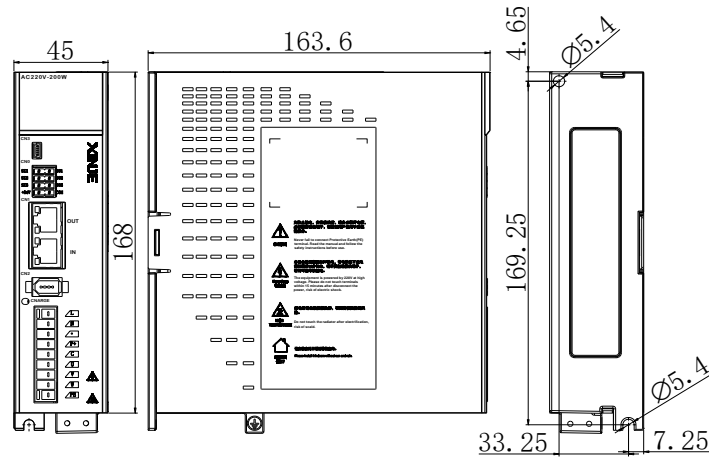

### ■ DS5C1-20P7-PTA

单位：mm

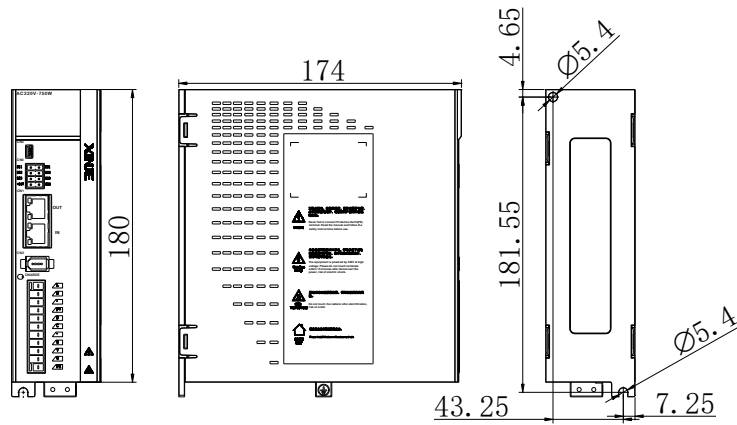

### ■ DS5C1-21P0/41P0/41P5-PTA

单位：mm

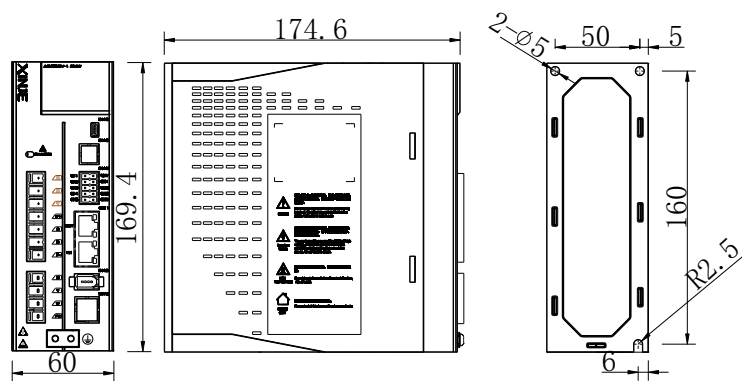

■ DS5C1-21P5/22P3/22P6/42P3/43P0-PTA

单位：mm

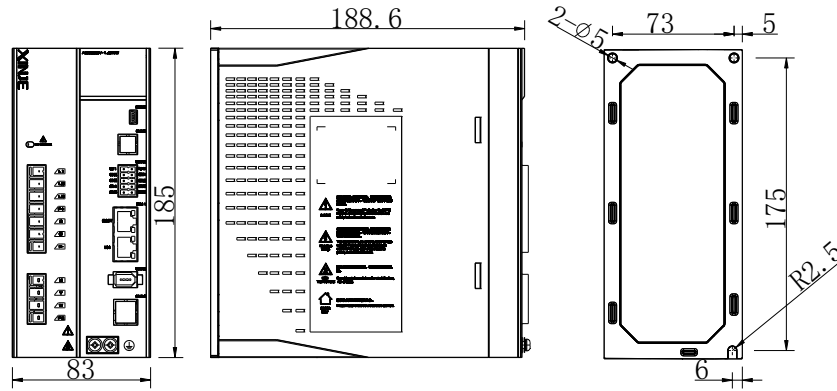

■ DS5C1-45P5/47P5-PTA

单位：mm

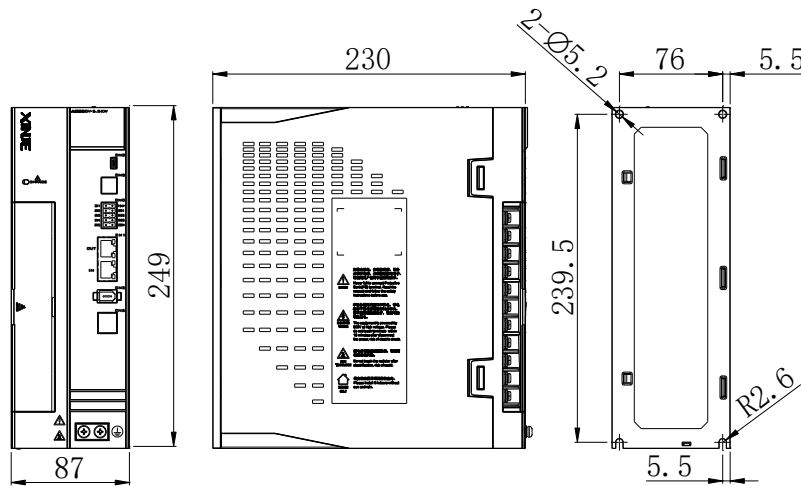

■ DS5C1-411P0-PTA、DS5C1-415P0-PTA

单位：mm

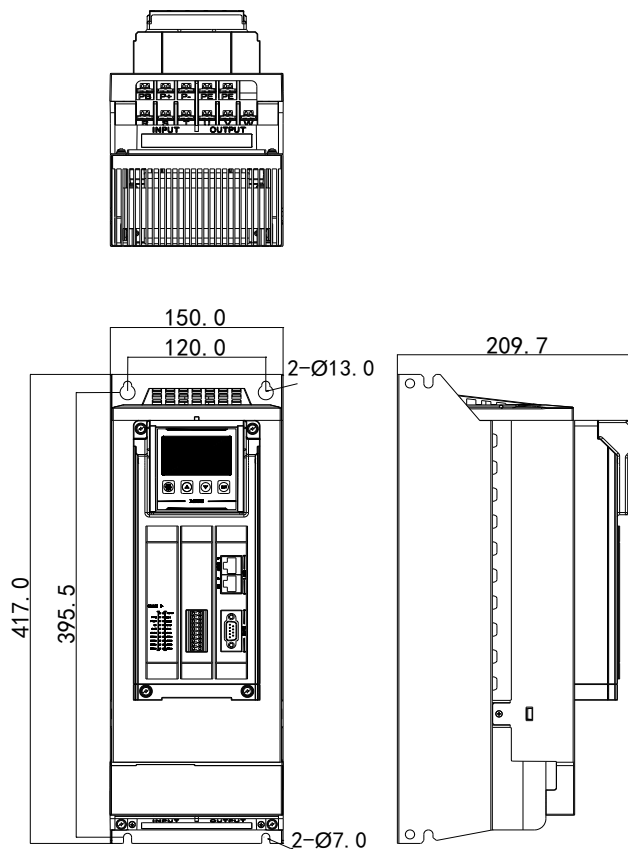



■ DS5C1-422P0-PTA、DS5C1-432P0-PTA

单位: mm

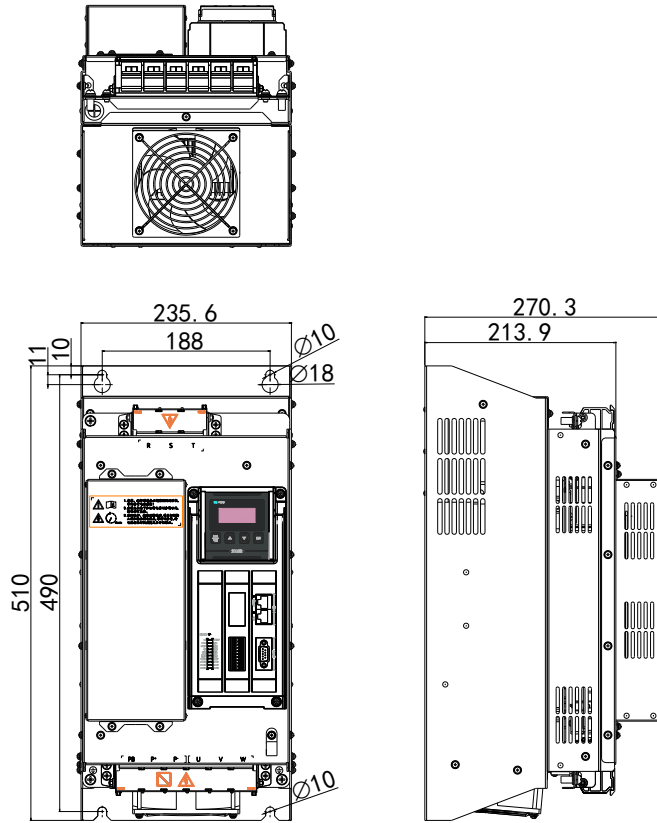

■ DS5C1-445P0-PTA

单位: mm

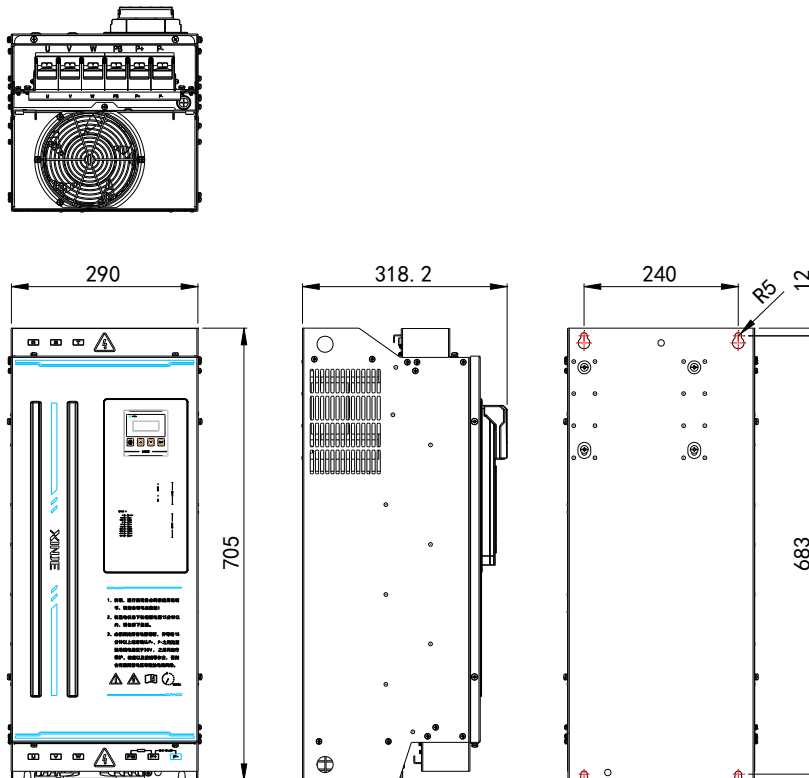



■ 60 系列电机的安装尺寸

单位: mm

◆ MS5电机

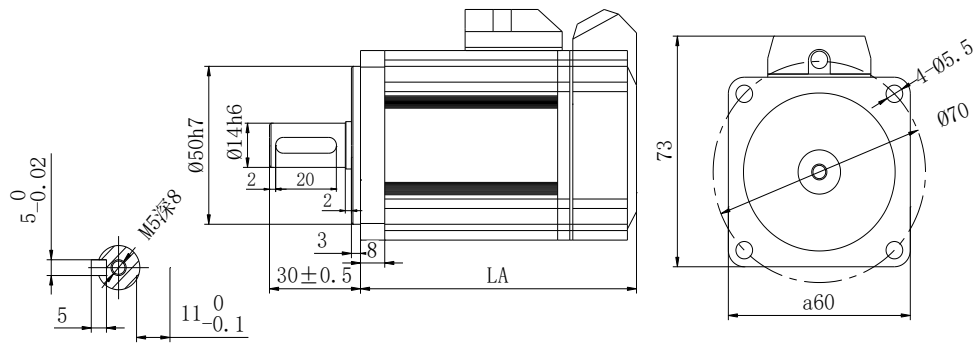

| 电机型号                              | LA±1 |     | 惯量等级 |
|-----------------------------------|------|-----|------|
|                                   | 常规   | 带抱闸 |      |
| MS5S-60STE-C□00630B□-20P2-S01/S02 | 79   | 114 | 低惯量  |
| MS5S-60STE-C□01330B□-20P4-S01/S02 | 99   | 134 |      |
| MS5H-60STE-C□00630B□-20P2-S01/S02 | 91   | 126 | 高惯量  |
| MS5H-60STE-C□01330B□-20P4-S01/S02 | 111  | 146 |      |
| MS-60STE-T01330-20P4-D01          | 145  | 189 | -    |

◆ MS6电机

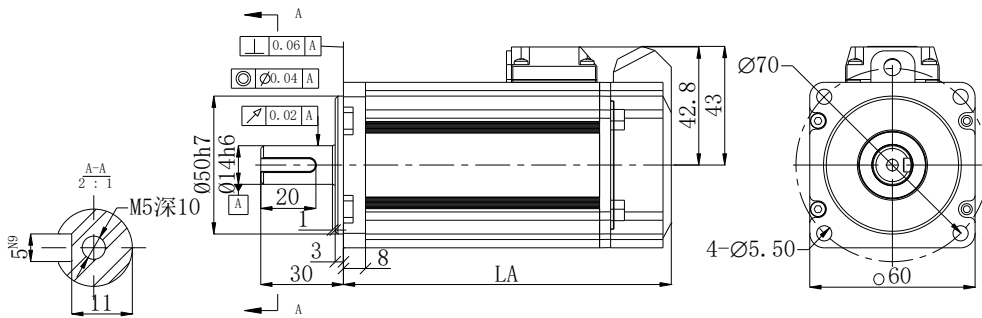

| 电机型号                | LA±1 |     | 惯量等级 |
|---------------------|------|-----|------|
|                     | 常规   | 带抱闸 |      |
| MS6H-60C□30B□□-20P4 | 119  | 151 | 高惯量  |
| MS6S-60C□30B□□-20P4 | 107  | 139 | 低惯量  |
| MS6H-60C□30B□□-20P2 | 90   | 121 | 高惯量  |

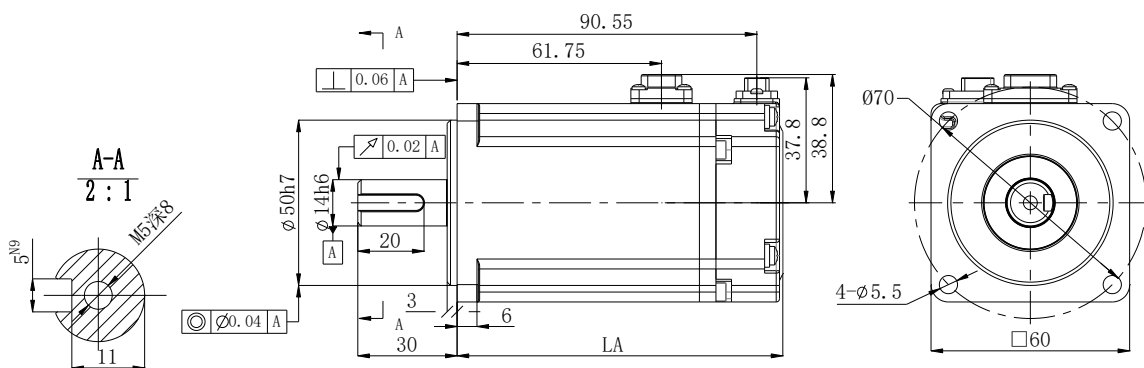

| 电机型号                | LA±1 |        | 惯量等级 |
|---------------------|------|--------|------|
|                     | 常规   | 带抱闸    |      |
| MS6H-60C□30B□3-20P2 | 76.4 | 99.15  | 高惯量  |
| MS6S-60C□30B□3-20P4 | 98.4 | 121.15 | 低惯量  |
| MS6H-60C□30B□3-20P4 | 98.4 | 121.15 | 高惯量  |

■ 80 系列电机的安装尺寸

单位: mm

◆ MS5电机

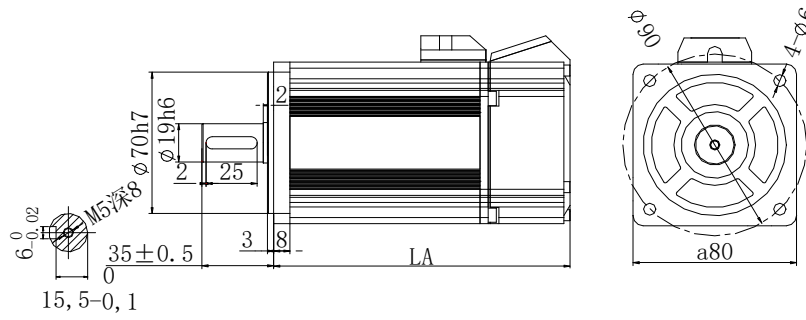

| 电机型号                              | LA±1 |     | 惯量等级 |
|-----------------------------------|------|-----|------|
|                                   | 常规   | 带抱闸 |      |
| MS5S-80STE-C□02430B□-20P7-S01/S02 | 107  | 144 | 低惯量  |
| MS5S-80STE-C□03230B□-21P0-S01/S02 | 128  | 165 |      |
| MS5H-80STE-C□02430B□-20P7-S01/S02 | 119  | 156 | 高惯量  |
| MS5H-80STE-C□03230B□-21P0-S01/S02 | 140  | 177 |      |
| MS-80ST-T02430B□-20P7             | 151  | 199 | -    |
| MS-80ST-T03520B□-20P7             | 179  | 219 |      |

◆ MS6电机

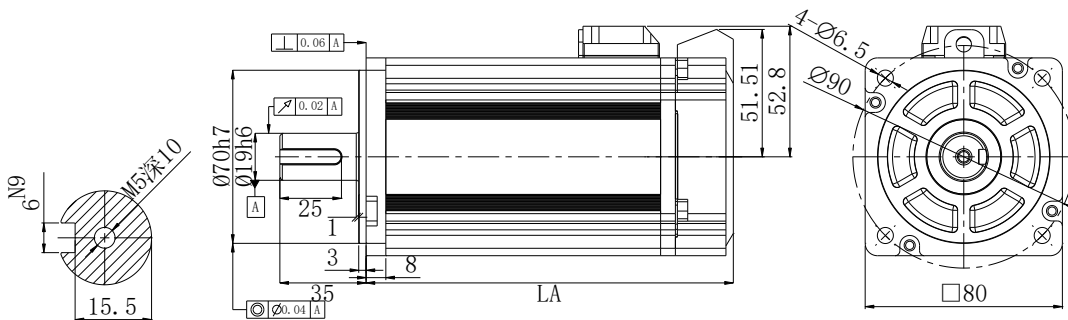

| 电机型号                | LA±1 |     | 惯量等级 |
|---------------------|------|-----|------|
|                     | 常规   | 带抱闸 |      |
| MS6S-80C□30B□□-20P7 | 117  | 150 | 低惯量  |
| MS6S-80C□20B□□-20P7 | 127  | 160 |      |
| MS6H-80C□30B□□-20P7 | 124  | 157 | 高惯量  |
| MS6H-80C□20B□□-20P7 | 149  | 182 |      |

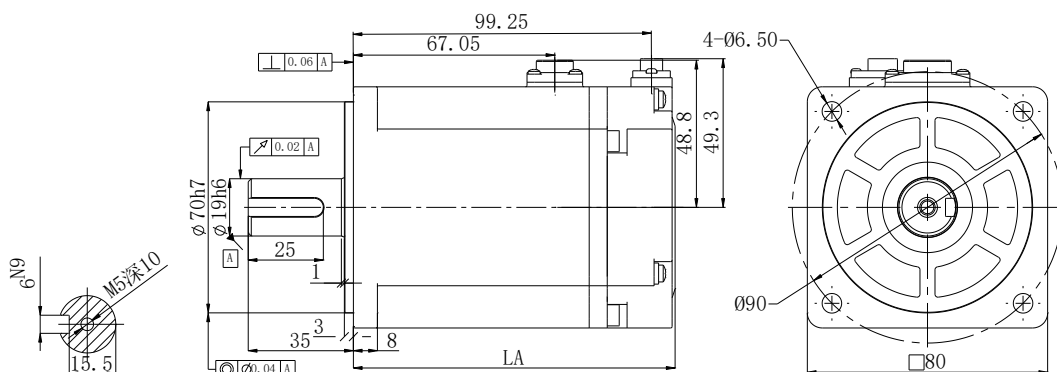

| 电机型号                | LA±1  |       | 惯量等级 |
|---------------------|-------|-------|------|
|                     | 常规    | 带抱闸   |      |
| MS6S-80C□30B□3-20P7 | 107.1 | 132.1 | 低惯量  |
| MS6H-80C□30B□3-20P7 | 107.1 | 132.1 | 高惯量  |
| MS6S-80C□30B□3-21P0 | 117.6 | 142.6 | 低惯量  |
| MS6H-80C□30B□3-21P0 | 134   | 159   | 高惯量  |

■ 100 系列电机的安装尺寸

单位: mm

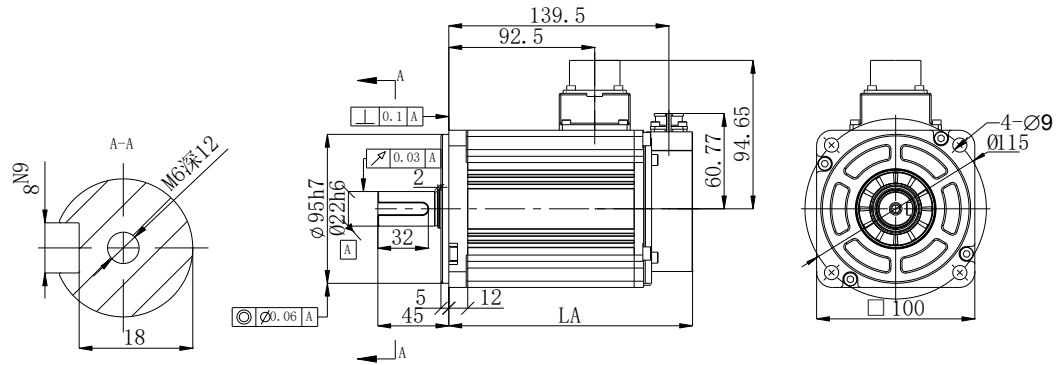

| 电机型号                | LA±1  |     | 惯量等级 |
|---------------------|-------|-----|------|
|                     | 常规    | 带抱闸 |      |
| MS6S-100C□30B2-21P5 | 154.5 | 183 | 低惯量  |

■ 110 系列电机的安装尺寸

单位: mm

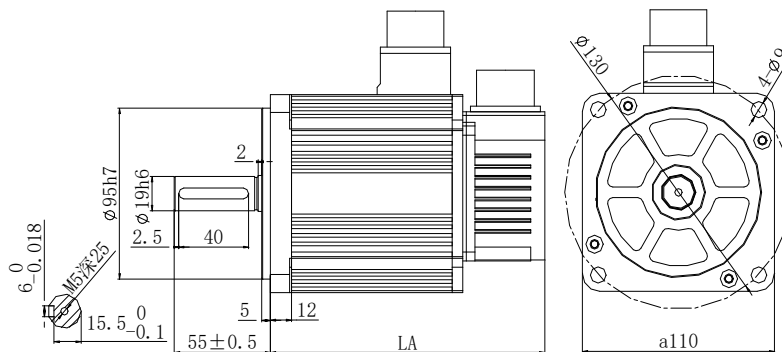

| 电机型号                          | LA±1 |     | 惯量等级 |
|-------------------------------|------|-----|------|
|                               | 常规   | 带抱闸 |      |
| MS5S-110ST-C□03230B□-21P0-S01 | 157  | 205 | 低惯量  |
| MS5S-110ST-TL03230B□-21P0-S01 | 157  | 205 |      |
| MS5S-110ST-C□04830B□-21P5-S01 | 166  | 214 |      |
| MS5S-110ST-TL04830B□-21P5-S01 | 166  | 214 |      |
| MS5S-110ST-C□06030B□-21P8-S01 | 181  | 229 | -    |
| MS-110ST-TL06030B□-21P8-S01   | 181  | 229 |      |
| MS-110ST-T04030B-21P2         | 157  | 205 |      |
| MS-110ST-T05030B-21P5         | 166  | 214 |      |

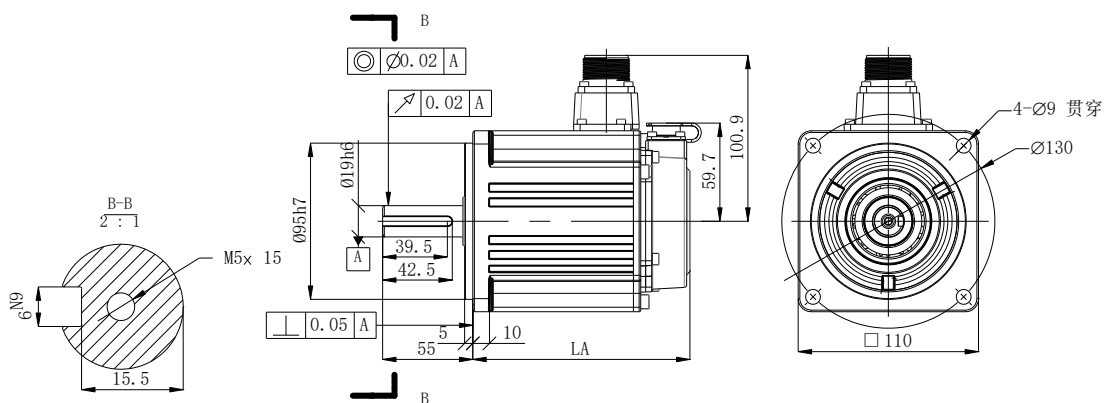

| 电机型号                  | LA±1  |     | 惯量等级 |
|-----------------------|-------|-----|------|
|                       | 常规    | 带抱闸 |      |
| MS6G-110CS□30B□2-21P5 | 132.5 | -   | 中惯量  |



| 电机型号                           | LA±1  |       | 惯量等级 |
|--------------------------------|-------|-------|------|
|                                | 常规    | 带抱闸   |      |
| MS5G-130STE-C□06025B□-21P5-S01 | 123.5 | 153.5 | 中惯量  |
| MS5G-130STE-C□10015B□-21P5-S01 | 146.5 | 176.5 |      |

◆ MS6电机

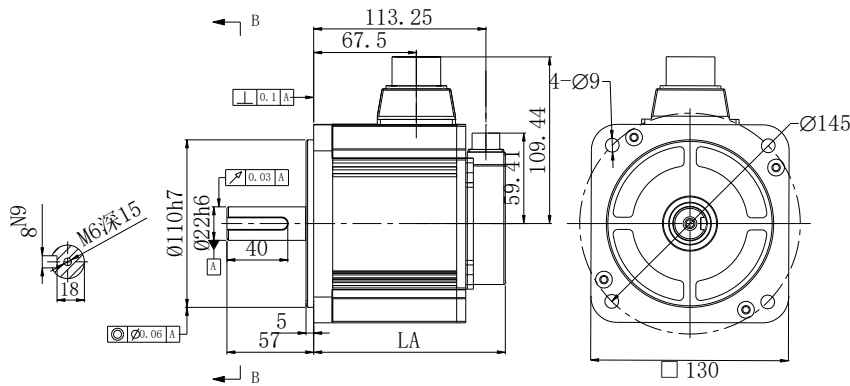

| 电机型号                 | LA±1  |       | 惯量等级 |
|----------------------|-------|-------|------|
|                      | 常规    | 带抱闸   |      |
| MS6H-130C□15B□2-20P8 | 126   | 156   | 高惯量  |
| MS6H-130C□15B□2-40P8 | 126   | 156   |      |
| MS6H-130TL15B□2-20P8 | 142   | 172   |      |
| MS6H-130TL15B□2-40P8 | 142   | 172   |      |
| MS6H-130C□15B□2-41P3 | 148   | 178   |      |
| MS6H-130TL15B□2-41P3 | 164   | 194   |      |
| MS6H-130C□20B□2-21P5 | 148   | 178   |      |
| MS6H-130TL20B□2-21P5 | 164   | 194   |      |
| MS6H-130C□15B□2-21P8 | 175   | 205   |      |
| MS6H-130C□15B□2-41P8 | 175   | 205   |      |
| MS6H-130TL15B□2-21P8 | 191   | 221   |      |
| MS6H-130TL15B□2-41P8 | 191   | 221   |      |
| MS6H-130C□15B□2-22P3 | 195.6 | 225.6 |      |
| MS6H-130C□15B□2-42P3 | 195.6 | 225.6 |      |
| MS6H-130TL15B□2-22P3 | 211.6 | 241.6 |      |
| MS6H-130TL15B□2-42P3 | 211.6 | 241.6 |      |

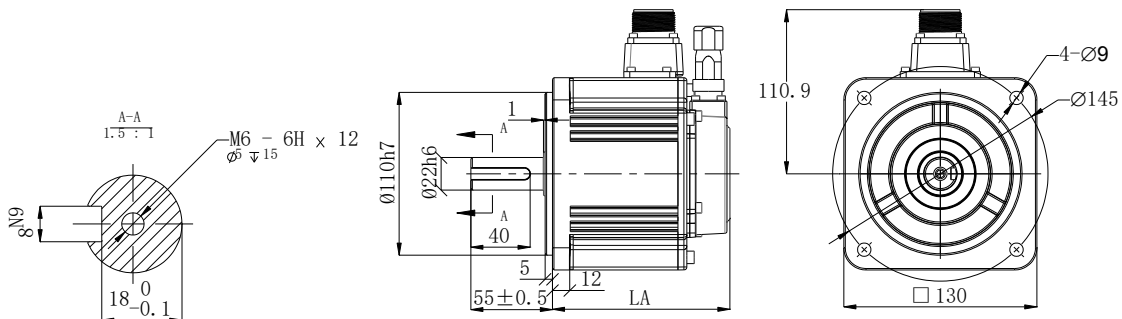

| 电机型号                 | LA±1  |       | 惯量等级 |
|----------------------|-------|-------|------|
|                      | 常规    | 带抱闸   |      |
| MS6G-130C□25B□2-□1P0 | 119.5 | 148.5 | 中惯量  |
| MS6G-130TL25B□2-□1P0 | 136   | 165   |      |
| MS6G-130C□20B□2-□1P5 | 133.5 | 162.5 |      |

| 电机型号                 | LA±1  |       | 惯量等级 |
|----------------------|-------|-------|------|
|                      | 常规    | 带抱闸   |      |
| MS6G-130TL20B□2-□1P5 | 150   | 179   |      |
| MS6G-130C□15B□2-□1P5 | 151.5 | 180.5 |      |
| MS6G-130TL15B□2-□1P5 | 168   | 197   |      |

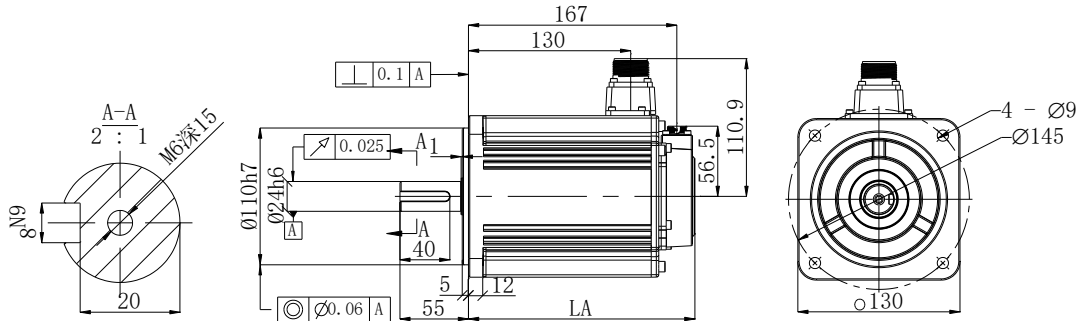

| 电机型号                 | LA±1  |       | 惯量等级 |
|----------------------|-------|-------|------|
|                      | 常规    | 带抱闸   |      |
| MS6G-130C□15B□2-□2P3 | 181.5 | 210.5 | 中惯量  |
| MS6G-130TL15B□2-□2P3 | 198   | 227   |      |

■ 180 系列电机的安装尺寸

单位: mm

◆ MS5电机

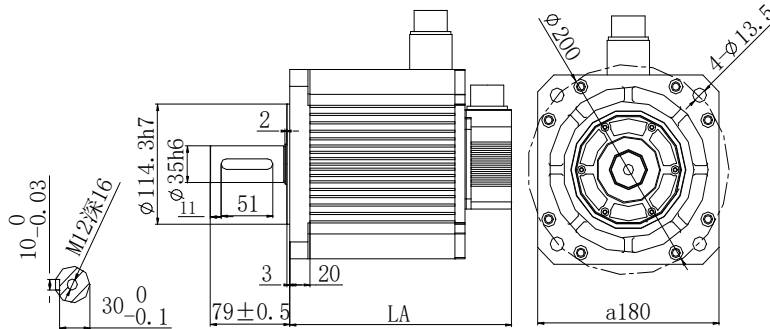

| 电机型号                          | LA±1 |     | 惯量等级 |
|-------------------------------|------|-----|------|
|                               | 常规   | 带抱闸 |      |
| MS5G-180ST-TL19015□□-42P9-S01 | 221  | 303 | 中惯量  |
| MS5G-180ST-TL28015□□-44P4-S01 | 247  | 329 |      |

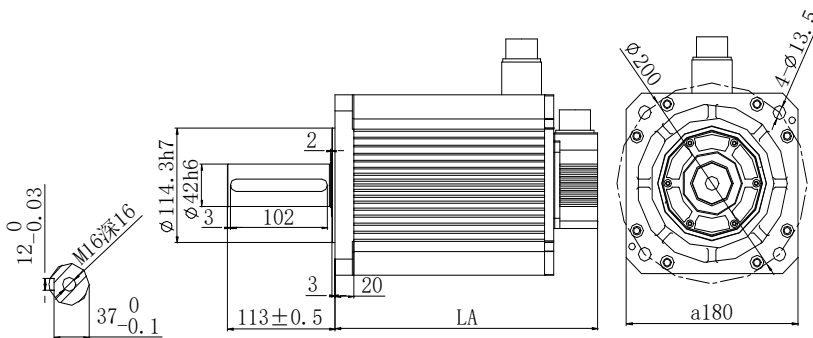

| 电机型号                          | LA±1 |     | 惯量等级 |
|-------------------------------|------|-----|------|
|                               | 常规   | 带抱闸 |      |
| MS5G-180ST-TL35015□□-45P5-S01 | 277  | 359 | 中惯量  |
| MS5G-180ST-TL48015□□-47P5-S01 | 308  | 390 |      |



◆ MS6电机

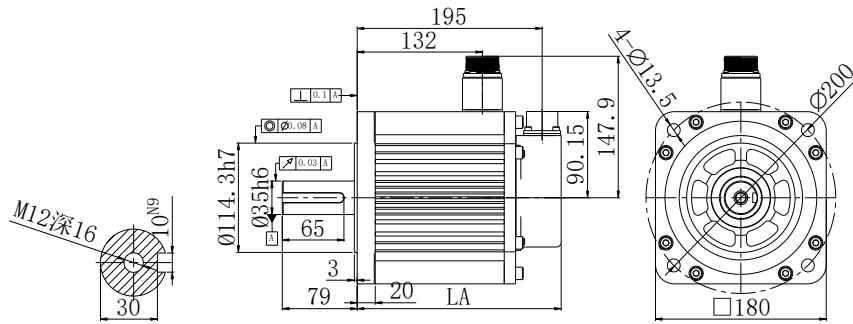

| 电机型号                 | LA ± 1 |     | 惯量等级 |
|----------------------|--------|-----|------|
|                      | 常规     | 带抱闸 |      |
| MS6H-180C□15B□2-43P0 | 215    | 255 | 高惯量  |
| MS6H-180TL15B□2-43P0 | 215    | 255 |      |
| MS6H-180C□15B□2-44P4 | 247    | 287 |      |
| MS6H-180TL15B□2-44P4 | 247    | 287 |      |

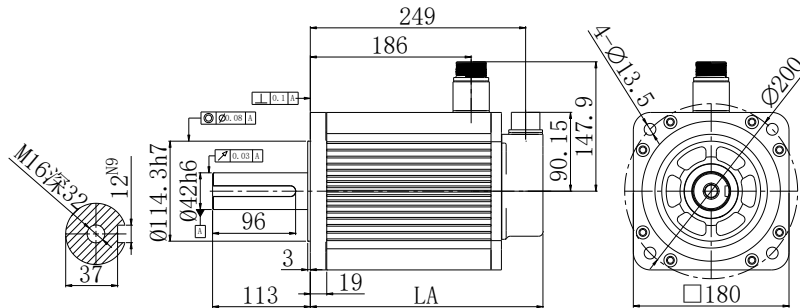

| 电机型号                 | LA ± 1 |     | 惯量等级 |
|----------------------|--------|-----|------|
|                      | 常规     | 带抱闸 |      |
| MS6H-180C□15B□2-45P5 | 269    | 309 | 高惯量  |
| MS6H-180TL15B□2-45P5 | 269    | 309 |      |
| MS6H-180C□15B□2-47P5 | 325    | 365 |      |
| MS6H-180TL15B□2-47P5 | 325    | 365 |      |

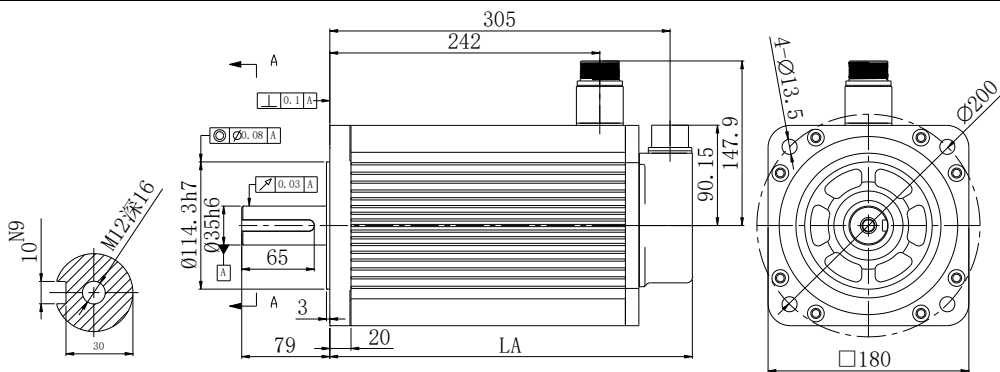

| 电机型号                    | LA ± 1 |     | 惯量等级 |
|-------------------------|--------|-----|------|
|                         | 常规     | 带抱闸 |      |
| MS6H-180CS/CM15E□2-45P5 | 269    | 309 | 高惯量  |
| MS6H-180CS/CM15E□2-47P5 | 325    | 365 |      |

■ 220 系列电机的安装尺寸

单位：mm

◆ MS电机

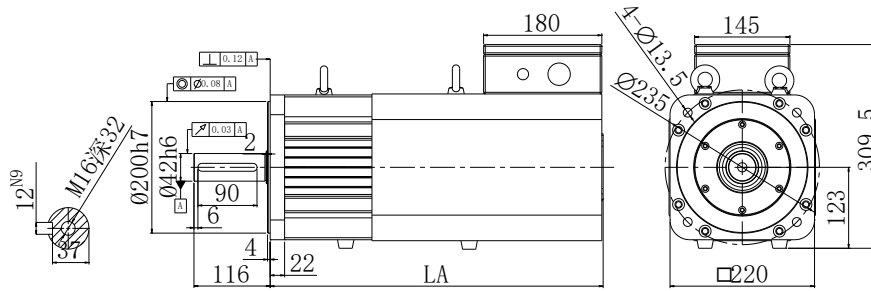

| 电机型号                         | LA±1 |     | 惯量等级 |
|------------------------------|------|-----|------|
|                              | 常规   | 带抱闸 |      |
| MS-220STE-TL70015B□-411P0-XJ | 454  | 549 | -    |
| MS-220STE-TL96015B□-415P0-XJ | 507  | 602 |      |

◆ MS5G电机

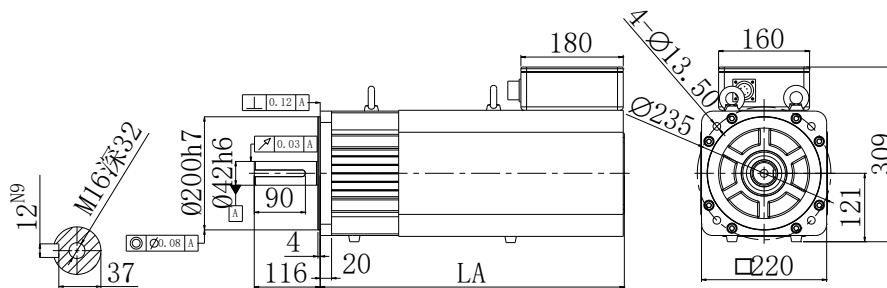

| 电机型号                           | LA±1 |     | 惯量等级 |
|--------------------------------|------|-----|------|
|                                | 常规   | 带抱闸 |      |
| MS5G-220STE-□□40015B-422P0-S01 | 535  | -   | 中惯量  |

## 3 伺服系统的配线

伺服驱动器各接口配线建议线材，如下表所示：

| 驱动器型号  | 电源线-<br>线径 mm <sup>2</sup> | UVW 动力线<br>-线径 mm <sup>2</sup> | 编码器线-<br>线径 mm <sup>2</sup> | 地线(⊕)-线<br>径 mm <sup>2</sup> |
|--|----------------------------|--------------------------------|-----------------------------|------------------------------|
| DS5C1-20P1/20P2/20P4/20P7-PTA                | 0.75                       | 0.75                           | 0.2                         | 0.75                         |
| DS5C1-21P0/21P5/22P3/22P6/41P0/41P5/43P0-PTA | 2.0                        | 2.0                            | 0.2                         | 2.0                          |
| DS5C1-45P5-PTA                               | 6.0                        | 6.0                            | 0.2                         | 6.0                          |
| DS5C1-47P5-PTA                               | 6.0                        | 6.0                            | 0.2                         | 6.0                          |
| DS5C1-411P0-PTA                              | 6.0                        | 6.0                            | 0.2                         | 6.0                          |
| DS5C1-415P0-PTA                              | 6.0                        | 6.0                            | 0.2                         | 6.0                          |
| DS5C1-422P0-PTA                              | 10.0                       | 10.0                           | 0.2                         | 6.0                          |
| DS5C1-432P0-PTA                              | 12.0                       | 12.0                           | 0.2                         | 4.0                          |
| DS5C1-445P0-PTA                              | 30.0                       | 30.0                           | 0.2                         | 16.0                         |

### 注意：

- ① 请不要将动力线和信号线从同一管道内穿过，也不要将其绑扎在一起。进行配线时，请保持动力线和信号线相隔30cm以上。
- ② 对于信号线、编码器（PG）反馈线，请使用多股绞合线以及多芯绞合整体屏蔽线。
- ③ 对于配线长度，指令输入线最长为3m，PG反馈线最长为20m。
- ④ 即使断开驱动器供电，面板显示OFF，但伺服单元内部电容仍然会滞留有高电压，请暂时（10分钟内）不要触摸电源端子。
- ⑤ 请勿频繁开关驱动器电源。在需要反复地连续开关电源时，务必使电源开关频率大于2分钟/次。伺服驱动器的内部有大电容，所以在打开电源时，驱动器内部电路会流过较大的充电电流（充电时间0.2秒）。因此，如果频繁地开关电源，则会造成伺服驱动器内部主电路元件性能下降，影响驱动器使用寿命。

### 3.1 主电路配线

#### 3.1.1 伺服驱动器端子排布

■ 750W 及以下驱动器

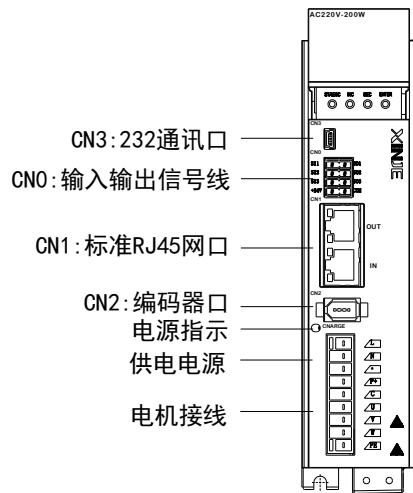

■ 1~3kW 驱动器

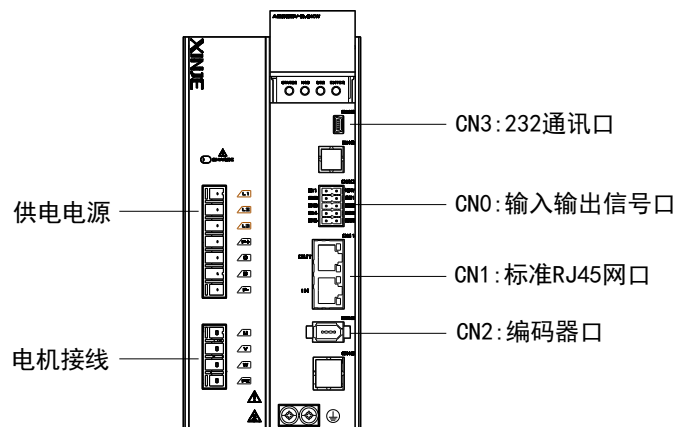

■ 5.5/7.5kW 驱动器

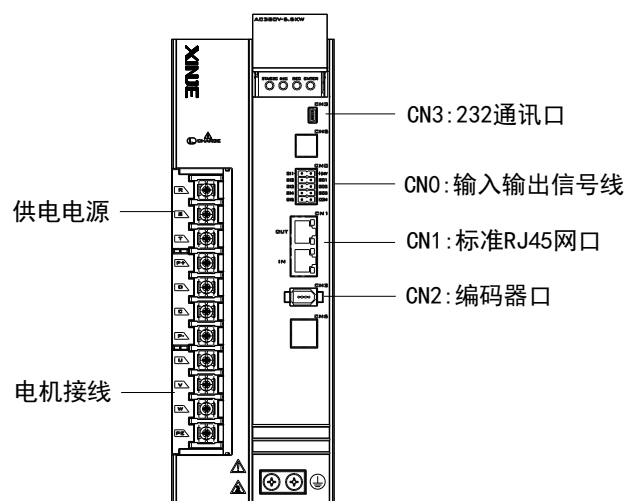

■ 11kW 及以上驱动器

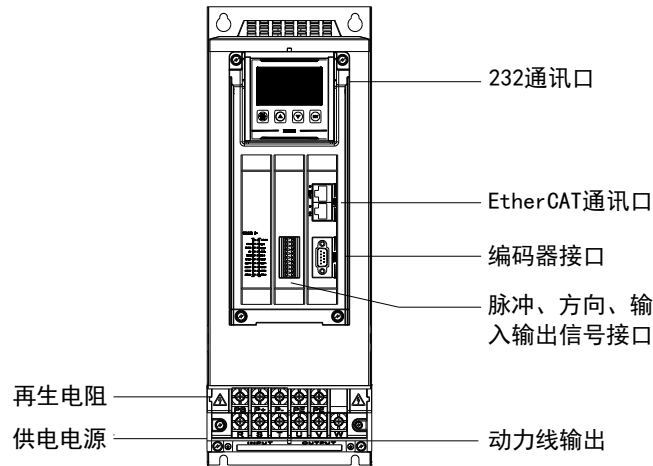

3.1.2 主电路端子及说明

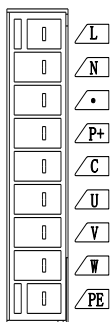

■ DS5C1-20P1/20P2/20P4-PTA

按照从上到下的顺序，主电路端子功能依次如下：

| 端子       | 功能        | 说明                                       |
|----------|-----------|--|
| L/N      | 主电路电源输入端子 | 单相交流 200~240V, 50/60Hz                   |
| •        | 空引脚       | -  |
| P+, C    | 使用外置再生电阻  | 将再生电阻接至 P+和 C 端子；<br>P0-25=功率值，P0-26=电阻值 |
| U、V、W、PE | 电机连接端子    | 与电机相连接                                   |

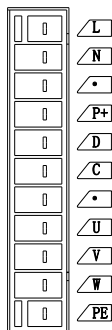

■ DS5C1-20P7-PTA

按照从上到下的顺序，主电路端子功能依次如下：

| 端子       | 功能        | 说明   |
|----------|-----------|--|
| L、N      | 主电路电源输入端子 | 单相交流 200~240V, 50/60Hz                               |
| •        | 空引脚       | -  |
| P+, D、C  | 使用内置再生电阻  | 短接 P+和 D 端子、P+和 C 断开。                                |
|          | 使用外置再生电阻  | 将再生电阻接至 P+和 C 端子、P+和 D 短接线拆掉；<br>P0-25=功率值，P0-26=电阻值 |
| •        | 空引脚       | -  |
| U、V、W、PE | 电机连接端子    | 与电机相连接   |

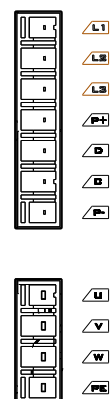

■ DS5C1-21P0/21P5/22P3/22P6-PTA

按照从上到下的顺序，主电路端子功能依次如下：

| 端子       | 功能        | 说明   |
|----------|-----------|--|
| L1、L2、L3 | 主电路电源输入端子 | 单相/三相交流 200~240V, 50/60Hz<br>(若单相供电请接 L1/L3, 否则掉电时会影响参数记忆) |
| P+, D、C  | 使用内置再生电阻  | 短接 P+和 D 端子、P+和 C 断开                                       |
|          | 使用外置再生电阻  | 将再生电阻接至 P+和 C 端子、P+和 D 短接线拆掉；<br>设置 P0-25=功率值，P0-26=电阻值    |
| P+, P-   | 母线端子      | 可以测出母线的实时电压，请注意危险  |
| U、V、W    | 电机连接端子    | 与电机相连接<br>注：地线在散热片上，请上电前检查                                 |
| ⊕        | 接地端子      | 与电机接地端子连接，进行接地处理   |

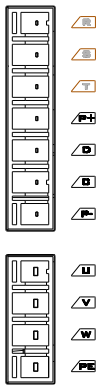

■ DS5C1-41P0/41P5/42P3/43P0-PTA  
按照从上到下的顺序，主电路端子功能依次如下：

| 端子     | 功能        | 说明  |
|--------|-----------|---|
| R、S、T  | 主电路电源输入端子 | 三相交流 380~440V, 50/60Hz                                  |
| P+、D、C | 使用内置再生电阻  | 短接 P+和 D 端子、P+和 C 断开                                    |
|        | 使用外置再生电阻  | 将再生电阻接至 P+和 C 端子、P+和 D 短接线拆掉；<br>设置 P0-25=功率值，P0-26=电阻值 |
| P+、P-  | 母线端子      | 可以测出母线的实时电压，请注意危险                                       |
| U、V、W  | 电机连接端子    | 与电机相连接<br>注：地线在散热片上，请上电前检查                              |
| ⊕      | 接地端子      | 与电机接地端子连接，进行接地处理  |

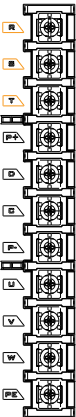

■ DS5C1-45P5/47P5-PTA  
按照从上到下的顺序，主电路端子功能依次如下：

| 端子     | 功能        | 说明  |
|--------|-----------|---|
| R、S、T  | 主电路电源输入端子 | 三相交流 380~440V, 50/60Hz                                  |
| P+、D、C | 使用内置再生电阻  | 短接 P+和 D 端子、P+和 C 断开                                    |
|        | 使用外置再生电阻  | 将再生电阻接至 P+和 C 端子、P+和 D 短接线拆掉；<br>设置 P0-25=功率值，P0-26=电阻值 |
| P+、P-  | 母线端子      | 可以测出母线的实时电压，请注意危险                                       |
| U、V、W  | 电机连接端子    | 与电机相连接<br>注：地线在散热片上，请上电前检查                              |
| ⊕      | 接地端子      | 与电机接地端子连接，进行接地处理  |

■ DS5C1-411P0/415P0/422P0/432P0/445P0-PTA

| 端子    | 功能        | 说明  |
|-------|-----------|---|
| R、S、T | 主电路电源输入端子 | 三相交流 380~440V, 50/60Hz                    |
| •     | 空引脚       | -   |
| U、V、W | 电机连接端子    | 与电机相连接<br>注：地线在散热片上，请上电前检查                |
| P+、PB | 使用外置再生电阻  | 将再生电阻接至 P+和 PB；<br>设置 P0-25=功率值，P0-26=电阻值 |
| P+、P- | 母线端子      | 可以测出母线的实时电压，请注意危险                         |

### 3.1.3 CNO、CN1、CN2、CN3 端子说明

以下接口端子均为面向焊片看：

| 功率       | CNO      |         | CN1 | CN2 | CN3 |
|----------|----------|---------|-----|-----|-----|
|          | 750W 及以下 | 750W 以上 |     |     |     |
| 3kW 及以下  |          |         |     |     |     |
| 11kW 及以上 |          |         |     |     |     |

## 3.1.3.1 CN0 端子说明

## ■ CN0 的端子说明 (750W 及以下, 3 入 3 出)

| 编号 | 名称    | 说明          | 编号 | 名称  | 说明     |
|----|-------|-------------|----|-----|--------|
| 1  | SI1   | 输入端子 1 (高速) | 5  | SO1 | 输出端子 1 |
| 2  | SI2   | 输入端子 2 (高速) | 6  | SO2 | 输出端子 2 |
| 3  | SI3   | 输入端子 3      | 7  | SO3 | 输出端子 3 |
| 4  | D+24V | 集电极开路接入     | 8  | COM | 输出端子地  |

## ■ CN0 的端子说明 (1~3kW 以上, 5 入 3 出)

| 编号 | 名称  | 说明          | 编号 | 名称    | 说明      |
|----|-----|-------------|----|-------|---------|
| 1  | SI1 | 输入端子 1      | 6  | D+24V | 集电极开路接入 |
| 2  | SI2 | 输入端子 2      | 7  | SO1   | 输出端子 1  |
| 3  | SI3 | 输入端子 3      | 8  | SO2   | 输出端子 2  |
| 4  | SI4 | 输入端子 4 (高速) | 9  | SO3   | 输出端子 3  |
| 5  | SI5 | 输入端子 5 (高速) | 10 | COM   | 输出端子地   |

## ■ CN0 的端子说明 (11kW 及以上, 5 入 4 出):

| 编号 | 名称   | 说明     | 编号 | 名称   | 说明        |
|----|------|--------|----|------|-----------|
| 1  | P-   | 脉冲-    | 11 | +24V | 输入端公共端    |
| 2  | P+5  | 脉冲+5v  | 12 | SI1  | 输入端子      |
| 3  | P+24 | 脉冲+24v | 13 | SI2  | 输入端子      |
| 4  | D-   | 方向-    | 14 | SI3  | 输入端子      |
| 5  | D+5  | 方向+5v  | 15 | SI4  | 输入端子 (高速) |
| 6  | D+24 | 方向+24v | 16 | SI5  | 输入端子 (高速) |
| 7  | SO1+ | 输出端子+  | 17 | SO1- | 输出端子-     |
| 8  | SO2+ | 输出端子+  | 18 | SO2- | 输出端子-     |
| 9  | SO3+ | 输出端子+  | 19 | SO3- | 输出端子-     |
| 10 | SO4+ | 输出端子+  | 20 | SO4- | 输出端子-     |

## 3.1.3.2 CN1 端子说明

| 外观 | 编号 | 名称    | 编号 | 名称    |
|----|----|-------|----|-------|
|    | 1  | TX A+ | 9  | TX B+ |
|    | 2  | TX A- | 10 | TX B- |
|    | 3  | RX A+ | 11 | RX B+ |
|    | 4  | -     | 12 | -     |
|    | 5  | -     | 13 | -     |
|    | 6  | RX A- | 14 | RX B- |
|    | 7  | -     | 15 | -     |
|    | 8  | -     | 16 | -     |

## 3.1.3.3 CN2 端子说明

## ■ 3kW 及以下

CN2连接器的端子排列如下所示 (面向焊片看):

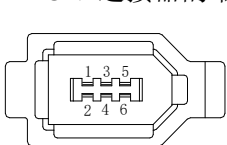

| 序号 | 定义  |
|----|-----|
| 1  | 5V  |
| 2  | GND |
| 5  | A   |
| 6  | B   |

## ■ 11kW 及以上

| 序号 | 定义    | 序号 | 定义  |
|----|-------|----|-----|
| 1  | 温度-   | 6  | GND |
| 2  | 温度+   | 7  | GND |
| 3  | 485-B | 8  | 5V  |

| 序号 | 定义    | 序号 | 定义 |
|----|-------|----|----|
| 4  | 485-A | 9  | 5V |
| 5  | PE    |    |    |

### 3.1.3.4 CN3 端子说明 (RS232 通讯)

| 针编号 | 名称  | 说明        |
|-----|-----|-----------|
| 1   | TXD | RS232 发送端 |
| 2   | RXD | RS232 接收端 |
| 3   | GND | RS232 信号地 |

**注意：** 请使用信捷公司提供的专用电缆通讯。

### 3.1.4 通讯口说明

#### ■ RS-232 通讯

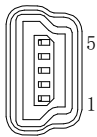

驱动器本体侧-5 针梯形接口

| 针编号 | 名称  | 说明        |
|-----|-----|-----------|
| 1   | TXD | RS232 发送端 |
| 2   | RXD | RS232 接收端 |
| 3   | GND | RS232 信号地 |

**注意：** 请使用信捷公司提供的专用电缆通讯。

**RS232 的默认通讯参数：** 波特率 19200bps；数据位 8 位；停止位 1 位；偶校验。  
建议使用 115200 通讯速率，内部硬件支持 MAX 不超过 300KHz，支持热插拔。

Modbus 站号设置如下：

| 参数号   | 功能          | 出厂设置 | 设置范围  | 修改     | 生效 |
|-------|-------------|------|-------|--------|----|
| P7-10 | Modbus 站号设置 | 1    | 1~255 | 伺服 OFF | 即时 |



## 3.2 信号端子分类及功能

### 3.2.1 脉冲信号（仅 11kW 及以上机型支持外部脉冲功能）

| 指令形态          | 可选 | 意义      | P-输入信号 | D-输入信号 | 参照章节                    |
|---------------|----|---------|--------|--------|-------------------------|
| P0-10<br>xxx□ | 1  | AB 相模式  | A 相    | B 相    | <a href="#">5.3.2.2</a> |
|               | 2  | 脉冲+方向模式 | 脉冲     | 方向     |                         |

集电极开路型（24V 电压）输入信号正为 P+（3 号脚）/D+（6 号脚）  
差分方式（5V 电压）输入信号正为 P+（2 号脚）/D+（5 号脚）

集电极开路/差分信号脉冲输入的接口电路，接线图如下：

| 集电极开路型（24V电压）   | 差分方式（5V电压）   |
|---|--|
| <p>PLC、数控、单片机等 伺服驱动器</p> <p>当上级装置采用集电极开路输出时，采用此种接法，请注意将P+5V和D+5V悬空。</p> | <p>PLC、数控、单片机等 伺服驱动器</p> <p>当上级装置采用5V差分信号输出时，采用图示接法，请注意将P+24V和D+24V悬空。</p> |

#### ■ 脉冲输入规格

| 脉冲规格                 |           | 最高输入频率 | 电压规格                 |
|----------------------|-----------|--------|----------------------|
| P- P+5V<br>D- D+5V   | 5V 差分输入   | 500kHz | 典型 5V（范围 3.3V~5V）    |
| P- P+24V<br>D- D+24V | 24V OC 输入 | 200kHz | 典型 DC24V（范围 18V~28V） |

#### 注意：

- ① 为了提升抗干扰，请务必使用双绞屏蔽线，且指令信号线建议3m以内。建议屏蔽层接控制器的0V，伺服做好良好接地；
- ② P-/P+24V、D-/D+24V供电电压范围18V~25V。P-/P+5V、D-/D+5V供电电压范围3.3V~5V，若低于18V/3.3V会存在脉冲及方向异常；
- ③ 伺服脉冲输入口10mA导通；
- ④ 若控制器是信捷PLC，脉冲输出端口额定电流50mA，根据此数据判断理论上1路脉冲最多带5个伺服。建议最大不超过3个。

### 3.2.2 SI 输入信号

使用继电器或者集电极开路的晶体管电路来连接。使用继电器连接时，请选定微小电流用继电器。如果不使用微小电流用继电器，则会造成接触不良。

| 分类    | 输入端子    | 功能        |
|-------|---------|-----------|
| 开关量输入 | SI1~SI5 | 多功能输入信号端子 |

#### 输入端子的出厂分配

| 端子 | SI1       | SI2       | SI3       | SI4 | SI5 |
|----|-----------|-----------|-----------|-----|-----|
| 功能 | P-OT/禁止正转 | N-OT/禁止反转 | Home 原点信号 | 未分配 | 未分配 |

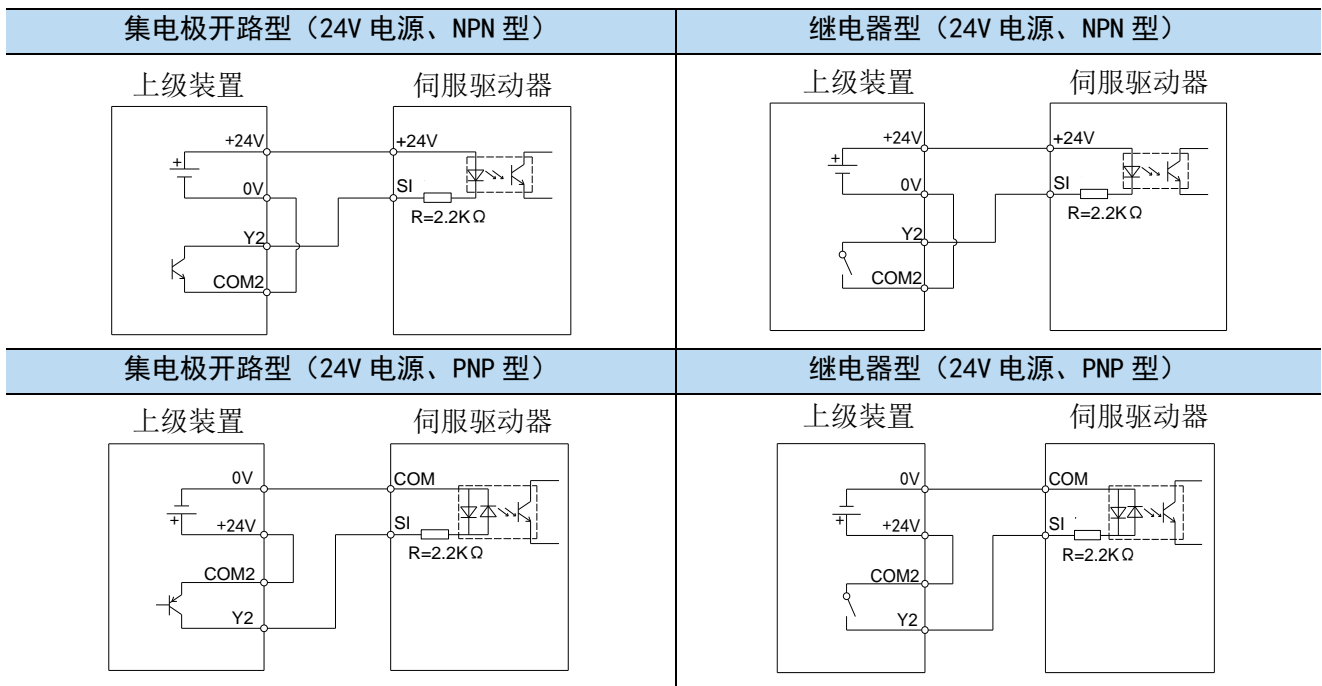

**注意:**

- ① 1~3kW 驱动器的 SI1 SI2 SI3 三路低速 SI 输入，响应时间小于等于 2ms；支持 NPN 和 PNP 接法；
- ② 4.5kW 及以上驱动器的 SI4 SI5 两路是高速 SI 输入，响应速度小于等于 2μs；仅支持 NPN 接法；
- ③ 典型电压 DC24V，最小不低于 DC18V，最大允许电压不高于 DC28V。

**3.2.3 S0 输出信号**

| 分类   | 输出端子    | 功能      |
|------|---------|---------|
| 光耦输出 | SO1~SO4 | 多功能输出端子 |

**输出端子的出厂分配**

| 端子 | SO1       | SO2    | SO3~SO4 |
|----|-----------|--------|---------|
| 功能 | COIN/定位完成 | ALM/报警 | 未分配     |

**1~7.5kW 驱动器 S0 输出电路:**

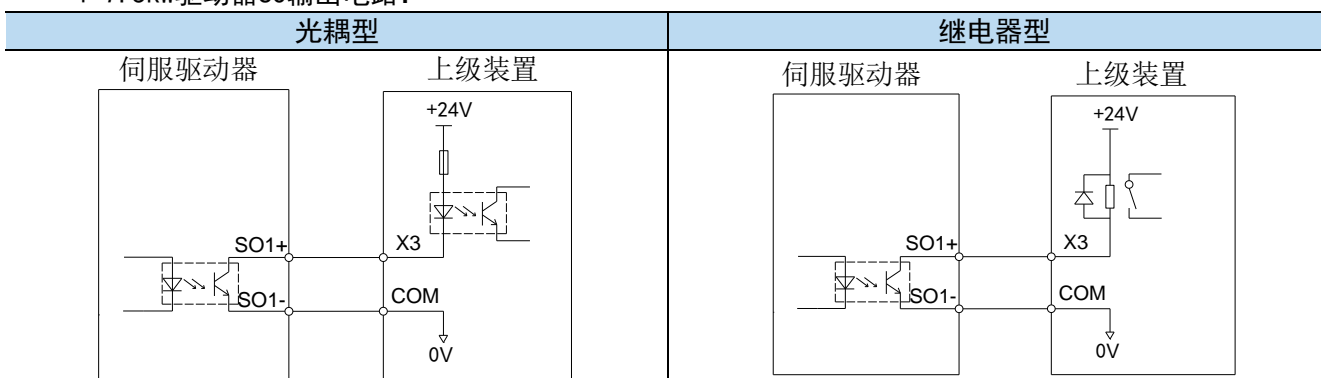

**注意:** 7.5kW 及以下驱动器 SO1、SO2、SO3 只支持 NPN 接法；7.5kW 驱动器 SO1、SO2、SO3、SO4 带+、-标识；

- ① SO1-、SO2-、SO3-、SO4-使用共同的 COM 可连在一起；
- ② 最大负载电流：所有 SO 都为 50mA 输出，支持 24VDC，最高不超过 30VDC；
- ③ 所有 SO 支持 NPN 和 PNP 接法，低速 SO 输出；
- ④ 通过 SO 控制抱闸电机，请使用中间继电器。

## 4 操作面板的使用

### 4.1 基本操作

#### 4.1.1 操作面板说明

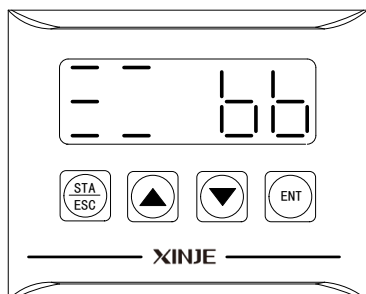

| 按键名称    | 操作说明                        |
|---------|-----------------------------|
| STA/ESC | 短按：状态的切换，状态返回。              |
| ▲       | 短按：显示数据的递增；<br>长按：显示数据连续递增。 |
| ▼       | 短按：显示数据的递减；<br>长按：显示数据连续递减。 |
| ENT     | 短按：移位；<br>长按：设定和查看参数。       |

**注意：**上电后面板会进行自检操作，所有的显示数码管以及五个小数点会同时亮 1 秒。

#### 4.1.2 按键操作

通过对面板操作器的基本状态进行切换，可进行运行状态的显示、参数的设定、辅助功能运行、报警状态等操作。按 STA/ESC 键后，各状态按下图显示的顺序依次切换。

状态：bb 表示伺服系统处于空闲状态；run 表示伺服系统处于运行状态，rst 表示伺服需要重新上电。

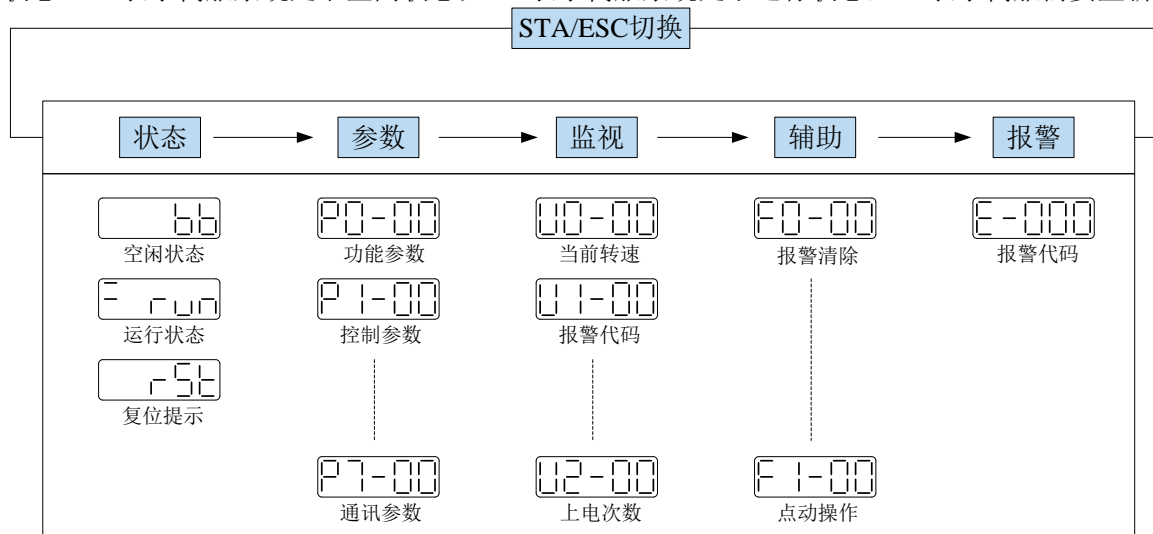

- 参数设定 Px-xx：第一个 x 表示组号，后面两个 x 表示该组下的参数序号。
- 监视状态 Ux-xx：第一个 x 表示组号，后面两个 x 表示该组下的参数序号。
- 辅助功能 Fx-xx：第一个 x 表示组号，后面两个 x 表示该组下的参数序号。
- 报警状态 E-xxx：前两个 x 表示报警大类，最后一个 x 表示大类下的小类。

## 4.2 运行显示状态说明

上电时，面板显示，根据 P8-25 参数设置（3770 版本及以后支持）

| 参数    | 信号名称   | 出厂设定 | 适用模式 | 意义   | 修改 | 生效     |
|-------|--------|------|------|--|----|--------|
| P8-25 | 面板显示设定 | 0    | 所有   | 0: 正常显示, 上电显示 'bb' 或者 'run'<br>1: 面板上电显示 U0-00 的值, 速度反馈, 单位 rpm<br>2: 面板上电显示 U0-07 的值, 转矩反馈, 单位% | 随时 | 断电重新上电 |

### ■ 当为速度、转矩控制模式时

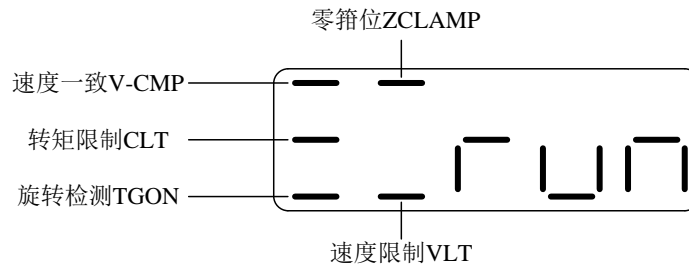

#### 1、位数显示内容

| 位数据                    | 显示内容   |
|------------------------|--|
| P5-39<br>同速检测 (/V-CMP) | 当电机的实际速度与指令速度相同时, 亮灯。<br>同速信号检测宽度: P5-04 (单位: rpm)           |
| P5-42<br>转矩限制 (/CLT)   | 当转矩超过设置值时, 亮灯。<br>内部正转矩限制: P3-28; 内部反转矩限制: P3-29             |
| P5-40<br>旋转检测 (/TGON)  | 当电机转速高于旋转检测速度时, 亮灯。<br>旋转检测速度: P5-03 (单位: rpm)               |
| P5-31<br>零箝位 (/ZCLAMP) | 零箝位信号开始动作时, 亮灯。  |
| P5-43<br>速度限制 (/VLT)   | 当转矩控制时, 速度超过设置值时, 亮灯。<br>转矩控制时的正向速度限制: P3-16; 反向速度限制: P3-17。 |

#### 2、简码显示内容

| 简码显示内容 | 显示内容                         |
|--------|------------------------------|
| bb     | 待机状态中<br>伺服OFF状态。(电机处于非通电状态) |
| run    | 运行中<br>伺服使能状态。(电机处于通电状态)     |
| rst    | 需要复位状态<br>伺服需要重新上电           |
| pot    | 禁止正转驱动状态<br>P-OT ON状态。       |
| not    | 禁止反转驱动状态<br>N-OT ON 状态。      |
| idle   | 控制模式 2 为空                    |

## ■ 当为位置控制模式时

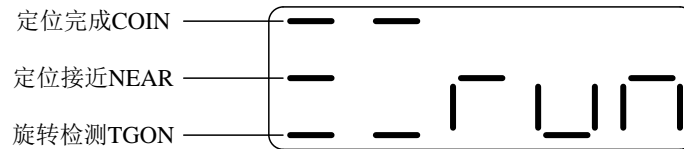

### 1、位数显示内容

| 位数据                   | 显示内容   |
|-----------------------|--|
| P5-38<br>定位结束 (/COIN) | 位置控制时，当给定位置与实际位置相同时，亮灯。<br>定位完成宽度：P5-00（单位：指令脉冲） |
| P5-46<br>接近 (/NEAR)   | 位置控制时，当给定位置与实际位置相同时，亮灯。<br>接近信号宽度：P5-06          |
| P5-40<br>旋转检测 (/TGON) | 当电机转速高于旋转检测速度时，亮灯。<br>旋转检测速度：P5-03（单位：rpm）       |

### 2、简码显示内容

| 简码显示内容 | 显示内容                         |
|--------|------------------------------|
| bb     | 待机状态中<br>伺服OFF状态。（电机处于非通电状态） |
| run    | 运行中<br>伺服使能状态。（电机处于通电状态）     |
| rst    | 需要复位状态<br>伺服需要重新上电。          |
| pot    | 禁止正转驱动状态<br>P-OT ON状态        |
| not    | 禁止反转驱动状态<br>N-OT ON 状态。      |
| idle   | 控制模式 2 为空                    |

### 4.3 U 组监控参数

#### ■ U0-21 输入信号的状态

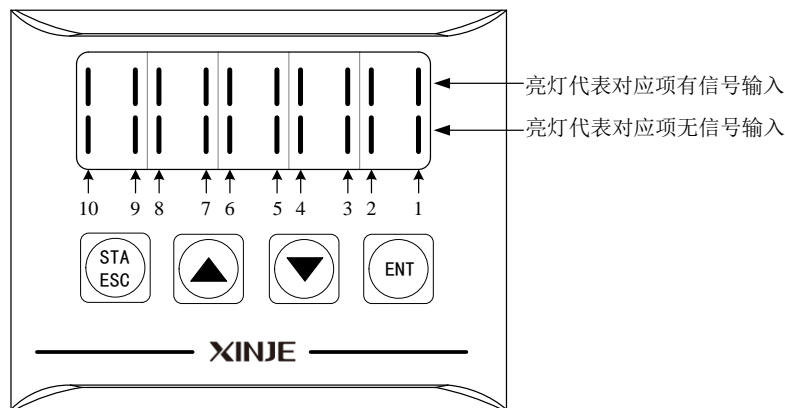

#### ■ U0-21 输入信号 1 分配

| 段码 | 说明              | 段码 | 说明              |
|----|-----------------|----|-----------------|
| 1  | /S-ON 伺服使能信号    | 2  | /P-CON 比例动作指令   |
| 3  | /P-OT 禁止正转驱动    | 4  | /N-OT 禁止反转驱动    |
| 5  | /ALM-RST 警报清除   | 6  | /P-CL 正转侧外部转矩限制 |
| 7  | /N-CL 反转侧外部转矩限制 | 8  | /SPD-D 内部设定方向选择 |
| 9  | /SPD-A 内部设定速度选择 | 10 | /SPD-B 内部设定速度选择 |

注：通过通讯读取状态时，读取的二进制数从右向左依次与/S-ON，/P-CON 位置对应，0 代表该位置信号没有输入，1 代表该位置信号有输入。例：0x0001 表示/S-ON 有输入，0x0201 表示/S-ON 和/SPD-B 有输入。

#### ■ U0-22 输入信号的状态

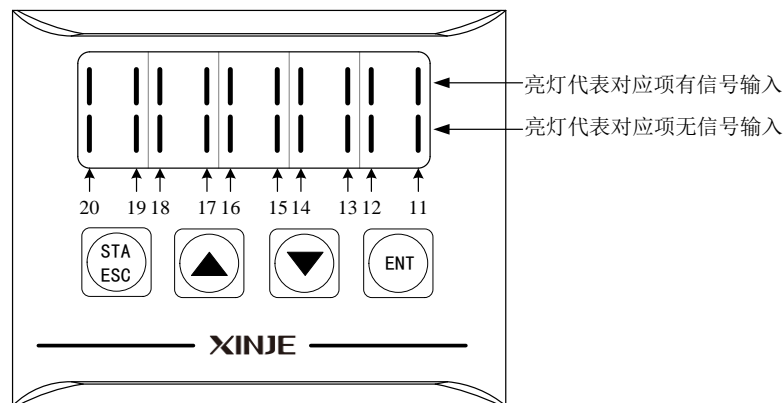

#### ■ U0-22 输入信号 2 分配

| 段码 | 说明              | 段码 | 说明          |
|----|-----------------|----|-------------|
| 11 | /C-SEL 控制方式选择   | 12 | /ZCLAMP 零箝位 |
| 13 | /INHIBIT 指令脉冲禁止 | 14 | /G-SEL 增益切换 |
| 15 | /CLR 脉冲清除       | 16 | /CHGSTP 换步  |
| 17 | 保留              | 18 | 保留          |
| 19 | 保留              | 20 | 保留          |

注：通过通讯读取状态时，读取的二进制数从右向左依次与/C-SEL，/ZCLAMP 位置对应，0 代表该位置信号没有输入，1 代表该位置信号有输入。例：0x0001 表示/C-SEL 有输入，0x0009 表示/C-SEL 和/G-SEL 有输入。

■ U0-23 输出信号的状态

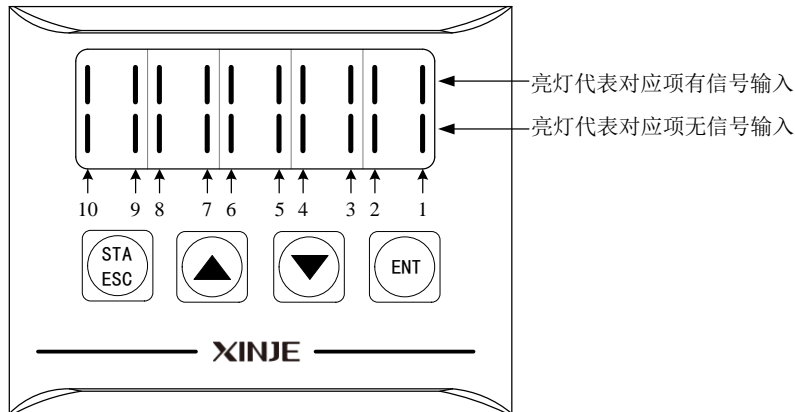

■ U0-23 输出信号 1 分配

| 段码 | 说明                | 段码 | 说明           |
|----|-------------------|----|--------------|
| 1  | 定位完成保持 (/COIN_HD) | 2  | 定位结束 (/COIN) |
| 3  | 同速检测 (/V-CMP)     | 4  | 旋转检测 (/TGON) |
| 5  | 准备就绪 (/S-RDY)     | 6  | 转矩限制 (/CLT)  |
| 7  | 速度限制检测 (/VLT)     | 8  | 制动器联锁 (/BK)  |
| 9  | 警告 (/WARN)        | 10 | 输出接近 (/NEAR) |

注：通过通讯读取状态时，读取的二进制数从右向左依次与/COIN\_HD、/COIN 位置对应，0 代表该位置信号没有输出，1 代表该位置信号有输出。例：0x0001 表示/ COIN\_HD 有输出，0x0201 表示/ COIN\_HD 和/ NEAR 有输出。

■ U0-24 输出信号的状态

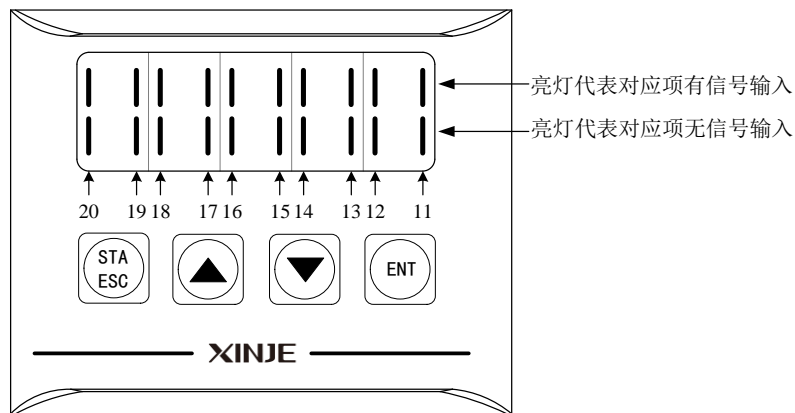



■ U0-24 输出信号 2 分配

| 段码 | 说明        | 段码 | 说明            |
|----|-----------|----|---------------|
| 11 | 报警 (/ALM) | 12 | 速度达到 (/V-RDY) |
| 13 | 自定义输出 1   | 14 | 自定义输出 2       |
| 15 | /Z 相      | 16 | /MRUN         |
| 17 | XNet 总线错误 | 18 | 保留            |
| 19 | 保留        | 20 | 保留            |

注：通过通讯读取状态时，读取的二进制数从右向左依次与/ALM、位置对应，0 代表该位置信号没有输入，1 代表该位置信号有输入。例：0x0001 表示/ALM 有输出，0x0011 表示/ALM 和/Z 相有输出。

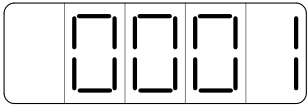
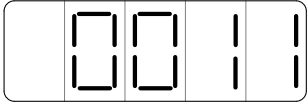
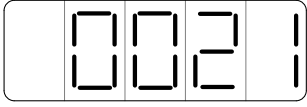
### ■ U0-88 电机代码读取状态

| U0-88 显示状态  | 含义   |
|---|--|
|  | 0001——读编码器电机参数成功，但 P0-33 = 0，使用读编码器中的电机参数。   |
|  | 0011——读编码器电机参数成功，P0-33≠0，使用驱动器中的电机参数。        |
|  | 0021——读编码器电机参数成功，但参数值是 0，设置 P0-53 后使用。       |
|  | 0031——读编码器电机参数成功，但损坏（CRC 校验出错），设置 P0-53 后使用。 |
|  | 0042——读编码器电机参数失败，设置 P0-53 后使用。               |

### ■ U4-18 输入信号状态（3791 及之后版本支持）

| S11 | S12 | S13 | U4-18 显示 |
|-----|-----|-----|----------|
| 1   | 0   | 0   | 0x0001   |
| 0   | 1   | 0   | 0x0002   |
| 1   | 1   | 0   | 0x0003   |
| 0   | 0   | 1   | 0x0004   |
| ... | ... | ... | ...      |

注：U4-18 显示 SI 端子的软件生效状态，即只有设置的相应端子的功能之后，该端子输入高电平才会在 U4-18 显示。例如 SI1 并没有任何功能分配，即使硬件将 SI1 置为高电平 U4-18 的第 0 位也不会显示 1。

### ■ U4-19 输出信号状态（3791 及之后版本支持）

| S01 | S02 | S03 | U4-19 显示 |
|-----|-----|-----|----------|
| 1   | 0   | 0   | 0x0001   |
| 0   | 1   | 0   | 0x0002   |
| 1   | 1   | 0   | 0x0003   |
| 0   | 0   | 1   | 0x0004   |
| ... | ... | ... | ...      |

注：U4-19 显示 SO 端子的软件生效状态，按照 bit 位显示。



## 4.4 F 组辅助功能参数

### 4.4.1 F0 组操作

| 功能代码  | 说明       | 功能代码  | 说明             |
|-------|----------|-------|----------------|
| F0-00 | 清除报警     | F0-08 | 面板外部指令自整定      |
| F0-01 | 参数恢复出厂   | F0-09 | 面板内部指令自整定      |
| F0-02 | 清除位置偏差   | F0-10 | 面板振动抑制 1       |
| F0-04 | 清除历史报警记录 | F0-11 | 面板振动抑制 2       |
| F0-07 | 面板惯量辨识   | F0-12 | 面板振动抑制（快速 FFT） |

### 4.4.2 F1 组操作

| 功能代码  | 说明     | 功能代码  | 说明         |
|-------|--------|-------|------------|
| F1-00 | 点动     | F1-05 | 软件使能       |
| F1-01 | 试运行    | F1-06 | 绝对值编码器位置清除 |
| F1-02 | 电流采样校零 | -     | -          |

#### 1、试运行（F1-01）

进入试运行模式前请先确认电机轴未连接到机械上！

当伺服驱动器连接非原配编码器线或动力线后，应先进入试运行模式以验证编码器端子或动力端子连接正确。

试运行主要对动力线以及编码器反馈线路进行检查，确定连结是否正常。按下述操作电机可正常实现正反转，若电机轴出现抖动或者提示报警要立即断开电源，重新检查接线情况。

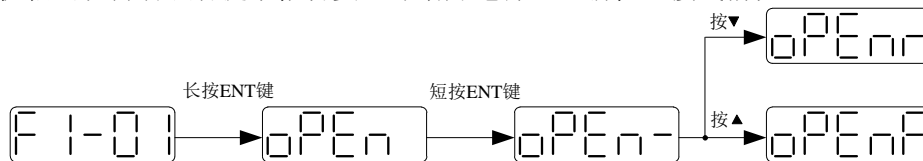

#### 2、点动操作（F1-00）

进入点动模式前请先确认在电机空轴时的试运行动作正常，以确定伺服接线是正确的。

点动模式需要驱动器处于 bb 空闲状态！

点动功能在 3700 固件版本开始由位置模式变为速度模式，P3-09 和 P3-10 控制加减速时间！



| 参数    | 含义       | 出厂设定 | 单位   | 设定范围   | 修改     | 生效 |
|-------|----------|------|------|--------|--------|----|
| P3-18 | JOG 点动速度 | 100  | 1rpm | 0~1000 | 伺服 OFF | 即时 |

#### 3、电流采样校零（F1-02）

当伺服驱动器自更新完毕，或长时间后电机运转不平稳时，建议用户进行电流检测偏移量自动调整。

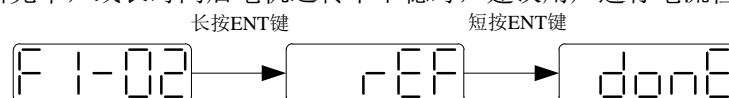

按下 STA/ESC 键退出此功能。

## 4、强制使能（F1-05）

| 参数    | 信号名称 | 设定    | 意义               | 修改     | 生效 |
|-------|------|-------|------------------|--------|----|
| P0-03 | 使能模式 | 0     | 不使能              | 伺服 OFF | 即时 |
|       |      | 1     | I/O 使能/S-0N      |        |    |
|       |      | 2     | 软件使能（F1-05 或者通讯） |        |    |
|       |      | 3（默认） | 总线使能（支持运动总线的型号）  |        |    |

将 P0-03 设为 2。

F1-05 = 0: 取消使能, 恢复到 bb 空闲状态。

F1-05 = 1: 强制使能, 伺服处于 RUN 运行状态。

**注意:** 在重新上电后通过 F1-05 设置的强制使能失效。

## 5、绝对值编码器位置清除（F1-06）

(仅对多圈电机有效) 先将伺服 OFF, 然后进行绝对值编码器清除圈数操作, 操作如下:

通过面板操作向 F1-06 写入 1 可对绝对值编码器圈数进行清除。

通过面板操作向 F1-06 写入 3 可对绝对值编码器进行零点标定。

## 4.5 故障报警处理

发生故障时, 自动跳出报警状态, 显示报警编号, 无故障时报警状态不可见。在报警状态下, 通过面板操作向 F0-00 写入 1 可对故障进行复位。

如因伺服电源 OFF 使伺服报警则不必进行报警清除。

**注意:** 当发生报警时, 首先应消除报警原因, 然后再解除报警。

## 4.6 参数设定举例

举例设置参数 P3-09 的内容由 2000 变更为 3000 时的操作步骤。

| 步骤 | 面板显示  | 使用的按键              | 具体操作                                    |
|----|-------|--------------------|---|
| 1  | bb    | STA/ESC, ▲, ▼, ENT | 无需任何操作                                  |
| 2  | P0-00 | STA/ESC, ▲, ▼, ENT | 按一下 STA/ESC 键进入参数设置功能                   |
| 3  | P3-00 | STA/ESC, ▲, ▼, ENT | 按▲键, 按一下就加 1, 将参数加到 3, 显示 P3-00         |
| 4  | P3-00 | STA/ESC, ▲, ▼, ENT | 短按 (短时间按) 一下 ENT 键, 面板的最后一个 0 会闪烁       |
| 5  | P3-09 | STA/ESC, ▲, ▼, ENT | 按▲键, 加到 9                               |
| 6  | P3-09 | STA/ESC, ▲, ▼, ENT | 长按 (长时间按) ENT 键, 进入 P3-09 内部进行数值更改。     |
| 7  | 3000  | STA/ESC, ▲, ▼, ENT | 按▲, ▼, ENT 键进行加减和移位, 更改完之后, 长时间按 ENT 确认 |
| 8  | 操作结束  |                    |   |

**注意:** 当设置参数超过可以设定的范围时, 驱动器不会接受该设定值, 并且驱动器会报 E-021 (参数设置超限)。参数设置超限一般发生在上位机通过通讯向驱动器写入参数的时候。

### 4.7 查看电机代码

一款伺服驱动器可配套多种功率等级相近的电机，不同型号电机由电机铭牌上的电机代码区分。调试伺服系统前、务必请先确认电机代码 U3-70 是否和电机铭牌标签匹配。

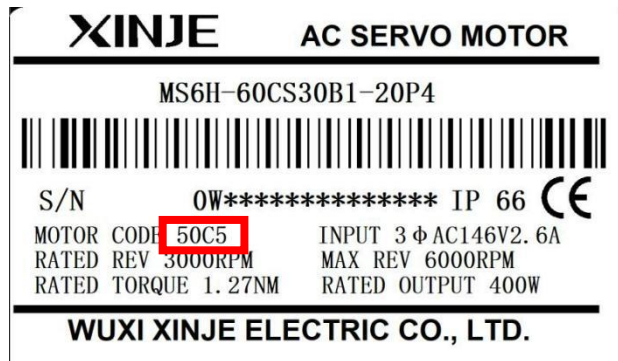

驱动器铭牌

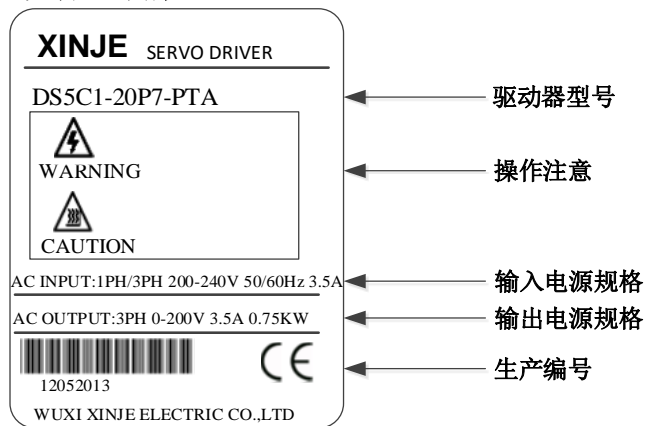

## 5 基本功能的设定

### 5.1 绝对值系统

#### 5.1.1 绝对值系统的设定

为了保存绝对值编码器的位置数据，需要安装电池单元。

将电池安装在带电池单元的编码器电缆的电池单元上（内配）。

不使用带电池单元的编码器电缆时，请将 P0-79 设为 1，即将多圈绝对值编码器用作增量型编码器。

| 参数    | 信号名称         | 设定    | 意义  | 设定范围 |
|-------|--------------|-------|---|------|
| P0-79 | 绝对式编码器<br>设定 | 0     | 正常使用绝对值编码器，使用电池记忆位置。                              | 0~2  |
|       |              | 1（默认） | 作为增量式编码器使用，不再记忆多圈位置                               |      |
|       |              | 2     | 作为绝对值编码器使用，但是忽略多圈溢出报警，启用记录圈数溢出次数，掉电记忆（3770 版本及以后） |      |

**注意：**当更换多圈电机之后，发生 E-222 报警，会自动清除多圈圈数溢出次数，否则会出现严重的位置偏差，造成危险。

#### 5.1.2 更换电池

更换电池时，请在保持驱动器与电机连接完好且控制电源接通状态下进行更换电池，如在驱动器与电机的控制电源为关闭状态下更换电池，会丢失保存有编码器内的数据。

**注意：**绝对值编码器电池盒型号（本电池无法充电）

普通线缆所配电池盒：CP-B-BATT

坦克链线专用电池盒：CPT-B-BATT

##### 电池的更换步骤

使用带电池单元的编码器电缆时

- (1) 只接通伺服单元的控制电源；
- (2) 打开电池单元的盒盖；

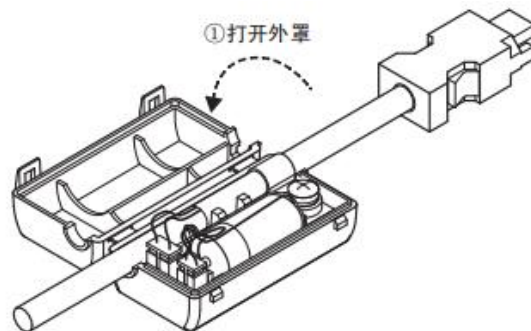

- (3) 取出旧电池，安装新电池；

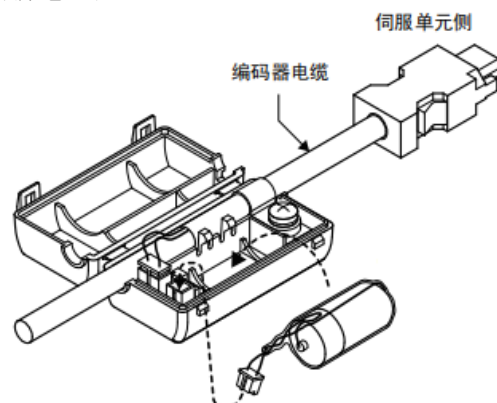

(4) 合上电池单元的盒盖；

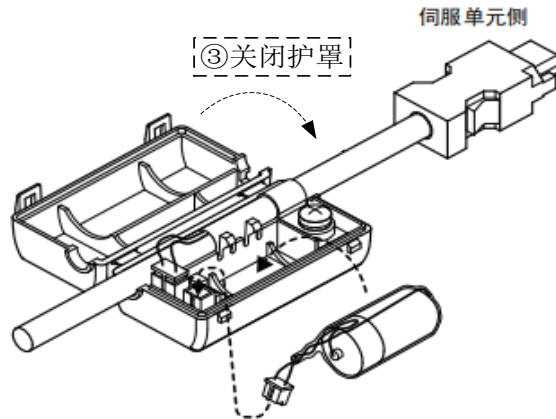

(5) 更换电池后，为解除“编码器电池警报 (E-222)”显示，请清除报警 (F0-00=1) 两次 (3770 版本及以后只要清除一次)；

(6) 再次接通伺服单元的电源；

(7) 确认错误显示消失，伺服单元可正常动作。

### 5.1.3 旋转圈数上限设定值

旋转圈数上限值可用于转台等回旋体的位置控制。

例如，假设有一种机器，其转台仅作单向运动，如下图所示：

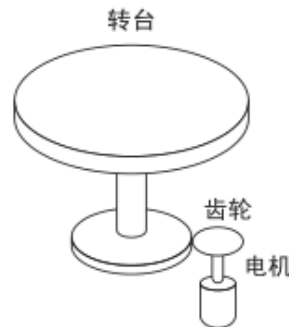

由于只能朝一个方向旋转，因此经过一定时间后，其旋转圈数总会超过绝对值编码器所能计数的上限值。

| 伺服电机系列 | 分辨率<br>(单圈数据) | 旋转圈数串行数据的<br>输出范围 | 超限时的操作  |
|--------|---------------|-------------------|---|
| CM/CS  | 17            | -32768~32767      | 高于正转方向上限值 ( $+32767 \cdot 2^{17}$ ) 时：<br>旋转量串行数据 = $32767 \cdot 2^{17}$<br>低于反转方向下限值 ( $-32768 \cdot 2^{17}$ ) 时：<br>旋转量串行数据 = $-32767 \cdot 2^{17}$ |
| TL     | 23            |                   | 高于正转方向上限值 ( $+32767 \cdot 2^{23}$ ) 时：<br>旋转量串行数据 = $32767 \cdot 2^{23}$<br>低于反转方向下限值 ( $-32768 \cdot 2^{23}$ ) 时：<br>旋转量串行数据 = $-32767 \cdot 2^{23}$ |

### 5.1.4 绝对值编码器清除多圈

编码器清除圈数需要在伺服 bb 状态完成，清除圈数可通过伺服面板清除和 ModbusRTU 通讯清除。F1-06 写入 1，多圈绝对值当前圈数 U0-91 将被置零，绝对值编码器当前位置反馈 U0-57~U0-59 也会随之变化。

#### 1、伺服驱动面板清除

伺服处于 bb 状态下进入参数 F1-06 显示：



按【INC】键加至 1 并长按【ENT】确认退出：

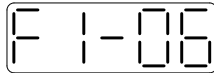

通过 F1-06 可以通过面板清除绝对值编码器位置的圈数。

2、EtherCAT 总线通讯清除

在伺服 bb 状态下，通过 EtherCAT 总线通讯对 #0x4106 写 1 即可清除圈数；也可通过总线 SDO 写入



给 D0 写 1 即可清除圈数。

5.1.5 绝对值编码器零点标定

| 用户参数  | 名称                                     |
|-------|--|
| F1-06 | 设置为 1：绝对值编码器清除多圈位置<br>设置为 3：绝对值编码器零点标定 |
| U0-94 | 可清零的相对编码器反馈值                           |
| U0-95 |  |
| U0-96 |  |
| U0-97 |  |

1、伺服驱动面板标定

伺服处于 bb 状态下进入参数 F1-06 显示：



按【INC】键加至 3 并长按【ENT】确认退出：

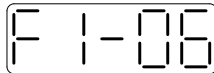

通过 F1-06 可以面板标定编码器当前位置为零位，U0-94~97 显示标定后的编码器位置。

2、EtherCAT 总线通讯清除

可通过 EtherCAT 总线通讯向 #0x4106 写 3 ， U0-94~97 用于显示标定后的电机绝对位置。

### 5.2 失电制动器（抱闸）

当伺服电机控制垂直负载时，用“带失电制动器伺服电机”的目的是：当把系统的电源置于“OFF”时，使可动部分不会在自重或者外力的作用下发生移动。

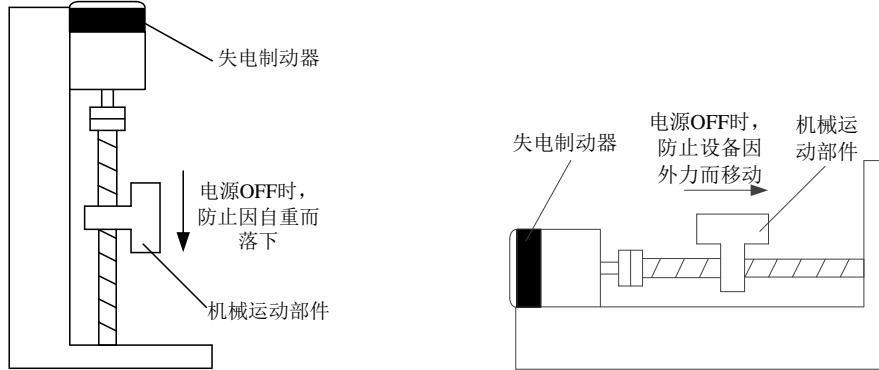

内置于伺服电机中的制动器是无励磁动作型的固定专用制动器。不能用作动态制动用途，请仅在使伺服电机保持停止状态时使用。

■ 关联参数

| 参数                     | 含义          | 出厂设定   | 单位  | 设定范围                     | 修改    | 生效 |
|------------------------|-------------|--------|-----|--------------------------|-------|----|
| P5-44                  | 制动器联锁 /BK   | n.0000 | -   | 0~ffff                   | 伺服 bb | 即时 |
| P5-07                  | 伺服 OFF 延迟时间 | 500    | 1ms | 0~65535                  | 伺服 bb | 即时 |
|                        |             |        |     | -500~9999<br>(3760 版本以后) |       |    |
| P5-08                  | 制动器指令输出速度   | 30     | rpm | 20~10000                 | 伺服 bb | 即时 |
| P5-09                  | 制动器指令等待时间   | 500    | ms  | 0~65535                  | 伺服 bb | 即时 |
| P0-69.2<br>(3760 版本以后) | 伺服掉电信号来源    | 0      | -   | 0~1                      | 随时    | 即时 |

1、硬件连接

伺服单元的顺序输出信号“/BK”和“制动器电源”构成了制动器的ON/OFF电路。典型的连接实例如下所示。

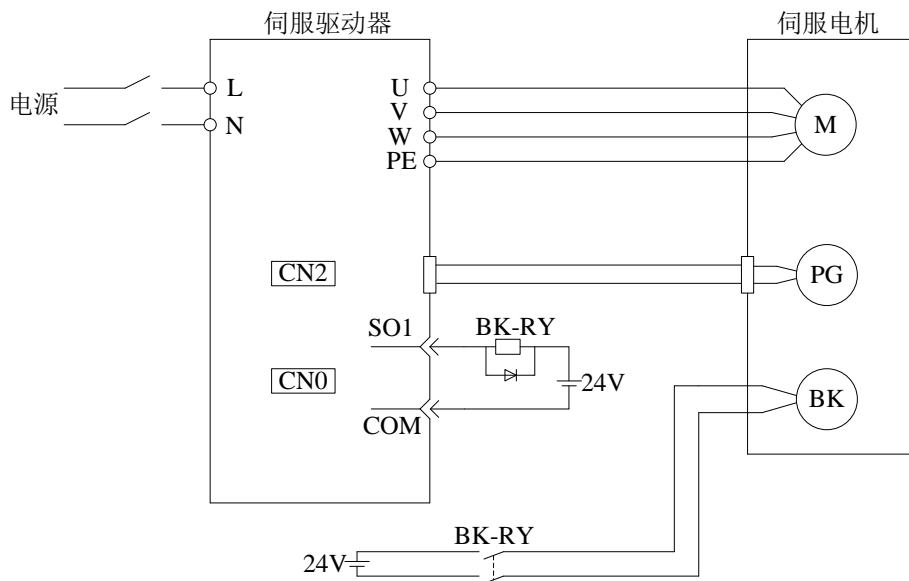

注意：

- ① 失电制动器的励磁电压为24V。
- ② 抱闸电流 > 50mA 请通过中继转接，放置因电流过大烧毁端子。

### 2、软件参数设置

对于带抱闸的伺服电机，需要将伺服驱动器的一个SO端子配置为抱闸输出/BK功能，并确定SO端子有效逻辑，即参数P5-44需要设置。

| 参数设置状态        | 伺服驱动状态 | 信号/BK 端子输出逻辑 | 伺服电机状态             |
|---------------|--------|--------------|--------------------|
| P5-44=n.000 □ | 伺服 bb  | 无效           | 抱闸电源断开，电机处于位置锁定状态； |
|               | 伺服 run | 有效           | 抱闸电源接通，电机处于可旋转状态；  |
| P5-44=n.001 □ | 伺服 run | 无效           | 抱闸电源断开，电机处于位置锁定状态； |
|               | 伺服 bb  | 有效           | 抱闸电源接通，电机处于可旋转状态；  |

**注意：**

- ① 当使用SO端子控制抱闸时，伺服使能ON时，抱闸电源接通，电机处于可旋转状态；
- ② 如果新机调试出现电机不能转动的情况，请确认抱闸是否打开。

### 3、伺服驱动抱闸控制的时序

(1) 正常上电状态抱闸时序：伺服开使能与抱闸 ON 是同时发生的。从 SO 端子输出到抱闸线圈响应，中间间隔响应时间为 50~60ms。

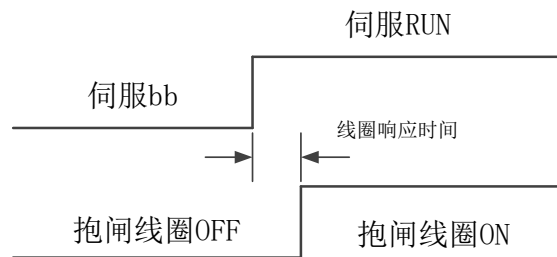

(2) 运动过程中关闭使能抱闸时序：运动过程中直接关使能，指的所示电机轴在有转速的情况下（此时电机转速>0），直接执行了关使能的操作。关使能后，电机减速，当电机在 P5-09 的时间内减速到 P5-08 设置的速度时，关闭抱闸。如左图所示，如果到了 P5-09 设置的时间，电机还未减速到 P5-08 的速度以下，也直接关抱闸，如右图所示：

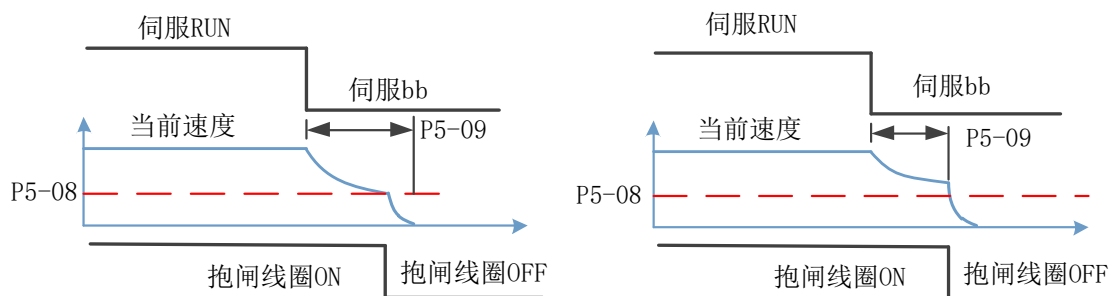

(3) 静止状态下关闭使能抱闸时序：静止状态是运行速度为 0 的一种特殊的动态关使能。静态下执行关使能操作，将在关使能提前 P5-07（P5-07 的绝对值）的时间，关闭抱闸，防止下坠。

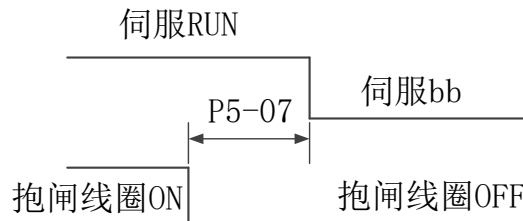

**注意：**报警时的抱闸时序参考（2）、（3）。



(4) 使能后掉电抱闸时序

① 当 P5-07 设置为负数时，掉电信号发生时，直接关抱闸，此时需要消耗电容存储的电量，延迟 P5-07 的时间后关使能。

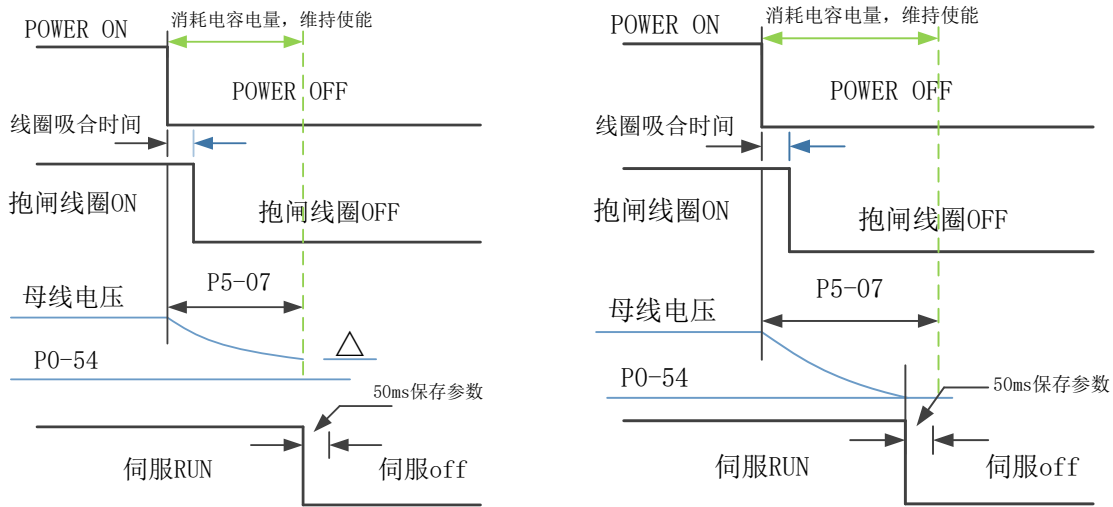

② 当 P5-07 设置值为正数时，接收到掉电信号，直接关抱闸、关使能（此时 P5-07 延时时间不起作用）。

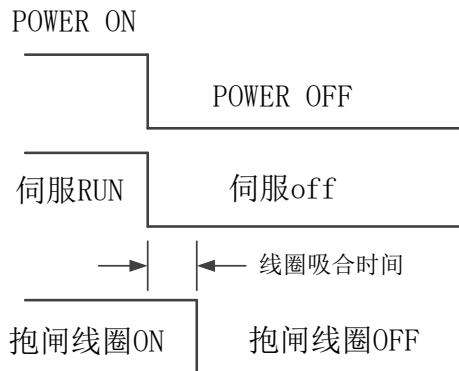

**注意：**当 P0-69.2=1 时，此时检测的掉电信号为母线电压 P0-54，当 P0-54 到达设定值(默认为 140V)后以 P5-07 这个设定值去关闭抱闸，抱闸时序参照 (4)。

4、抱闸接法

(1) 当驱动器功率在 750W 以下可以直接通过 SO 端子连接，如下图所示，并设置参数 P5-44=0001。

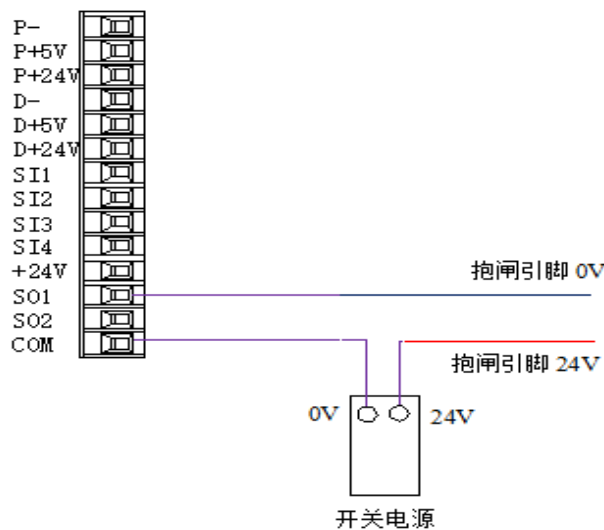

(2) 当驱动器功率超过 750W 及以上时需要通过中间继电器连接，如下图所示，并设置参数 P5-44=0001。

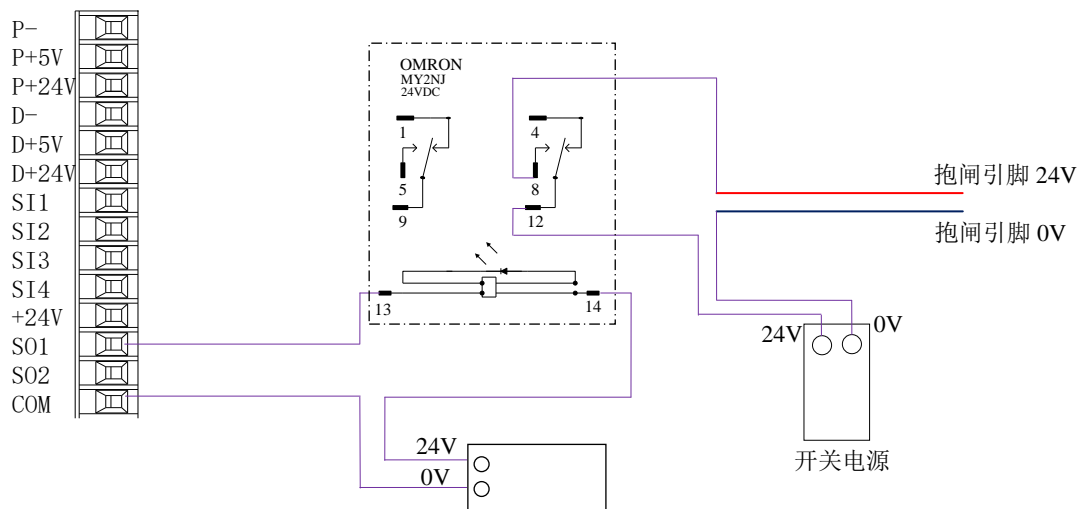

**注意：**建议 SO 端子和中间继电器不共用同一个开关电源。

5、当出现断电后抱闸微微下落时，可通过以下解决办法解决：

- ① 适当把 P5-07 减小（3760 及之后可设置为负数）；
- ② 直接将 P0-69.2 设置为 1（3760 及之后支持）。

### 5.3 停车方式

伺服停机按停机方式分为惯性停机、减速停机和动态制动（DB）停机，以下对伺服停机方式做出解释说明。

| 停机方式 | 惯性停机  | 减速停机                                  | DB 停机                                 |
|------|---|---------------------------------------|---------------------------------------|
| 停机原理 | 伺服驱动不使能，伺服电机不通电，自由减速到 0，减速时间受机械惯量、设备摩擦等影响。        | 伺服驱动器输出反向制动转矩，电机迅速减速到 0。              | 伺服电机工作在短接制动状态。                        |
| 停机特点 | <u>优点</u> ：平滑减速，机械冲击小，但减速过程慢<br><u>缺点</u> ：减速过程较慢 | <u>优点</u> ：减速时间短<br><u>缺点</u> ：存在机械冲击 | <u>优点</u> ：减速时间短<br><u>缺点</u> ：存在机械冲击 |

根据伺服停机出现的场景不同，分为伺服 OFF 停机、报警停机、超程停机。

**注意：**当前只有 DS5C1 的 1kW~3kW 机型支持动态制动（DB）功能。

#### 5.3.1 伺服 OFF 以及报警停机

##### ■ 关联参数

| 参数    | 含义          | 出厂设定  | 单位  | 设定范围    | 修改    | 生效 |
|-------|-------------|-------|-----|---------|-------|----|
| P0-30 | 停止超时时间      | 20000 | 1ms | 0~65535 | 伺服 bb | 即时 |
| P5-03 | 旋转检测速度      | 50    | rpm | 0~10000 | 随时    | 即时 |
| P0-27 | 伺服 OFF 停止方式 | 0     | -   | 0~5     | 伺服 bb | 即时 |
| P0-29 | 报警停止方式      | 2     | -   | 0~5     | 伺服 bb | 即时 |

| 参数    | 数值              | 意义                  |
|-------|-----------------|---------------------|
| P0-27 | 0               | 惯性运行停止，停止后保持惯性运行状态。 |
|       | 1               | 惯性运行停止，停止后保持 DB 状态。 |
|       | 2               | 减速制动停止，停止后保持惯性运行状态。 |
|       | 3               | 减速制动停止，停止后保持 DB 状态。 |
|       | 4               | DB 停止，停止后保持惯性运行状态。  |
|       | 5               | DB 停止，停止后保持 DB 状态。  |
| P0-29 | <b>关使能属性报警</b>  |                     |
|       | 0               | 惯性运行停止，停止后保持惯性运行状态。 |
|       | 1               | 惯性运行停止，停止后保持 DB 状态。 |
|       | 2               | 惯性运行停止，停止后保持惯性运行状态。 |
|       | 3               | 惯性运行停止，停止后保持 DB 状态。 |
|       | 4               | 惯性运行停止，停止后保持惯性运行状态。 |
|       | 5               | 惯性运行停止，停止后保持 DB 状态。 |
|       | <b>不关使能属性报警</b> |                     |
|       | 0               | 惯性运行停止，停止后保持惯性运行状态。 |
|       | 1               | 惯性运行停止，停止后保持 DB 状态。 |
|       | 2               | 减速制动停止，停止后保持惯性运行状态。 |
|       | 3               | 减速制动停止，停止后保持 DB 状态。 |
|       | 4               | DB 停止，停止后保持惯性运行状态。  |
|       | 5               | DB 停止，停止后保持 DB 状态。  |

**注意：**

##### 1) 伺服 OFF 停车方式（P0-27）

- ① 当 P0-27=0 时，若发生伺服 OFF 后，电机开始依靠惯性停车，无报警；
- ② 当 P0-27=1 时，若发生伺服 OFF 后，电机开始依靠惯性停车，停止后保持 DB 状态；
- ③ 当 P0-27=2 时，若发生伺服 OFF 后，电机开始依靠惯性停车，直到速度小于 P5-03 后转为自由停

车，同时伺服会对惯性停止阶段计时。在惯性停止过程中如果计时时间已经大于 P0-30，电机转速还没有降到 P5-03 以下，则报警 E-262。

④ 当 P0-27=3 时，若发生伺服 OFF 后，电机开始依靠惯性停车，直到速度小于 P5-03 后转为自由停车，同时伺服会对惯性停止阶段计时。在惯性停止过程中如果计时时间已经大于 P0-30，电机转速还没有降到 P5-03 以下，则报警 E-262。停止后保持 DB 状态；

⑤ 当 P0-27=4 时，若发生伺服 OFF 后，电机 DB 停车，停止后保持惯性运行状态；

⑥ 当 P0-27=5 时，若发生伺服 OFF 后，电机 DB 停车，停止后保持 DB 状态。

**2) 伺服报警停车方式 (P0-29)**

(1) 关使能属性报警

① 当 P0-29=0 时，若发生伺服报警后，电机开始依靠惯性停车；

② 当 P0-29=1 时，若发生伺服报警后，电机开始依靠惯性停车，停止后保持 DB 状态；

③ 当 P0-29=2 时，若发生伺服报警后，电机开始依靠惯性停车；

④ 当 P0-29=3 时，若发生伺服报警后，电机开始依靠惯性停车，停止后保持 DB 状态；

⑤ 当 P0-29=4 时，若发生伺服报警后，电机开始依靠惯性停车；

⑥ 当 P0-29=5 时，若发生伺服报警后，电机开始依靠惯性停车，停止后保持 DB 状态。

(2) 不关使能属性报警

① 当 P0-29=0 时，若发生伺服报警后，电机开始依靠惯性停车；

② 当 P0-29=1 时，若发生伺服报警后，电机开始依靠惯性停车，停止后保持 DB 状态；

③ 当 P0-29=2 时，若发生伺服报警后，电机会产生一个固定的制动转矩，电机开始制动停车，直到速度小于 P5-03 (旋转检测速度) 后转为自由停车，同时伺服会对制动停止阶段计时。如果计时时间已经大于 P0-30，电机转速还没有降到 P5-03 以下，伺服会直接进行自由停车，此时由于伺服处于报警状态，则不论 P0-29 的值为多少，均不会报警 E-262。停止后保持惯性运行状态；

④ 当 P0-29=3 时，若发生伺服报警后，电机会产生一个固定的制动转矩，电机开始制动停车，直到速度小于 P5-03 (旋转检测速度) 后转为自由停车，同时伺服会对制动停止阶段计时。如果计时时间已经大于 P0-30，电机转速还没有降到 P5-03 以下，伺服会直接进行自由停车，此时由于伺服处于报警状态，则不论 P0-29 的值为多少，均不会报警 E-262。停止后保持 DB 状态；

⑤ 当 P0-29=4 时，若发生伺服报警后，电机 DB 停车，停止后保持惯性运行状态；

⑥ 当 P0-29=5 时，若发生伺服报警后，电机 DB 停车，停止后保持 DB 状态。

**3) 伺服驱动 SO 端子分配了抱闸功能，P0-27/P0-29 设定的值无效，均以减速方式停车。**

动态制动 (DB) 时序图：

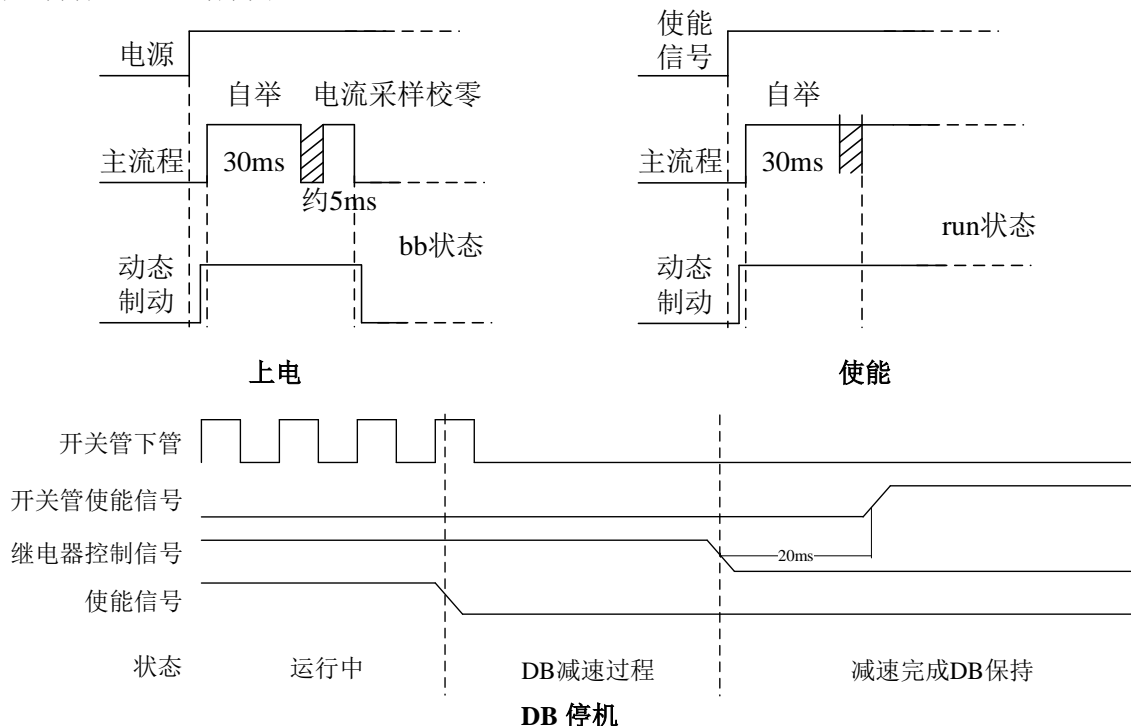

### 5.3.2 普通模式超程时的停车方式

伺服单元的超程防止功能是指当机械的可动部超出所设计的安全移动范围时，通过输入限位开关的信号，使伺服电机强制停止的安全功能。

#### ■ 关联参数

| 参数    | 含义         | 出厂设定   | 单位  | 设定范围    | 修改    | 生效 |
|-------|------------|--------|-----|---------|-------|----|
| P0-28 | 伺服超程停止模式   | 2      | -   | 0~3     | 伺服 bb | 即时 |
| P0-30 | 停止超时时间     | 20000  | 1ms | 0~65535 | 伺服 bb | 即时 |
| P5-22 | 禁止正转 /P-OT | n.0003 | -   |         | 随时    | 即时 |
| P5-23 | 禁止反转 /N-OT | n.0000 | -   |         | 随时    | 即时 |

请务必按下图所示连接限位开关。

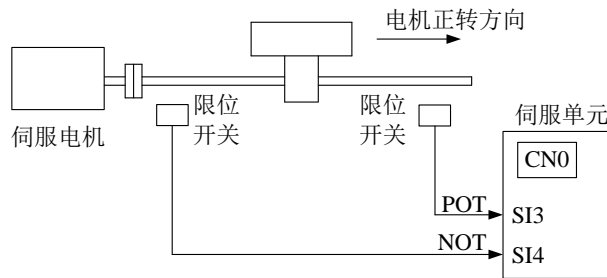

圆台及输送机等旋转型用途无需超程防止功能，此时无需对超程防止用输入信号进行接线。

| 参数设置状态             | 信号/POT、端子输入状态 | 超程信号 (/POT、/NOT) 端子逻辑 |
|--------------------|---------------|-----------------------|
| P5-22/P5-23=n.0000 | 无需外接端子输入      | 无效                    |
| P5-22/P5-23=n.000□ | SI□端子无信号输入    |                       |
| P5-22/P5-23=n.001□ | SI□端子有信号输入    |                       |
| P5-22/P5-23=n.0010 | 无需外接输入端子      | 有效                    |
| P5-22/P5-23=n.000□ | SI□端子有信号输入    |                       |
| P5-22/P5-23=n.001□ | SI□端子无信号输入    |                       |

正转限位信号/POT、反转限位信号/NOT 内参数设置不能同时设置为同一个端子输入。

| 运行方向 | 遇到限位  | 运行状态                     |
|------|-------|--------------------------|
| 正转   | 正限位有效 | POT，按 P0-28 设置伺服超程停止模式停车 |
|      | 反限位有效 | 报警 E-261                 |
| 反转   | 正限位有效 | 报警 E-261                 |
|      | 反限位有效 | NOT，按 P0-28 设置伺服超程停止模式停车 |

| 参数    | 数值 | 意义                        |
|-------|----|---------------------------|
| P0-28 | 0  | 减速停止 1，停止后超程方向力矩为 0，接收指令。 |
|       | 1  | 惯性停止，停止后超程方向力矩为 0，接收指令。   |
|       | 2  | 减速停止 2，停止后超程方向不接收指令。      |
|       | 3  | 报警 (E-260)                |

#### 注意：

① P0-28=0/2 时，电机接收到超程停止信号后开始减速停止，同时超程处理过程中停止超时时间也起作用。

② 位置控制时，用超程信号使电机停止运行时，可能会有位置偏差脉冲，要清除位置偏移脉冲，必须输入清除信号/CLR。如果伺服单元仍然接收到脉冲，这些脉冲将会累积直至伺服单元报警。

③ 转矩控制时，伺服驱动 SO 端子分配了抱闸功能，无法通过超程信号端子 P5-22，P5-23 分配端子。

④ 伺服驱动 SO 端子分配了抱闸功能，P0-28 自动设置成 2。

## 6 EtherCAT 总线通讯

### 6.1 EtherCAT 技术概览

本节主要介绍 EtherCAT 的基本概念、系统构成、通讯规格以及连接说明。

#### 6.1.1 EtherCAT 概述

EtherCAT，全称 Ethernet for Control Automation Technology，由 Beckhoff Automation GmbH 开发，是一种实时以太网用于主站和从站开放式的网络通信。EtherCAT 作为成熟的工业以太网技术，具备高性能、低成本、使用简易等特点。

XG2、XDH 或 XLH 系列控制器（主站）和 DS5C1 伺服驱动器（从站）符合标准的 EtherCAT 协议，支持最大从站数 32 轴，32 轴同步周期 1ms，2 路 Touch probe 探针功能，位置、速度、转矩等多种控制模式，广泛适用于各种行业应用。

#### 6.1.2 系统构成（主站、从站构成）

EtherCAT 的连接形态是：线型连接主站（FA 控制器）和多个从站的网络系统。  
从站可连接的节点数取决于主站处理或者通信周期、传送字节数等。

## 6.2 EtherCAT 通信规格

本节主要介绍 EtherCAT 的帧结构、状态机、ESC、SDO、PDO、SII 区域、通信同步模式等内容。

### 6.2.1 通讯规格一览表

| 项目                         | 规格  |   |  |  |    |     |   |    |                                  |    |                          |    |     |   |    |                                  |    |     |   |    |                                |
|----------------------------|---|---|--|--|----|-----|---|----|----------------------------------|----|--------------------------|----|-----|---|----|----------------------------------|----|-----|---|----|--------------------------------|
| 物理层                        | 100BASE-TX (IEEE802.3)  |   |  |  |    |     |   |    |                                  |    |                          |    |     |   |    |                                  |    |     |   |    |                                |
| 波特率                        | 100[Mbps] (全双工)   |   |  |  |    |     |   |    |                                  |    |                          |    |     |   |    |                                  |    |     |   |    |                                |
| 拓扑                         | Line  |   |  |  |    |     |   |    |                                  |    |                          |    |     |   |    |                                  |    |     |   |    |                                |
| 连接电缆                       | JC-CB/JC-CA双绞线 (屏蔽双绞线)  |   |  |  |    |     |   |    |                                  |    |                          |    |     |   |    |                                  |    |     |   |    |                                |
| 电缆长                        | 节点间最长50m  |   |  |  |    |     |   |    |                                  |    |                          |    |     |   |    |                                  |    |     |   |    |                                |
| 通信口                        | 2 Port (RJ45)   |   |  |  |    |     |   |    |                                  |    |                          |    |     |   |    |                                  |    |     |   |    |                                |
| EtherCAT 指示灯 (LED)         | [Run] RUN 指示灯<br>[L/A IN] Port0 Link/Activity 指示灯 (Green)<br>[L/A OUT] Port1 Link/Activity 指示灯 (Green)  |   |  |  |    |     |   |    |                                  |    |                          |    |     |   |    |                                  |    |     |   |    |                                |
| Station Alias (ID)         | 设定范围: 0~65535<br>设定地址: 2700h  |   |  |  |    |     |   |    |                                  |    |                          |    |     |   |    |                                  |    |     |   |    |                                |
| Explicit Device ID         | 不支持   |   |  |  |    |     |   |    |                                  |    |                          |    |     |   |    |                                  |    |     |   |    |                                |
| 邮箱协议                       | COE (CANopen Over EtherCAT)   |   |  |  |    |     |   |    |                                  |    |                          |    |     |   |    |                                  |    |     |   |    |                                |
| SyncManager同步管理器           | 4   |   |  |  |    |     |   |    |                                  |    |                          |    |     |   |    |                                  |    |     |   |    |                                |
| FMMU                       | 3   |   |  |  |    |     |   |    |                                  |    |                          |    |     |   |    |                                  |    |     |   |    |                                |
| Modes of operation<br>控制模式 | <table border="1"> <thead> <tr> <th colspan="3">控制模式</th> </tr> </thead> <tbody> <tr> <td rowspan="3">位置</td> <td>Csp</td> <td>Cyclic synchronous position mode (周期同步位置控制模式)</td> </tr> <tr> <td>PP</td> <td>Profile position mode (轮廓位置控制模式)</td> </tr> <tr> <td>Hm</td> <td>Homing mode (原点复位位置控制模式)</td> </tr> <tr> <td rowspan="2">速度</td> <td>Csv</td> <td>Cyclic synchronous velocity mode (周期同步速度控制模式)</td> </tr> <tr> <td>Pv</td> <td>Profile velocity mode (轮廓速度控制模式)</td> </tr> <tr> <td rowspan="2">转矩</td> <td>Cst</td> <td>Cyclic synchronous torque mode (周期同步转矩控制模式)</td> </tr> <tr> <td>Tq</td> <td>Torque profile mode (轮廓转矩控制模式)</td> </tr> </tbody> </table> | 控制模式  |  |  | 位置 | Csp | Cyclic synchronous position mode (周期同步位置控制模式) | PP | Profile position mode (轮廓位置控制模式) | Hm | Homing mode (原点复位位置控制模式) | 速度 | Csv | Cyclic synchronous velocity mode (周期同步速度控制模式) | Pv | Profile velocity mode (轮廓速度控制模式) | 转矩 | Cst | Cyclic synchronous torque mode (周期同步转矩控制模式) | Tq | Torque profile mode (轮廓转矩控制模式) |
| 控制模式                       |   |   |  |  |    |     |   |    |                                  |    |                          |    |     |   |    |                                  |    |     |   |    |                                |
| 位置                         | Csp   | Cyclic synchronous position mode (周期同步位置控制模式) |  |  |    |     |   |    |                                  |    |                          |    |     |   |    |                                  |    |     |   |    |                                |
|                            | PP  | Profile position mode (轮廓位置控制模式)              |  |  |    |     |   |    |                                  |    |                          |    |     |   |    |                                  |    |     |   |    |                                |
|                            | Hm  | Homing mode (原点复位位置控制模式)                      |  |  |    |     |   |    |                                  |    |                          |    |     |   |    |                                  |    |     |   |    |                                |
| 速度                         | Csv   | Cyclic synchronous velocity mode (周期同步速度控制模式) |  |  |    |     |   |    |                                  |    |                          |    |     |   |    |                                  |    |     |   |    |                                |
|                            | Pv  | Profile velocity mode (轮廓速度控制模式)              |  |  |    |     |   |    |                                  |    |                          |    |     |   |    |                                  |    |     |   |    |                                |
| 转矩                         | Cst   | Cyclic synchronous torque mode (周期同步转矩控制模式)   |  |  |    |     |   |    |                                  |    |                          |    |     |   |    |                                  |    |     |   |    |                                |
|                            | Tq  | Torque profile mode (轮廓转矩控制模式)                |  |  |    |     |   |    |                                  |    |                          |    |     |   |    |                                  |    |     |   |    |                                |
| Touch Probe                | 2路  |   |  |  |    |     |   |    |                                  |    |                          |    |     |   |    |                                  |    |     |   |    |                                |
| 同期模式                       | DC (SYNCO事件同期)<br>SM (SM事件同步)   |   |  |  |    |     |   |    |                                  |    |                          |    |     |   |    |                                  |    |     |   |    |                                |
| Cyclic time (DC通信周期)       | 1000,2000,4000[μs] (3791以前版本)<br>1000,2000,4000, 8000, 10000[μs] (3791及之后版本)  |   |  |  |    |     |   |    |                                  |    |                          |    |     |   |    |                                  |    |     |   |    |                                |
| 通信对象                       | SDO[服务数据对象], PDO[过程数据对象]  |   |  |  |    |     |   |    |                                  |    |                          |    |     |   |    |                                  |    |     |   |    |                                |
| 单站PDO最大分配数                 | TxPDO: 4 [个]      RxPDO: 4 [个]  |   |  |  |    |     |   |    |                                  |    |                          |    |     |   |    |                                  |    |     |   |    |                                |
| 单站PDO最大字节数                 | TxPDO: 24[byte]      RxPDO: 24[byte] (3791以前版本)<br>TxPDO: 32[byte]      RxPDO: 32[byte] (3791 及以后版本)  |   |  |  |    |     |   |    |                                  |    |                          |    |     |   |    |                                  |    |     |   |    |                                |
| PreOP模式下邮箱通讯间隔             | 1ms   |   |  |  |    |     |   |    |                                  |    |                          |    |     |   |    |                                  |    |     |   |    |                                |
| 电子邮箱                       | SDO请求和SDO信息   |   |  |  |    |     |   |    |                                  |    |                          |    |     |   |    |                                  |    |     |   |    |                                |

注: SDO、PDO 含义见 [6.2.3 状态机 ESM](#)。

### 6.2.2 EtherCAT 帧结构

EtherCAT 是基于 Ethernet 可实时控制的工业用通信协议, 只是对 IEEE 802.3Ethernet 规格进行扩充, 并未对基本结构进行任何变更, 所以可以转送标准的 Ethernet 帧内的数据。

因为 Ethernet Header 的 EtherType 为「88A4h」，所以将之后的 Ethernet Data 作为 EtherCAT 帧来处理。EtherCAT 帧是由 EtherCAT 帧头和 1 个以上的 EtherCAT 子报文构成，进一步再细分 EtherCAT 子报文。仅 EtherCAT 帧头的 Type=1 的 EtherCAT 帧根据 ESC 进行处理。

EtherNet/EtherCAT 帧结构

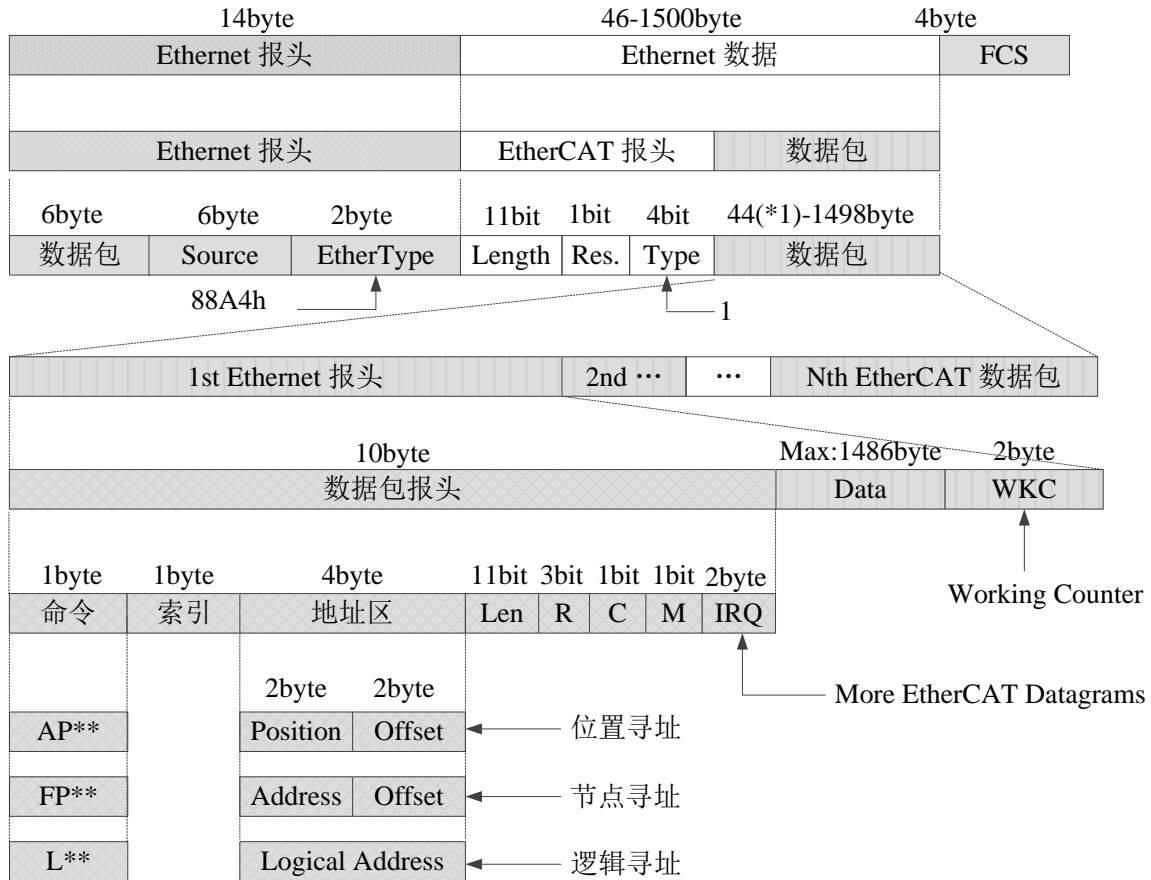

\*1: Ethernet 帧比 64byte 短时，追加 1~32byte。  
(Ethernet 报头 + Ethernet 数据 + FCS)

### 6.2.3 状态机 ESM

ESM 指的是 EtherCAT 状态机 (EtherCAT State Machine)。ESM 负责协调主站和从站应用程序在初始化和运行时的状态关系。

状态改变请求由主站执行，主站向应用层服务提出控制请求，后者在从站中产生应用层控制事件，从站在状态改变请求成功或失败后通过本地的应用层状态写服务来响应应用层控制服务。如状态改变失败，从站保持状态并置出错误标志。

下图为 ESM 的状态转化图：

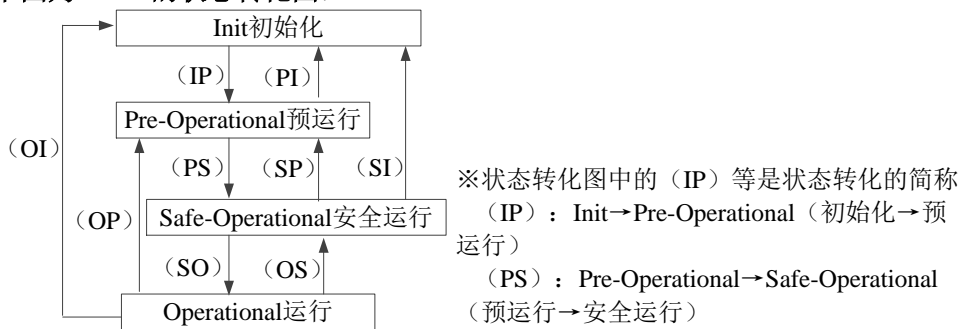

Init: 初始化状态;  
Pre-Operational: 预运行状态;  
Safe-Operational: 安全运行状态;  
Operational: 运行状态;



| 从站状态   | 各状态下的动作                 | 通讯动作         |        |        |
|--------|-------------------------|--------------|--------|--------|
|        |                         | SDO (邮箱) 收发信 | PDO 发信 | PDO 收信 |
| 初始化状态  | 通信初始化, SDO、PDO 无法收发信的状态 | -            | -      | -      |
| 预运行状态  | 仅 SDO 收发信的状态            | Yes          | -      | -      |
| 安全运行状态 | 仅 SDO 收发信, PDO 发信的状态    | Yes          | Yes    | -      |
| 运行状态   | SDO 收发信, PDO 收发信全部可行的状态 | Yes          | Yes    | Yes    |

注: 从主站到 ESC 寄存器的访问与上表无关, 随时都可以。

PDO (Process Data Object) 过程数据对象用来传输周期性通讯数据。

SDO (Service Data Object) 服务数据对象用来传输非周期性通讯数据。

ESM 状态切换时进行指令或界面操作可能造成通信异常报错。

### 6.2.4 从站控制器 ESC

#### 6.2.4.1 原理概述

ESC 指的是 Ethercat 从站控制器 (EtherCAT Slave Controller)。通信过程完全由 ESC 处理, 它具有四个数据收发端口, 每个端口具有一个 TX 和 RX。每个端口都可以收发以太网数据帧, ESC 中的数据流向是固定的: 端口 0——>端口 3——>端口 1——>端口 2——>端口 0 的顺序依次传输。如果 ESC 检测到某个端口没有外接 PHY, 则自动闭合这个端口, 通过内部回环自动转发到下一个端口。

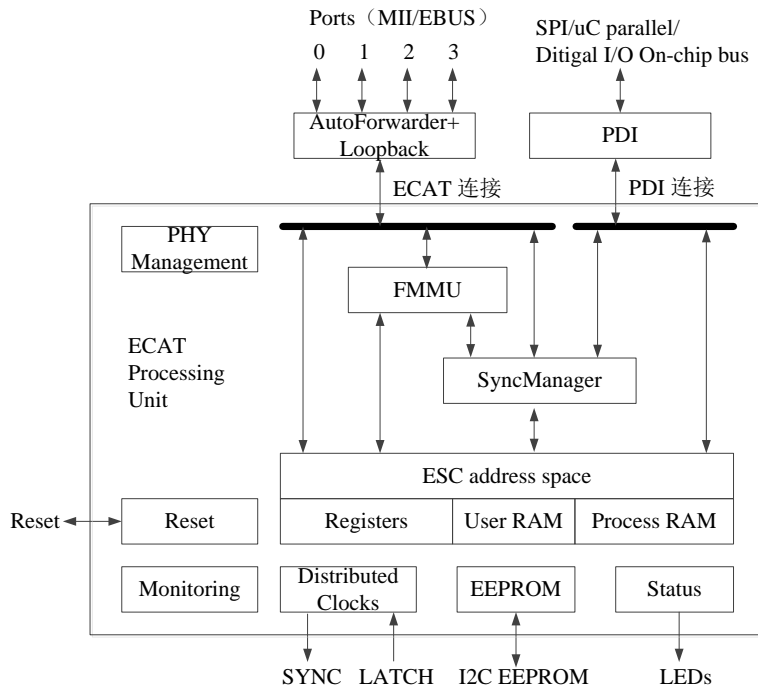

#### 6.2.4.2 地址空间

DS5C1 系列持有 8Kbyte 的物理地址空间。

最初的 4Kbyte (0000h~0FFFh) 是作为寄存器空间使用, 另外 4Kbyte (1000h~1FFFh) 是过程数据 PDO 作为 RAM 领域使用。寄存器的详细内容请参考 IP (ET1810/ET1811/ET1812) 的数据表。

| ESC寄存器字节地址     | 长度 (Byte) | 说明                     | 初始值*1 |
|----------------|-----------|------------------------|-------|
| <b>从站控制器信息</b> |           |                        |       |
| 0000h          | 1         | 类型                     | 04h   |
| 0001h          | 1         | Revision               | 02h   |
| 0002h~0003h    | 2         | Build                  | 0040h |
| 0004h          | 1         | FMMUs supported        | 03h   |
| 0005h          | 1         | SyncManagers supported | 04h   |
| 0006h          | 1         | RAM Size               | 08h   |
| 0007h          | 1         | Port Descriptor        | 0Fh   |

| ESC寄存器字节地址                             | 长度 (Byte) | 说明                            | 初始值*1 |
|--|-----------|-------------------------------|-------|
| 从站控制器信息                                |           |                               |       |
| 0008h~0009h                            | 2         | ESC Features supported        | 0184h |
| 站址                                     |           |                               |       |
| 0010h~0011h                            | 2         | Configured Station Address    | -     |
| 0012h~0013h                            | 2         | Configured Station Alias      | -     |
| ...                                    |           |                               |       |
| 数据链路层                                  |           |                               |       |
| ...                                    |           |                               |       |
| 0100h~0103h                            | 4         | ESC DL Control                | -     |
| ...                                    |           |                               |       |
| 0110h~0111h                            | 2         | ESC DL Status                 | -     |
| 应用层                                    |           |                               |       |
| 0120h~0121h                            | 2         | AL Control                    | -     |
| 0130h~0131h                            | 2         | AL Status                     | -     |
| 0134h~0135h                            | 2         | AL Status Code                | -     |
| ...                                    |           |                               |       |
| PDI 过程数据接口                             |           |                               |       |
| 0140h                                  | 1         | PDI Control                   | 08h   |
| 0141h                                  | 1         | ESC Configuration             | 0Ch   |
| 0150h                                  | 1         | PDI Configuration             | -     |
| 0151h                                  | 1         | SYNC/LATCH PDI Configuration  | 66h   |
| 0152h~153h                             | 2         | Extend PDI Configuration      | -     |
| ...                                    |           |                               |       |
| 看门狗                                    |           |                               |       |
| 0400h~0401h                            | 2         | Watchdog Divider              | -     |
| 0410h~0411h                            | 2         | Watchdog Time PDI             | -     |
| 0420h~0421h                            | 2         | Watchdog Time Process Data    | -     |
| 0440h~0441h                            | 2         | Watchdog Status Process Data  | -     |
| 0442h                                  | 1         | Watchdog Counter Process Data | -     |
| 0443h                                  | 1         | Watchdog Counter PDI          | -     |
| ...                                    |           |                               |       |
| FMMU                                   |           |                               |       |
| 0600h~062Fh                            | 3x16      | FMMUs[2:0]                    | -     |
| +0h~3h                                 | 4         | Logical Start Address         | -     |
| +4h~5h                                 | 2         | Length                        | -     |
| +6h                                    | 1         | Logical Start bit             | -     |
| +7h                                    | 1         | Logical Stop bit              | -     |
| +8h~9h                                 | 2         | Physical Start Address        | -     |
| +Ah                                    | 1         | Physical Start bit            | -     |
| +Bh                                    | 1         | Type                          | -     |
| +Ch                                    | 1         | Activate                      | -     |
| +Dh~Fh                                 | 3         | Reserved                      | -     |
| ...                                    |           |                               |       |
| Distributed Clocks (DC) –SYNC Out Unit |           |                               |       |
| 0981h                                  | 1         | Activation                    | -     |
| ...                                    |           |                               |       |
| 0984h                                  | 1         | Activation Status             | -     |

| ESC寄存器字节地址                             | 长度 (Byte) | 说明   | 初始值*1 |
|--|-----------|--|-------|
| Distributed Clocks (DC) –SYNC Out Unit |           |  |       |
| 098Eh                                  | 1         | SYNCO Status                                 | -     |
| ...                                    |           |  |       |
| 0990h~0993h                            | 4         | Start Time Cyclic Operation/Next SYNCO Pulse | -     |
| ...                                    |           |  |       |
| 09A0h~09A3h                            | 4         | SYNCO Cycle Time                             | -     |
| ...                                    |           |  |       |

### 6.2.5 SII 区域 (0000h~003Fh)

ESC 配置区域 (EEPROM 字地址 0000h~0007h) 内, Configured Station Alias 在驱动器电源启动后, 根据 ESC 自动读取, 写入 ESC 寄存器。将 SII EEPROM 变更后的值反映到 ESC 寄存器时, 需要再次启动电源。除此之外 IP 核 (ET1810/ET1811/ET1812) 的初始值被设定。详细内容请参照 IP 核 (ET1810/ET1811/ET1812) 的数据表。

### 6.2.6 SDO (服务数据对象)

DS5C1 系列支持 SDO (服务数据对象)。SDO 的数据交换使用 Mailbox 通信, 所以 SDO 的数据刷新时间变得不稳定。

主站侧在对象字典内的记录中读写数据, 可进行对象设定以及从站的各种状态的监测。到 SDO 的读写动作的响应需要花费时间。用 PDO 刷新的对象请不要用 SDO 来刷新, 用 PDO 的值覆盖。

#### 6.2.6.1 Mailbox (邮箱) 帧结构

Mailbox/SDO 的帧结构如下所示。详细请参照 ETG 规格书 (ETG1000-5 及 ETG1000-6)。

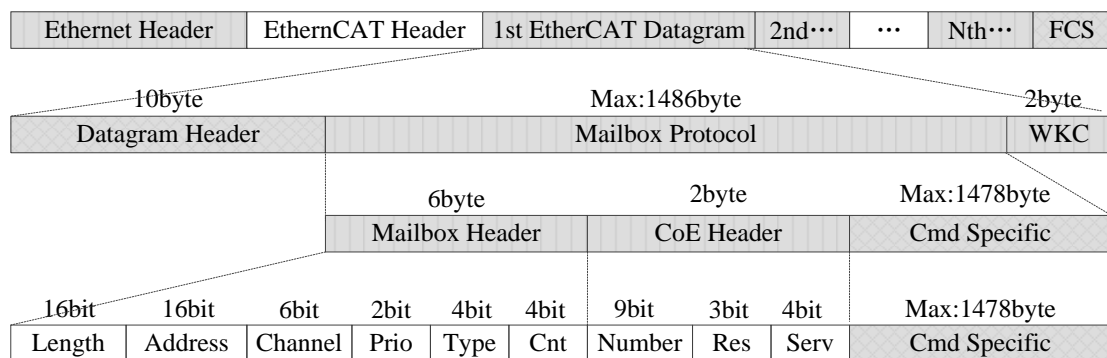

| 帧部             | 数据区域     | 数据类型      | 功能   |
|----------------|----------|-----------|--|
| MailBox Header | Length   | WORD      | Mailbox 的数据长度  |
|                | Address  | WORD      | 发信源的站地址  |
|                | Channel  | Unsigned6 | (Reserved)   |
|                | Priority | Unsigned2 | 优先级  |
|                | Type     | Unsigned4 | Mailbox 型<br>00h: 错误<br>01h: (Reserved)<br>02h: EoE (未对应)<br>03h: CoE<br>04h: FoE (未对应)<br>05h: SoE (未对应)<br>06h-0Eh: (Reserved)<br>0Fh: VoE (未对应) |
|                | Cnt      | Unsigned3 | Mailbox 计数器  |
|                | Reserved | Unsigned1 | (Reserved)   |

| 帧部           | 数据区域             | 数据类型      | 功能                      |
|--------------|------------------|-----------|-------------------------|
| CoE Header   | Number           | Unsigned9 | Reserved                |
|              | Reserved         | Unsigned3 | Reserved                |
|              | Service          | Unsigned4 | 信息型                     |
| Cmd specific | Size Indicator   | Unsigned1 | Data Set Size 使用许可      |
|              | Transfer Type    | Unsigned1 | Normal 转送/Expedited 转送择 |
|              | Data Set Size    | Unsigned2 | 指定数据大小                  |
|              | Complete 可访问性    | Unsigned1 | 对象的访问方法的选择（未对应）         |
|              | Command Specfier | Unsigned3 | 上传/下载<br>要求/响应等的选择      |
|              | 索引               | WORD      | 对象的索引                   |
|              | Sub 索引           | BYTE      | 对象的 Sub 索引              |
|              | -                | -         | 对象的数据或者 Abort message 等 |

### 6.2.6.2 Mailbox 超时

本伺服驱动器在 Mailbox 通信中进行下述超时设定。

Mailbox 请求的超时时间：100ms

主站向从站（驱动器）发出请求，请求帧的发信数据的 WKC 如果被更新，从站则被认为正常接收请求。直到 WKC 被更新为止，反复重试，然而直到此设定时间 WKC 仍未被更新则主站侧超时。

Mailbox 响应的超时时间：10s

主站接收来自从站（驱动器）请求的响应，如果此 WKC 被更新则认为是正常接收响应。直到此设定时间为止，如果无法接收 WKC 被更新的响应，则主站侧超时。

从站（驱动器）的响应完成所需的最大时间。

### 6.2.6.3 异常报警时信息

#### 1) 报警代码

Error code 返回和 603Fh（Error code）相同的值。

0000h~FEFFh 根据 IEC61800-7-201 进行定义。

FF00h~FFFFh 由制造商定义的，下述内容所示。

| 索引   | 子索引 | 名称         | 范围      | 数据类型 | 可访问性 | PDO   | Op-mode |
|--|-----|------------|---------|------|------|-------|---------|
| 603Fh  | 00h | Error code | 0-65535 | U16  | ro   | TxPDO | All     |
| 显示伺服驱动器正在发生的报警主编号（3791及以上版本，通用报警显示完整错误代码，总线类报警显示主编号）。<br>报警未发生时，显示0000h。<br>报警发生时，显示报警代码。<br>FF**h<br>报警（主）编号（00h~FFh）<br>（例）当发生E-030（过压保护）报警时，此时603Fh的值显示为FF03h，其中03h=3d<br>当发生E-850（TxPDO配置异常保护）、E-851（RxPDO配置异常保护）中任意一个报警时，此时603Fh的值显示为FF55h，其中55h=85d<br>作为例外，E-817（SyncManager2/3设定异常）的情况下，显示A000h。 |     |            |         |      |      |       |         |

#### 2) 报警种类（状态）

Error register 返回和 1001h（Error register）相同的值。

| 索引  | 子索引 | 名称             | 范围      | 数据类型 | 可访问性 | PDO   | Op-mode |
|---|-----|----------------|---------|------|------|-------|---------|
| 1001h   | 00h | Error register | 0-65535 | U16  | ro   | TxPDO | All     |
| 显示伺服驱动器正发生的报警种类（状态）。<br>报警未发生时，显示0000h。<br>不显示警告。 |     |                |         |      |      |       |         |
|   |     | Bit            | 内容      |      |      |       |         |
|   |     | 0              | 不支持     |      |      |       |         |
|   |     | 1              |         |      |      |       |         |
|   |     | 2              |         |      |      |       |         |

|  |  |     |                          |
|--|--|-----|--------------------------|
|  |  | 3   |                          |
|  |  | Bit | 内容                       |
|  |  | 4   | AL status code定义的报警发生*1  |
|  |  | 5   | 不支持                      |
|  |  | 6   | 保留                       |
|  |  | 7   | AL status code未定义的报警发生*2 |
|  | *1: 所谓“AL status code定义的报警”，指EtherCAT通信关联异常E-800~7、E-810~7、E-850~7。    |     |                          |
|  | *2: 所谓“AL status code未定义的报警”，指EtherCAT通信关联异常E-880~7和EtherCAT通信关联以外的异常。 |     |                          |

### 6.2.7 PDO（过程数据对象）

DS5C1 系列支持 PDO（过程数据对象）。

基于 EtherCAT 的实时数据转送通过 PDO（过程数据对象）的数据交换进行。

PDO 有从主站到从站转送的 RxPDO 和从从站到主站转送的 TxPDO。

|       | 发信侧 | 受信侧 |
|-------|-----|-----|
| RxPDO | 主站  | 从站  |
| TxPDO | 从站  | 主站  |

#### 6.2.7.1 PDO 映射对象

PDO 映射是指，从对象字典到 PDO 的应用对象的映射。

DS5C1 系列 PDO 映射用的表，可以使用 RxPDO（1600h~1603h）、TxPDO（1A00h~1A03h）的映射对象。

一个映射对象可以映射的应用对象的最大数如下所示：

TxPDO: 24[byte]      RxPDO: 24[byte]（3791以前版本）

TxPDO: 32[byte]      RxPDO: 32[byte]（3791 及以后版本）

以下表示的是 PDO 映射的设定示例。

<设定示例>

分配应用对象 6040h, 6060h, 607Ah, 60B8h 到映射对象 1600h（Receive PDO mapping 1:RxPDO\_1）的情况。

| 索引    | Sub | Object contents               |
|-------|-----|-------------------------------|
| 1600h | 00h | 04h                           |
|       | 01h | 6040 00 10 h                  |
|       | 02h | 6060 00 08 h                  |
|       | 03h | 607A 00 20 h                  |
|       | 04h | 60B8 00 10 h                  |
|       | 05h | 0000 00 00 h                  |
|       | ... |                               |
|       | 18h | 0000 00 00 h                  |
| 6040h | 00h | Controlword      U16          |
| 6060h | 00h | Mode of operation      I8     |
| 607Ah | 00h | Target Position      I32      |
| 60B8h | 00h | Touch probe function      U16 |

#### 6.2.7.2 PDO 分配对象

为了 PDO 数据交换，必须分配 PDO 映射用的表到 SyncManager。PDO 映射用的表和 SyncManager 的关系记述到 PDO 分配对象。DS5C1 系列，作为 PDO 分配对象，可以使用 RxPDO(SyncManager2)用 1C12h、TxPDO (SyncManager3) 用 1C13h。

一个映射对象可以映射的应用对象的最大数如下所示：

RxPDO: 4 [Table]（1600h~1603h）。

TxPDO: 4 [Table]（1A00h~1A03h）。

通常因为映射对象 1 个就足够了，所以默认的不需要变更。

PDO 分配对象的设定示例：

分配映射对象 1600h 到分配对象 1C12h（Sync manager channel 2）的情况。

| 索引    | Sub | Object contents |
|-------|-----|-----------------|
| 1C12h | 00h | 01h             |
|       | 01h | 1600h           |
|       | 02h | 0000h           |
|       | 03h | 0000h           |
|       | 04h | 0000h           |

分配映射对象 1A00h 到分配对象 1C13h（Sync manager channel 3）的情况。

| 索引    | Sub | Object contents |
|-------|-----|-----------------|
| 1C13h | 00h | 01h             |
|       | 01h | 1A00h           |
|       | 02h | 0000h           |
|       | 03h | 0000h           |
|       | 04h | 0000h           |

### 6.2.8 通信同步模式

DS5C1 系列可以选择以下的同步模式。

| 同步模式    | 内容        | 同步方法                  | 特征                                  |
|---------|-----------|-----------------------|-------------------------------------|
| DC      | SYNC0事件同步 | 以第1轴的时间为基准同步其他从站的时刻信息 | 高精度<br>需要在主站侧进行补偿处理                 |
| SM2     | SM2事件同步   | 根据RxPDO的收信时间进行同步      | 无传送延迟补偿，精度差<br>需要在控制器侧保持传送时间(专用硬件等) |
| FreeRun | 非同步       | 非同步                   | 处理简单<br>实时性差                        |

#### 6.2.8.1 DC（SYNC0 事件同步）

DS5C1 系列有 64bit 的 DC（Distributed Clock 分布式时钟）。

EtherCAT 通信的同步是基于此 DC 进行的。依据 DC 从站通过共有相同基准的时钟（System Time）实现同步。从站的本地周期开始于 SYNC0 事件。因为从站的处理（伺服处理）是开始于 SYNC0 事件周期，所以总是与 SYNC0 事件同步。

主站在通信初始化时需要进行传输延时补偿（偏移量补偿），还有定期的偏差补偿。下图表示从控制电源投入到 SYNC0 事件和从站的处理（伺服处理）的同步完成的过程。

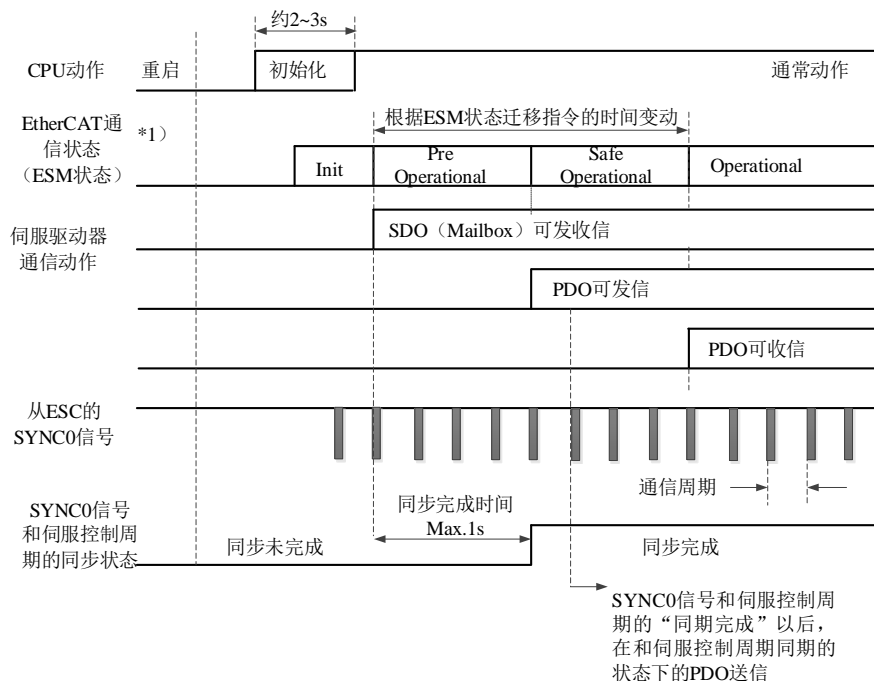

### 6.2.8.2 SM2 (SM2 事件同步)

从站的本地周期开始于 SM2 事件。

因为从站的处理开始于 SM2 事件周期，所以总是与 SM2 事件同步。

因为 SM2 事件发生在 PDO 的收信完成时，所以一定要确保上位（主站）侧定时送信。如果送信时间的波动（偏差）太大，同步无法完成，或者发生报警。

如果发生上述问题，请使用 DC (SYNC0 事件同步)。

### 6.2.9 LED 指示灯

DS5C1 系列有 2 个 EtherCAT 指示灯 (LED)，分别是 L/A IN 和 L/A OUT。

L/A IN、L/A OUT 指示灯表示各端口的物理层的 LINK 状态和动作状况。

亮灯颜色为绿色。

| LED状态 | 内容            |
|-------|---------------|
| OFF暗  | LINK未确立       |
| 闪烁    | LINK确立、有数据收发信 |
| ON亮   | LINK确立、无数据收发信 |

# 7 EtherCAT 总线控制模式

## 7.1 EtherCAT 操作

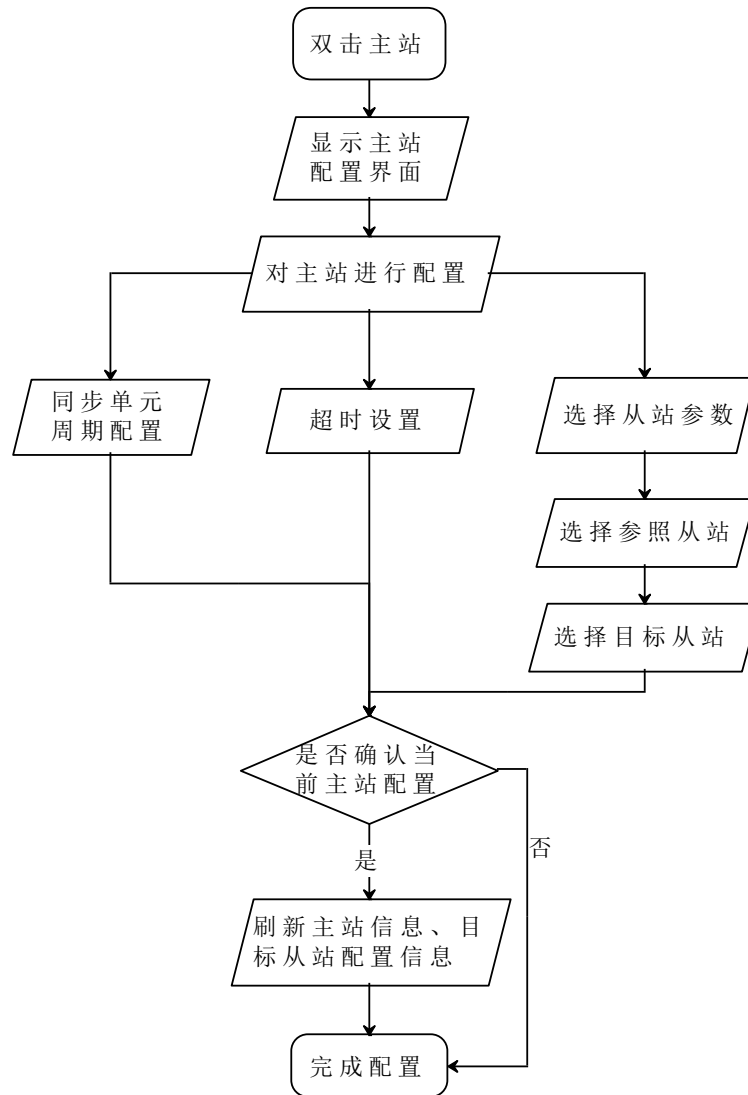

下表为 CSP、CSV、CST、PP、PV、TQ 模式下统一的必须要配置的参数。

| 寄存器           | 说明   |
|---------------|--|
| RXPDO[0x6040] | 控制字，必须添加到 PDO 配置中，在 CSP、CSV 和 CST 模式下通过 IO 映射修改无效，其受控于 NC 模块 |
| RXPDO[0x6060] | 模式控制字，必须添加到 PDO 配置中，在任务模式下都可通过 IO 映射修改                       |
| RXPDO[0x607A] | 目标位置，即程序给定位置，必须添加到 PDO 配置中                                   |
| TXPDO[0x6041] | 状态字，必须添加到 PDO 配置中  |
| TXPDO[0x6061] | 模式状态字，必须添加到 PDO 配置中  |
| TXPDO[0x6064] | 实际位置，必须添加到 PDO 配置中   |
| TXPDO[0x606C] | 实际速度，必须添加到 PDO 配置中   |



## 7.2 CSP 模式

CSP（周期同步位置模式），其运动轨迹由上位机计算，周期性的给从站发送目标位置。

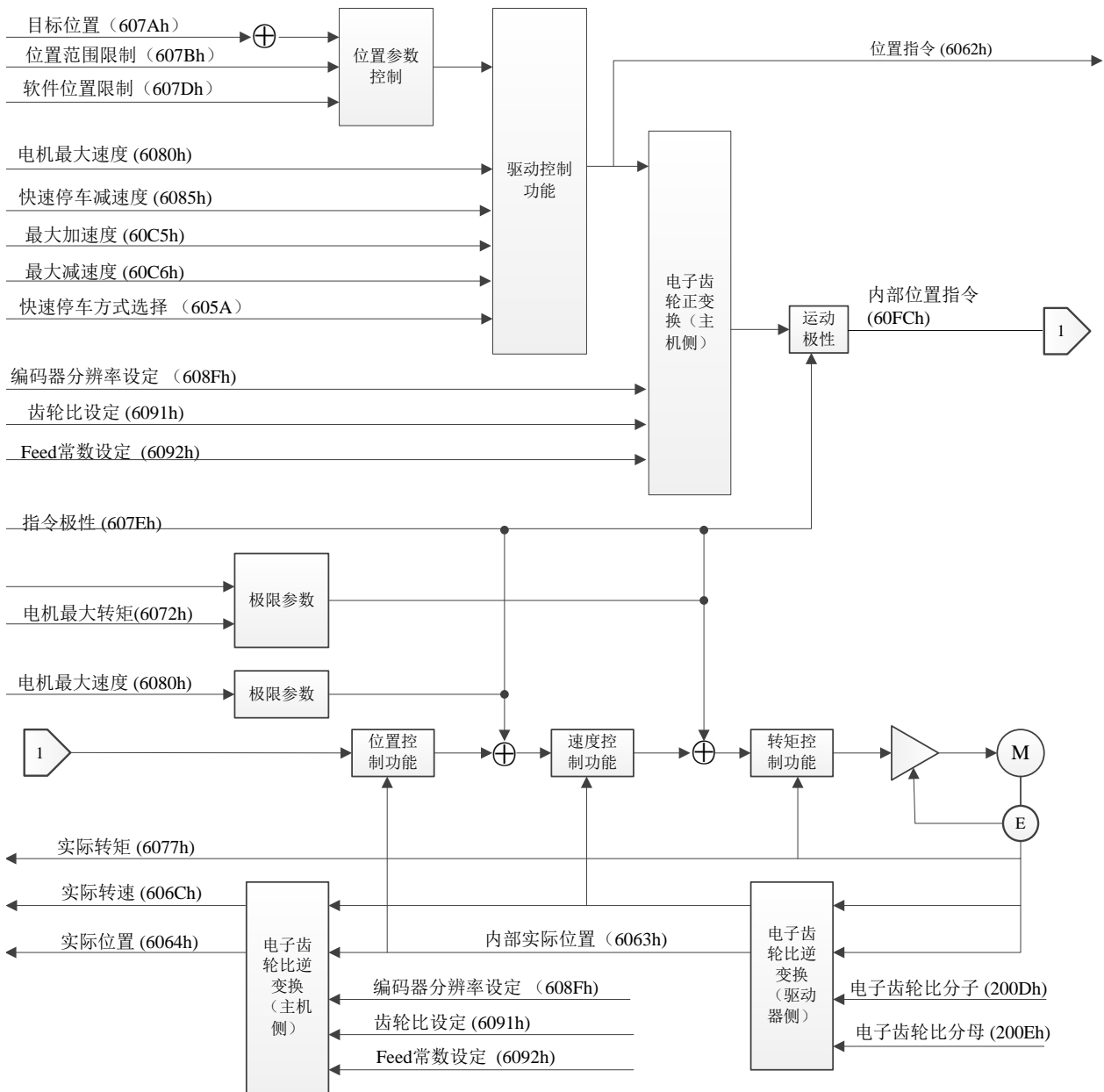

### 7.2.1 相关参数

#### 1) CSP控制模式关联对象（指令·设定类）

| 索引    | 子索引 | 名称  | 单位 | 范围      | 数据类型 | 可访问性 | PDO   |
|-------|-----|-----|----|---------|------|------|-------|
| 6040h | 00h | 控制字 | -  | 0~65535 | U16  | rw   | RxPDO |

其他位置控制共通的关联对象。

| 索引    | 子索引 | 名称          | 单位   | 范围                     | 数据类型 | 可访问性 | PDO   |
|-------|-----|-------------|------|------------------------|------|------|-------|
| 6072h | 00h | 最大转矩        | 0.1% | 0~65535                | U16  | rw   | RxPDO |
| 607Ah | 00h | 目标位置        | 指令单位 | -2147483648~2147483647 | I32  | rw   | RxPDO |
| 607Dh | -   | 软件绝对位置限制    | -    | -                      | -    | -    | -     |
|       | 00h | 表示607Dh子索引数 | -    | 2                      | U8   | ro   | NO    |
|       | 01h | 最小位置限制      | 指令单位 | -2147483648~2147483647 | I32  | rw   | RxPDO |

| 索引    | 子索引 | 名称     | 单位     | 范围                         | 数据类型 | 可访问性 | PDO   |
|-------|-----|--------|--------|----------------------------|------|------|-------|
|       | 02h | 最大位置限制 | 指令单位   | -2147483648~<br>2147483647 | I32  | rw   | RxPDO |
| 607Fh | 00h | 最大轮廓速度 | 指令单位/s | 0~4294967295               | U32  | rw   | RxPDO |
| 60B1h | 00h | 速度偏差   | 指令单位/s | -2147483648~<br>2147483647 | I32  | rw   | RxPDO |
| 60B2h | 00h | 转矩偏差   | 0.1%   | -32768~32767               | I16  | rw   | RxPDO |

其他也有动作共通的关联对象。

| 索引    | 子索引 | 名称          | 单位                  | 范围                         | 数据类型 | 可访问性 | PDO   |
|-------|-----|-------------|---------------------|----------------------------|------|------|-------|
| 605Ah | 00h | 快速停车方式选择    | -                   | 0~7                        | I16  | rw   | NO    |
| 605Bh | 00h | 关闭方式选择      | -                   | 0~1                        | I16  | rw   | NO    |
| 605Ch | 00h | 暂停停机方式      | -                   | 0~1                        | I16  | rw   | NO    |
| 605Dh | 00h | 暂停选项代码      | -                   | 1~3                        | I16  | rw   | NO    |
| 605Eh | 00h | 故障反应选项代码    | -                   | 0~2                        | I16  | rw   | NO    |
| 607Dh | -   | 软件位置限制      | -                   | -                          | -    | -    | -     |
|       | 00h | 表示607h子索引数  | -                   | 2                          | U8   | ro   | NO    |
|       | 01h | 最小位置限制      | 指令单位                | -2147483648~<br>2147483647 | I32  | rw   | RxPDO |
|       | 02h | 最大位置限制      | 指令单位                | -2147483648~<br>2147483647 | I32  | rw   | RxPDO |
| 607Ch | 00h | 原点偏移量       | 指令单位                | -2147483648~<br>2147483647 | I32  | rw   | RxPDO |
| 607Eh | 00h | 指令极性        | -                   | 0~255                      | U8   | rw   | NO    |
| 6085h | 00h | 快速停车减速度     | 指令单位/s <sup>2</sup> | 0~4294967295               | U32  | rw   | RxPDO |
| 6086h | 00h | 位置轨迹规划类型    | -                   | -32768~32767               | I16  | rw   | RxPDO |
| 608Fh | -   | 位置编码器分辨率设定  | -                   | -                          | -    | -    | -     |
|       | 00h | 表示608Fh子索引数 | -                   | 2                          | U8   | ro   | NO    |
|       | 01h | 编码器移动量      | pulse               | 1~4294967295               | U32  | ro   | NO    |
|       | 02h | 电机旋转数       | r (电机)              | 1~4294967295               | U32  | ro   | NO    |
| 6091h | -   | 齿轮比设定       | -                   | -                          | -    | -    | -     |
|       | 00h | 表示6091h子索引数 | -                   | 2                          | U8   | ro   | NO    |
|       | 01h | 电机旋转数       | r (电机)              | 1~4294967295               | U32  | ro   | NO    |
|       | 02h | 轴旋转数        | r (轴)               | 1~4294967295               | U32  | ro   | NO    |
| 6092h | -   | Feed常数设置    | -                   | -                          | -    | -    | -     |
|       | 00h | 表示6092h子索引数 | -                   | 2                          | U8   | ro   | NO    |
|       | 01h | 设定Feed值     | 指令单位                | 1~4294967295               | U32  | ro   | NO    |
|       | 02h | 轴旋转数        | r (轴)               | 1~4294967295               | U32  | ro   | NO    |
| 60B8h | 00h | 探针模式        | -                   | 0~65535                    | U16  | rw   | RxPDO |

控制字 (6040h) < csp控制模式下的功能 >

| 索引  | 子索引 | 名称  | 单位      | 范围                                       | 数据类型 | PDO   | Op-mode |    |    |    |    |    |    |   |   |   |  |  |  |  |  |    |   |   |   |   |   |   |   |   |   |    |     |  |  |    |    |    |    |  |   |   |   |  |  |  |  |
|---|-----|-----|---------|--|------|-------|---------|----|----|----|----|----|----|---|---|---|--|--|--|--|--|----|---|---|---|---|---|---|---|---|---|----|-----|--|--|----|----|----|----|--|---|---|---|--|--|--|--|
| 6040h   | 00h | 控制字 | 0~65535 | U16                                      | Rw   | RxPDO | All     |    |    |    |    |    |    |   |   |   |  |  |  |  |  |    |   |   |   |   |   |   |   |   |   |    |     |  |  |    |    |    |    |  |   |   |   |  |  |  |  |
| 设定对PDS状态转换等伺服驱动器的控制命令。<br>bit信息 <table border="1" style="width: 100%; text-align: center;"> <thead> <tr> <th>15</th> <th>14</th> <th>13</th> <th>12</th> <th>11</th> <th>10</th> <th>9</th> <th>8</th> </tr> </thead> <tbody> <tr> <td colspan="6">R</td> <td>om</td> <td>h</td> </tr> <tr> <th>7</th> <th>6</th> <th>5</th> <th>4</th> <th>3</th> <th>2</th> <th>1</th> <th>0</th> </tr> <tr> <td>fr</td> <td colspan="3">oms</td> <td>eo</td> <td>qs</td> <td>ev</td> <td>so</td> </tr> <tr> <td></td> <td>r</td> <td>r</td> <td>r</td> <td></td> <td></td> <td></td> <td></td> </tr> </tbody> </table> |     |     |         |  |      |       |         | 15 | 14 | 13 | 12 | 11 | 10 | 9 | 8 | R |  |  |  |  |  | om | h | 7 | 6 | 5 | 4 | 3 | 2 | 1 | 0 | fr | oms |  |  | eo | qs | ev | so |  | r | r | r |  |  |  |  |
| 15  | 14  | 13  | 12      | 11                                       | 10   | 9     | 8       |    |    |    |    |    |    |   |   |   |  |  |  |  |  |    |   |   |   |   |   |   |   |   |   |    |     |  |  |    |    |    |    |  |   |   |   |  |  |  |  |
| R   |     |     |         |  |      | om    | h       |    |    |    |    |    |    |   |   |   |  |  |  |  |  |    |   |   |   |   |   |   |   |   |   |    |     |  |  |    |    |    |    |  |   |   |   |  |  |  |  |
| 7   | 6   | 5   | 4       | 3  | 2    | 1     | 0       |    |    |    |    |    |    |   |   |   |  |  |  |  |  |    |   |   |   |   |   |   |   |   |   |    |     |  |  |    |    |    |    |  |   |   |   |  |  |  |  |
| fr  | oms |     |         | eo                                       | qs   | ev    | so      |    |    |    |    |    |    |   |   |   |  |  |  |  |  |    |   |   |   |   |   |   |   |   |   |    |     |  |  |    |    |    |    |  |   |   |   |  |  |  |  |
|   | r   | r   | r       |  |      |       |         |    |    |    |    |    |    |   |   |   |  |  |  |  |  |    |   |   |   |   |   |   |   |   |   |    |     |  |  |    |    |    |    |  |   |   |   |  |  |  |  |
| r = reserved (未对应)  |     |     |         | fr = fault reset                         |      |       |         |    |    |    |    |    |    |   |   |   |  |  |  |  |  |    |   |   |   |   |   |   |   |   |   |    |     |  |  |    |    |    |    |  |   |   |   |  |  |  |  |
| oms = operation mode specific<br>(控制模式依存bit)  |     |     |         | eo = enable operation<br>qs = quick stop |      |       |         |    |    |    |    |    |    |   |   |   |  |  |  |  |  |    |   |   |   |   |   |   |   |   |   |    |     |  |  |    |    |    |    |  |   |   |   |  |  |  |  |

| 索引 | 子索引 | 名称                         | 单位 | 范围 | 数据类型                | PDO | Op-mode |
|----|-----|----------------------------|----|----|---------------------|-----|---------|
|    |     | h = halt<br>so = switch on |    |    | ev = enable voltage |     |         |

csp模式，不使用oms bit。

## 2) csp控制模式关联的对象（监测类）

| 索引    | 子索引 | 名称         | 单位 | 范围      | 数据类型 | 可访问性 | PDO   |
|-------|-----|------------|----|---------|------|------|-------|
| 6041h | 00h | Statusword | -  | 0~65535 | U16  | ro   | TxPDO |

其他也存在位置控制共通的关联对象。

| 索引    | 子索引 | 名称              | 单位     | 范围                         | 数据类型 | 可访问性 | PDO   |
|-------|-----|-----------------|--------|----------------------------|------|------|-------|
| 6062h | 00h | 位置指令            | 指令单位   | -2147483648~<br>2147483647 | I32  | ro   | TxPDO |
| 6063h | 00h | 内部实际位置          | pulse  | -2147483648~<br>2147483647 | I32  | ro   | TxPDO |
| 6064h | 00h | 实际位置            | 指令单位   | -2147483648~<br>2147483647 | I32  | ro   | TxPDO |
| 6065h | 00h | 位置偏差过大阈值        | 指令单位   | 0~4294967295               | U32  | rw   | RxPDO |
| 6066h | 00h | 错误超时            | 1ms    | 0~65535                    | U16  | rw   | RxPDO |
| 6067h | 00h | 位置到达阈值          | 指令单位   | 0~4294967295               | U32  | rw   | RxPDO |
| 6068h | 00h | 位置到达阈值时间        | 1ms    | 0~65535                    | U16  | rw   | RxPDO |
| 606Ch | 00h | 电机实际转速          | 指令单位/s | -2147483648~<br>2147483647 | I32  | ro   | TxPDO |
| 6074h | 00h | 内部指令转矩          | 0.1%   | -32768~32767               | I16  | ro   | TxPDO |
| 6076h | 00h | 电机额定转矩          | Mn m   | 0~4294967295               | U32  | ro   | TxPDO |
| 6077h | 00h | 实际转矩            | 0.1%   | -32768~32767               | I16  | ro   | TxPDO |
| 60F4h | 00h | 表示位置偏差 (= PERR) | 指令单位   | -2147483648~<br>2147483647 | I32  | ro   | TxPDO |
| 60FAh | 00h | 内部指令速度 (位置环输出)  | 指令单位/s | -2147483648~<br>2147483647 | I32  | ro   | TxPDO |
| 60FCh | 00h | 内部位置指令          | pulse  | -2147483648~<br>2147483647 | I32  | ro   | TxPDO |

其他也存在动作共通的关联对象。

| 索引    | 子索引 | 名称                     | 单位   | 范围                         | 数据类型 | 可访问性 | PDO   |
|-------|-----|------------------------|------|----------------------------|------|------|-------|
| 603Fh | 00h | 错误码                    | -    | 0~65535                    | U16  | ro   | TxPDO |
| 60B9h | 00h | 表示Touch probe功能的状态     | -    | 0~65535                    | U16  | ro   | TxPDO |
| 60BAh | 00h | 表示Touch probe1的上升沿箝位位置 | 指令单位 | -2147483648~<br>2147483647 | I32  | ro   | TxPDO |
| 60BBh | 00h | 表示Touch probe1的下降沿箝位位置 | 指令单位 | -2147483648~<br>2147483647 | I32  | ro   | TxPDO |
| 60BCh | 00h | 表示Touch probe2的上升沿箝位位置 | 指令单位 | -2147483648~<br>2147483647 | I32  | ro   | TxPDO |
| 60BDh | 00h | 表示Touch probe2的下降沿箝位位置 | 指令单位 | -2147483648~<br>2147483647 | I32  | ro   | TxPDO |

状态字 (6041h) < csp控制模式下的功能 >

| 索引   | 子索引 | 名称              | 范围      | 数据类型                       | 可访问性 | PDO   | Op-mode |                      |  |     |  |    |  |      |  |
|--|-----|-----------------|---------|----------------------------|------|-------|---------|----------------------|--|-----|--|----|--|------|--|
| 6041h  | 00h | 状态字             | 0~65535 | U16                        | ro   | TxPDO | All     |                      |  |     |  |    |  |      |  |
| 表示伺服驱动器的状态。                                  |     |                 |         |                            |      |       |         |                      |  |     |  |    |  |      |  |
| bit信息  |     |                 |         |                            |      |       |         |                      |  |     |  |    |  |      |  |
| 15   |     | 14              |         | 13                         |      | 12    |         | 11                   |  | 10  |  | 9  |  | 8    |  |
| r  |     |                 |         | oms                        |      |       |         | ila                  |  | oms |  | rm |  | r    |  |
|  |     | Following error |         | Drive follow Command value |      |       |         | r                    |  |     |  |    |  |      |  |
| 7  |     | 6               |         | 5                          |      | 4     |         | 3                    |  | 2   |  | 1  |  | 0    |  |
| w  |     | sod             |         | qs                         |      | Ve    |         | f                    |  | oe  |  | so |  | rsto |  |
| r = reserved (未对应)                           |     |                 |         |                            |      |       |         | w = warning          |  |     |  |    |  |      |  |
| sod = switch on disabled                     |     |                 |         |                            |      |       |         | qs = quick stop      |  |     |  |    |  |      |  |
| oms = operation mode specific<br>(控制模式依存bit) |     |                 |         |                            |      |       |         | ve = voltage enabled |  |     |  |    |  |      |  |
| ila = internal limit active                  |     |                 |         |                            |      |       |         | f = fault            |  |     |  |    |  |      |  |
| oe = operation enabled                       |     |                 |         |                            |      |       |         | so = switched on     |  |     |  |    |  |      |  |
| rm = remote                                  |     |                 |         |                            |      |       |         |                      |  |     |  |    |  |      |  |
| rtso = ready to switch on                    |     |                 |         |                            |      |       |         |                      |  |     |  |    |  |      |  |

bit13, 12, 10 (operation mode specific) :

| Bit | 名称    | 值 | 定义  |
|-----|-------|---|---|
| 10  | 保留    | - | 未使用   |
| 12  | 设置点确认 | 0 | 根据目标位置不执行动作   |
|     |       | 1 | 根据目标位置执行动作  |
| 13  | 跟随误差  | 0 | 60F4h (指令偏差) = 6062h (位置指令) - 6064h (位置反馈) 的值, 未超过6065h (位置偏差过大阈值) 的设定范围, 或者, 60F4h的值超过6065h的设定值, 不经过6066h设定的时间 |
|     |       | 1 | 60F4h (指令偏差) 的值, 超过6065h (位置偏差过大阈值) 的设定范围的状态且经过6066h (跟随误差时间超时) 设定的时间以上   |

注: 所谓「根据目标位置执行动作」指如果满足以下全部条件:

- ◆ PDS状态是启动操作;
- ◆ 未在减速处理中 (Halt、Quickstop、Shutdown、Disable operation、Falut);
- ◆ 非Halt停止状态。

csp控制模式的动作

- ◆ Cyclic位置控制模式是生成动作模型 (轨道) 通过主机而不是从机进行。
- ◆ 目标位置是607Ah (位置给定) 和60B0h (位置前馈) 相加的值, 作为绝对位置理解。
- ◆ 动作指令的更新 (送信) 是, 伺服使能开启指令 (Operation enabled指令) 后, 请经过约100 ms后输入。
- ◆ 60C2h (Interpolation time period), 表示更新607Ah (位置给定) 和60B0h (位置前馈) 2个对象的周期。此值被设定为和1C32h-02h (Cycle time) 相同的周期。上位装置 (主机) 请务必通过60C2h的周期更新目标位置。
- ◆ 伺服使能关闭状态, 请构成607Ah (位置给定) +60B0h (位置前馈) 跟随6064h (位置实际值) 这样的主机处理。伺服使能关闭中如果电机靠外力等移动, 下次伺服使能开启时因为要进行返回输入的目标位置动作, 所以很危险。还有, 从csp控制模式以外的控制模式切换到csp控制模式的时候同样也请进行跟随处理。

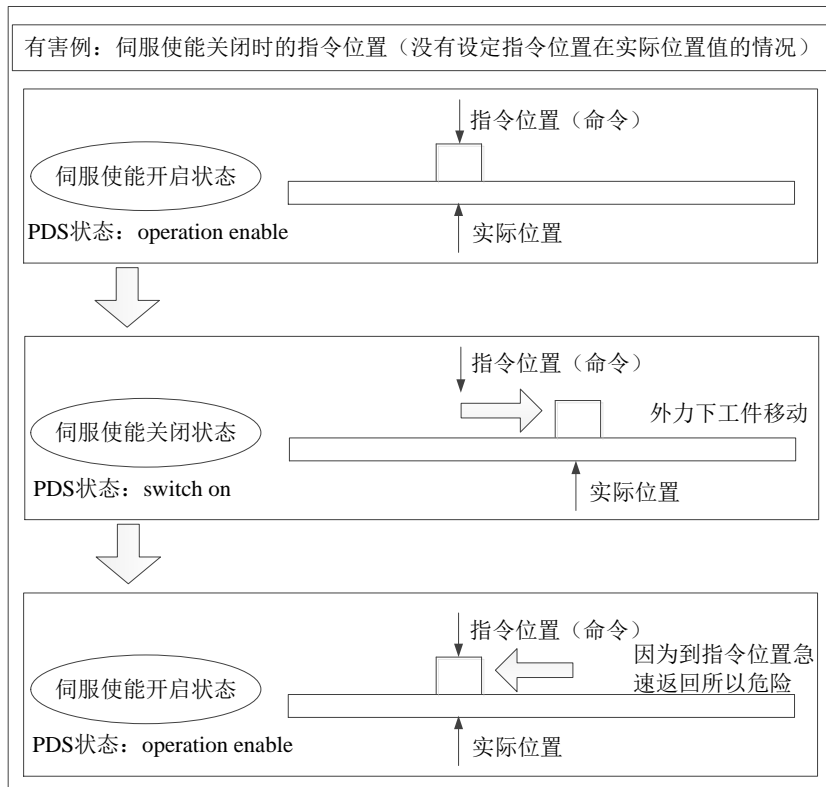

### 7.2.2 常用参数

| 寄存器           | 说明                                    | 单位     |
|---------------|---------------------------------------|--------|
| RXPDO[0x607A] | 位置给定，在 CSP 模式下通过 IO 映射修改无效，其受控于 NC 模块 | 指令单位   |
| TXPDO[0x6064] | 位置反馈（电机实际位置）                          | 指令单位   |
| TXPDO[0x606C] | 速度反馈                                  | 指令单位/s |
| RXPDO[0x6060] | 控制模式为 CSP（周期同步位置模式），将其值设置为 8          | -      |

### 7.3 CSV 模式

CSV（周期同步速度模式）通过上位机给定速度，使电机以恒定的速度运转。

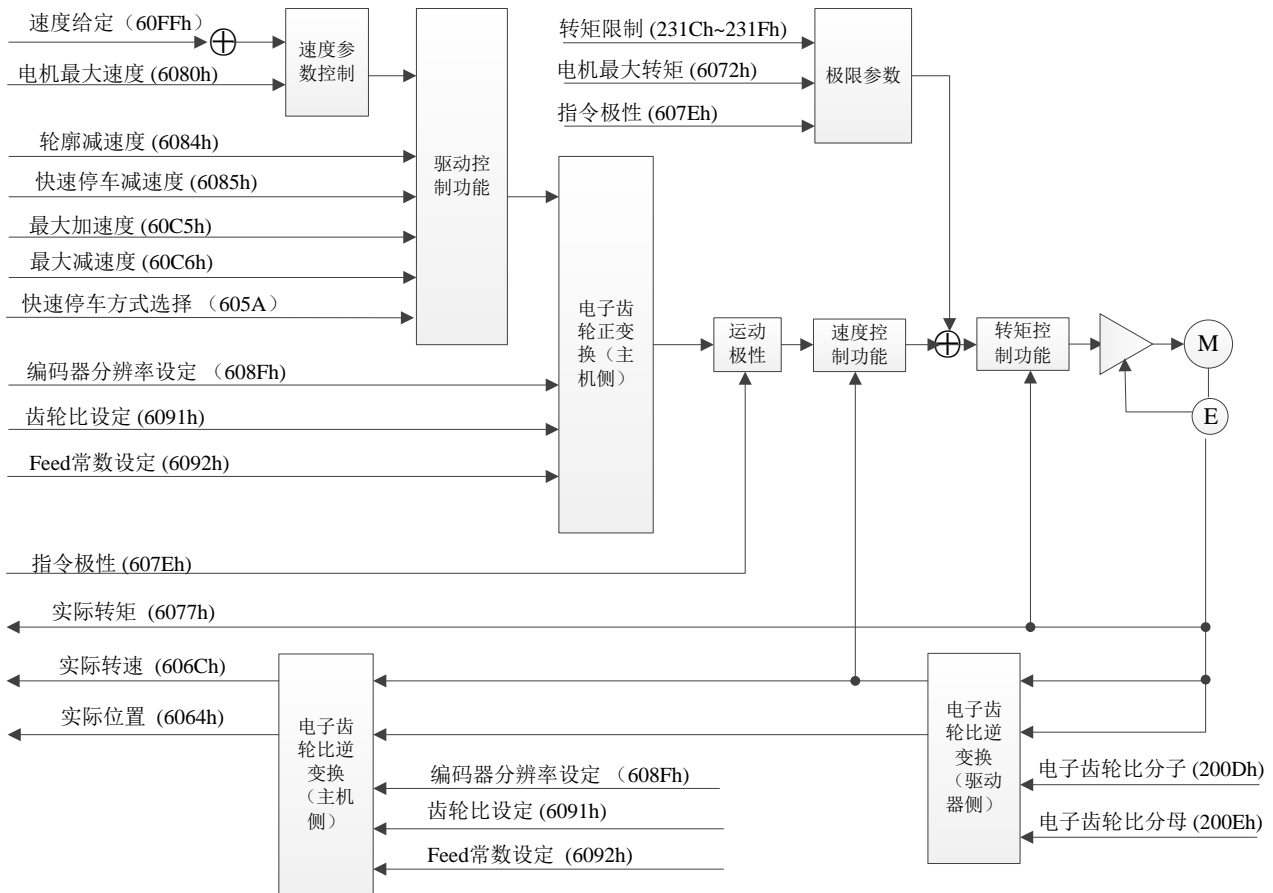

#### 7.3.1 相关参数

1) CSV控制模式关联的对象（指令·设定类）

| 索引    | 子索引 | 名称     | 单位     | 范围           | 数据类型 | 可访问性 | PDO   |
|-------|-----|--------|--------|--------------|------|------|-------|
| 6040h | 00h | 控制字    | -      | 0~65535      | U16  | rw   | RxPDO |
| 607Fh | 00h | 最大轮廓速度 | 指令单位/s | 0~4294967295 | U32  | rw   | RxPDO |

其他还有速度控制共通关联的对象

| 索引    | 子索引 | 名称     | 单位     | 范围                     | 数据类型 | 可访问性 | PDO   |
|-------|-----|--------|--------|------------------------|------|------|-------|
| 6072h | 00h | 最大转矩   | 0.1%   | 0~65535                | U16  | rw   | RxPDO |
| 6080h | 00h | 最大电机速度 | r/min  | 0~4294967295           | U32  | rw   | RxPDO |
| 60B1h | 00h | 速度偏移   | 指令单位/s | -2147483648~2147483647 | I32  | rw   | RxPDO |
| 60B2h | 00h | 转矩偏移   | 0.1%   | -32768~32767           | I16  | rw   | RxPDO |
| 60FFh | 00h | 速度给定   | 指令单位/s | -2147483648~2147483647 | I32  | rw   | RxPDO |

其他也有动作共通的关联对象

| 索引    | 子索引 | 名称       | 单位 | 范围  | 数据类型 | 可访问性 | PDO |
|-------|-----|----------|----|-----|------|------|-----|
| 605Ah | 00h | 快速停车方式选择 | -  | 0~7 | I16  | rw   | NO  |
| 605Bh | 00h | 关闭方式选择   | -  | 0~1 | I16  | rw   | NO  |
| 605Ch | 00h | 暂停停机方式   | -  | 0~1 | I16  | rw   | NO  |
| 605Dh | 00h | 暂停选项代码   | -  | 1~3 | I16  | rw   | NO  |
| 605Eh | 00h | 故障反应选项代码 | -  | 0~2 | I16  | rw   | NO  |



| 索引    | 子索引 | 名称     | 单位     | 范围                         | 数据类型 | 可访问性 | PDO   |
|-------|-----|--------|--------|----------------------------|------|------|-------|
| 606Bh | 00h | 速度指令   | 指令单位/s | -2147483648~<br>2147483647 | I32  | ro   | TxPDO |
| 606Ch | 00h | 速度反馈   | 指令单位/s | -2147483648~<br>2147483647 | I32  | ro   | TxPDO |
| 6074h | 00h | 转矩指令   | 0.1%   | -32768~32767               | I16  | ro   | TxPDO |
| 6076h | 00h | 电机额定转矩 | Mn m   | 0~4294967295               | U32  | ro   | TxPDO |
| 6077h | 00h | 转矩反馈   | 0.1%   | -32768~32767               | I16  | ro   | TxPDO |

其他还有模式共通的关联对象。

| 索引    | 子索引 | 名称                     | 单位   | 范围                         | 数据类型 | 可访问性 | PDO   |
|-------|-----|------------------------|------|----------------------------|------|------|-------|
| 603Fh | 00h | 错误码                    | -    | 0~65535                    | U16  | ro   | TxPDO |
| 60B9h | 00h | 表示Touch probe功能的状态     | -    | 0~65535                    | U16  | ro   | TxPDO |
| 60BAh | 00h | 表示Touch probe1的上升沿箝位位置 | 指令单位 | -2147483648~<br>2147483647 | I32  | ro   | TxPDO |
| 60BBh | 00h | 表示Touch probe1的下降沿箝位位置 | 指令单位 | -2147483648~<br>2147483647 | I32  | ro   | TxPDO |
| 60BCh | 00h | 表示Touch probe2的上升沿箝位位置 | 指令单位 | -2147483648~<br>2147483647 | I32  | ro   | TxPDO |
| 60BDh | 00h | 表示Touch probe2的下降沿箝位位置 | 指令单位 | -2147483648~<br>2147483647 | I32  | ro   | TxPDO |

状态字 (6041h) < csv控制模式的功能 >

| 索引   | 子索引 | 名称  | 范围                         | 数据类型                 | 可访问性 | PDO   | Op-mode |
|--|-----|-----|----------------------------|----------------------|------|-------|---------|
| 6041h  | 00h | 状态字 | 0~65535                    | U16                  | ro   | TxPDO | All     |
| 表示伺服驱动器的状态。                                  |     |     |                            |                      |      |       |         |
| bit信息  |     |     |                            |                      |      |       |         |
| 15   | 14  | 13  | 12                         | 11                   | 10   | 9     | 8       |
| r  |     | oms |                            | ila                  | oms  | rm    | r       |
|  |     | r   | follow drive command vaule |                      |      | r     |         |
| 7  | 6   | 5   | 4                          | 3                    | 2    | 1     | 0       |
| w  | sod | qs  | ve                         | f                    | oe   | so    | rsto    |
| r = reserved (未对应)                           |     |     |                            | w = warning          |      |       |         |
| sod = switch on disabled                     |     |     |                            | qs = quick stop      |      |       |         |
| oms = operation mode specific<br>(控制模式依存bit) |     |     |                            | ve = voltage enabled |      |       |         |
| ila = internal limit active                  |     |     |                            | f = fault            |      |       |         |
| oe = operation enabled                       |     |     |                            |                      |      |       |         |
| rm = remote                                  |     |     |                            | so = switched on     |      |       |         |
| rsto = ready to switch on                    |     |     |                            |                      |      |       |         |

bit13, 12, 10 (operation mode specific) :

| Bit | 名称 | 值 | 定义          |
|-----|----|---|-------------|
| 10  | 保留 | - | 未使用         |
| 12  | 速度 | 0 | 未根据目标速度执行动作 |
|     |    | 1 | 根据目标速度执行动作  |
| 13  | 保留 | - | 未使用         |

所谓「根据目标速度执行动作」要满足以下的条件：

- ◆ PDS状态是Operation enabled
- ◆ 不在减速处理中 (Halt、Quickstop、Shutdown、Disable operation、Falut)
- ◆ 不是Halt停止状态
- ◆ 转矩限制未发生



### csv控制模式的动作

- ◆ Cyclic速度控制模式下，运动模型（轨迹）生成不是在从机而是在主机进行。
- ◆ 目标速度是60FFh（目标速度）
- ◆ 动作指令的更新（送信）是，伺服使能开启（Operation enabled指令）后，请经过约100 ms后输入。
- ◆ 60C2h（Interpolation time period）表示，更新60FFh（目标速度）和60B1h两个对象的周期。此值设定为和1C32h-02h（Cycle time）相同的周期。
- ◆ 作为监测信息，提供606Ch（速度反馈）等。
- ◆ 60FFh（目标速度）值通过6080h（最大电机速度）被限制。

### 7.3.2 常用参数

| 寄存器           | 说明                             | 单位     |
|---------------|--------------------------------|--------|
| RXPDO[0x60FF] | 速度给定                           | 指令单位/s |
| TXPDO[0x6064] | 位置反馈                           | 指令单位   |
| TXPDO[0x606C] | 速度反馈                           | 指令单位/s |
| RXPDO[0x6080] | 最大电机速度，可通过COE-Online在线修改进行速度限制 | r/min  |
| RXPDO[0x6060] | 控制模式为CSV（周期同步速度模式），将其值设置为9     | -      |

## 7.4 CST 模式

CST（周期同步转矩模式）通过上位机给定转矩，使电机以恒定的转矩运转。

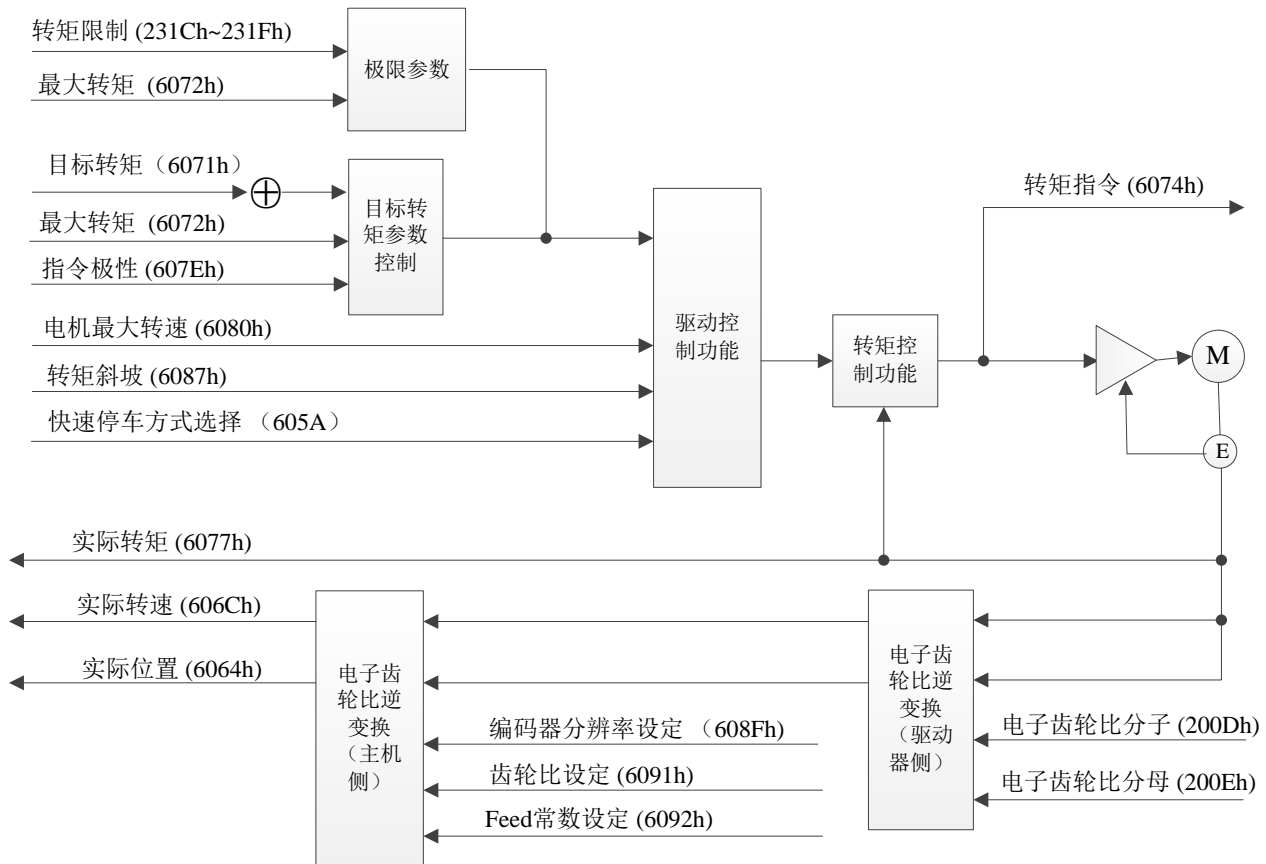

### 7.4.1 相关参数

1) CST控制模式关联的对象（指令·设定类）

| 索引    | 子索引 | 名称  | 单位 | 范围      | 数据类型 | 可访问性 | PDO   |
|-------|-----|-----|----|---------|------|------|-------|
| 6040h | 00h | 控制字 | -  | 0~65535 | U16  | rw   | RxPDO |

其他也有转矩控制共通的关联对象。

| 索引    | 子索引 | 名称     | 单位     | 范围           | 数据类型 | 可访问性 | PDO   |
|-------|-----|--------|--------|--------------|------|------|-------|
| 6071h | 00h | 转矩给定   | 0.1%   | -32768~32767 | I16  | rw   | RxPDO |
| 6072h | 00h | 最大转矩   | 0.1%   | 0~65535      | U16  | rw   | RxPDO |
| 6080h | 00h | 最大电机速度 | r/min  | 0~4294967295 | U32  | rw   | RxPDO |
| 6087h | 00h | 转矩斜坡   | 0.1%/S | 0~4294967295 | U32  | rw   | RxPDO |
| 60B2h | 00h | 转矩偏移   | 0.1%   | -32768~32767 | I16  | rw   | RxPDO |

其他也有动作共通的关联对象。

| 索引    | 子索引 | 名称          | 单位 | 范围  | 数据类型 | 可访问性 | PDO |
|-------|-----|-------------|----|-----|------|------|-----|
| 605Ah | 00h | 快速停车方式选择    | -  | 0~7 | I16  | rw   | NO  |
| 605Bh | 00h | 关闭方式选择      | -  | 0~1 | I16  | rw   | NO  |
| 605Ch | 00h | 暂停停机方式      | -  | 0~1 | I16  | rw   | NO  |
| 605Dh | 00h | 暂停选项代码      | -  | 1~3 | I16  | rw   | NO  |
| 605Eh | 00h | 故障反应选项代码    | -  | 0~2 | I16  | rw   | NO  |
| 607Bh | -   | 位置范围限制      | -  | -   | -    | -    | -   |
|       | 00h | 表示607Bh子索引数 | -  | 2   | U8   | ro   | NO  |

| 索引    | 子索引 | 名称          | 单位                  | 范围                     | 数据类型 | 可访问性 | PDO   |
|-------|-----|-------------|---------------------|------------------------|------|------|-------|
|       | 01h | 最小位置范围限制    | 指令单位                | -2147483648~2147483647 | I32  | rw   | RxPDO |
|       | 02h | 最大位置范围限制    | 指令单位                | -2147483648~2147483647 | I32  | rw   | RxPDO |
| 607Ch | 00h | 原点偏移量       | 指令单位                | -2147483648~2147483647 | I32  | rw   | RxPDO |
| 607Eh | 00h | 指令极性        | -                   | 0~255                  | U8   | rw   | NO    |
| 6085h | 00h | 快速停车减速度     | 指令单位/s <sup>2</sup> | 0~4294967295           | U32  | rw   | RxPDO |
| 6086h | 00h | 位置轨迹规划类型    | -                   | -32768~32767           | I16  | rw   | RxPDO |
| 608Fh | -   | 位置编码器分辨率设定  | -                   | -                      | -    | -    | -     |
|       | 00h | 表示608Fh子索引数 | -                   | 2                      | U8   | ro   | NO    |
|       | 01h | 编码器移动量      | pulse               | 1~4294967295           | U32  | ro   | NO    |
|       | 02h | 电机旋转数       | r (电机)              | 1~4294967295           | U32  | ro   | NO    |
| 6091h | -   | 齿轮比设定       | -                   | -                      | -    | -    | -     |
|       | 00h | 表示6091h子索引数 | -                   | 2                      | U8   | ro   | NO    |
|       | 01h | 电机旋转数       | r (电机)              | 1~4294967295           | U32  | ro   | NO    |
|       | 02h | 轴旋转数        | r (轴)               | 1~4294967295           | U32  | ro   | NO    |
| 6092h | -   | Feed常数设置    | -                   | -                      | -    | -    | -     |
|       | 00h | 表示6092h子索引数 | -                   | 2                      | U8   | ro   | NO    |
|       | 01h | 设定Feed值     | 指令单位                | 1~4294967295           | U32  | ro   | NO    |
|       | 02h | 轴旋转数        | r (轴)               | 1~4294967295           | U32  | ro   | NO    |
| 60B8h | 00h | 探针模式        | -                   | 0~65535                | U16  | rw   | RxPDO |

控制字 (6040h) < cst控制模式下的功能 >

| 索引   | 子索引 | 名称  | 范围      | 数据类型 | 可访问性 | PDO   | Op-mode |    |    |    |    |    |    |   |   |   |  |  |  |  |  |    |   |   |   |   |   |   |   |   |   |    |     |  |  |    |    |    |    |   |   |  |   |
|--|-----|-----|---------|------|------|-------|---------|----|----|----|----|----|----|---|---|---|--|--|--|--|--|----|---|---|---|---|---|---|---|---|---|----|-----|--|--|----|----|----|----|---|---|--|---|
| 6040h  | 00h | 控制字 | 0~65535 | U16  | Rw   | RxPDO | All     |    |    |    |    |    |    |   |   |   |  |  |  |  |  |    |   |   |   |   |   |   |   |   |   |    |     |  |  |    |    |    |    |   |   |  |   |
| 设定对PDS状态转换等伺服驱动器的控制命令。<br>bit信息 <table border="1" style="margin-left: 20px;"> <thead> <tr> <th>15</th> <th>14</th> <th>13</th> <th>12</th> <th>11</th> <th>10</th> <th>9</th> <th>8</th> </tr> </thead> <tbody> <tr> <td colspan="6" style="text-align: center;">R</td> <td>om</td> <td>h</td> </tr> <tr> <th>7</th> <th>6</th> <th>5</th> <th>4</th> <th>3</th> <th>2</th> <th>1</th> <th>0</th> </tr> <tr> <td rowspan="2">fr</td> <td colspan="3">oms</td> <td rowspan="2">eo</td> <td rowspan="2">qs</td> <td rowspan="2">ev</td> <td rowspan="2">so</td> </tr> <tr> <td>r</td> <td colspan="2">R</td> <td>r</td> </tr> </tbody> </table> <p>             r = reserved (未对应)                      fr = fault reset<br/>             oms = operation mode specific            eo = enable operation<br/>             (控制模式依存bit)                        qs = quick stop<br/>             h = halt                                        ev = enable voltage<br/>             so = switch on           </p> |     |     |         |      |      |       |         | 15 | 14 | 13 | 12 | 11 | 10 | 9 | 8 | R |  |  |  |  |  | om | h | 7 | 6 | 5 | 4 | 3 | 2 | 1 | 0 | fr | oms |  |  | eo | qs | ev | so | r | R |  | r |
| 15   | 14  | 13  | 12      | 11   | 10   | 9     | 8       |    |    |    |    |    |    |   |   |   |  |  |  |  |  |    |   |   |   |   |   |   |   |   |   |    |     |  |  |    |    |    |    |   |   |  |   |
| R  |     |     |         |      |      | om    | h       |    |    |    |    |    |    |   |   |   |  |  |  |  |  |    |   |   |   |   |   |   |   |   |   |    |     |  |  |    |    |    |    |   |   |  |   |
| 7  | 6   | 5   | 4       | 3    | 2    | 1     | 0       |    |    |    |    |    |    |   |   |   |  |  |  |  |  |    |   |   |   |   |   |   |   |   |   |    |     |  |  |    |    |    |    |   |   |  |   |
| fr   | oms |     |         | eo   | qs   | ev    | so      |    |    |    |    |    |    |   |   |   |  |  |  |  |  |    |   |   |   |   |   |   |   |   |   |    |     |  |  |    |    |    |    |   |   |  |   |
|  | r   | R   |         |      |      |       |         | r  |    |    |    |    |    |   |   |   |  |  |  |  |  |    |   |   |   |   |   |   |   |   |   |    |     |  |  |    |    |    |    |   |   |  |   |

cst模式，不使用oms bit。

## 2) cst转矩控制关联的对象 (监测类)

| 索引    | 子索引 | 名称   | 单位   | 范围      | 数据类型 | 可访问性 | PDO   |
|-------|-----|------|------|---------|------|------|-------|
| 6041h | 00h | 状态字  | -    | 0~65535 | U16  | ro   | TxPDO |
| 6073h | 00h | 最大电流 | 0.1% | 0~65535 | U16  | ro   | NO    |

## 其他转矩控制共通关联的对象 (监测类)

| 索引    | 子索引 | 名称       | 单位     | 范围                     | 数据类型 | 可访问性 | PDO   |
|-------|-----|----------|--------|------------------------|------|------|-------|
| 6063h | 00h | 实际内部位置反馈 | pulse  | -2147483648~2147483647 | I32  | ro   | TxPDO |
| 6064h | 00h | 位置反馈     | 指令单位   | -2147483648~2147483647 | I32  | ro   | TxPDO |
| 606Ch | 00h | 速度反馈     | 指令单位/s | -2147483648~2147483647 | I32  | ro   | TxPDO |
| 6074h | 00h | 转矩指令     | 0.1%   | -32768~32767           | I16  | ro   | TxPDO |
| 6075h | 00h | 电机额定电流   | 1mA    | 0~4294967295           | U32  | ro   | TxPDO |

| 索引    | 子索引 | 名称     | 单位   | 范围           | 数据类型 | 可访问性 | PDO   |
|-------|-----|--------|------|--------------|------|------|-------|
| 6076h | 00h | 电机额定转矩 | Mn m | 0~4294967295 | U32  | ro   | TxPDO |
| 6077h | 00h | 转矩反馈   | 0.1% | -32768~32767 | I16  | ro   | TxPDO |
| 6078h | 00h | 当前实际值  | 0.1% | -32768~32767 | I16  | ro   | TxPDO |

其他也有模式共通的关联对象。

| 索引    | 子索引 | 名称                     | 单位   | 范围                     | 数据类型 | 可访问性 | PDO   |
|-------|-----|------------------------|------|------------------------|------|------|-------|
| 603Fh | 00h | 错误码                    | -    | 0~65535                | U16  | ro   | TxPDO |
| 60B9h | 00h | 表示Touch probe功能的状态     | -    | 0~65535                | U16  | ro   | TxPDO |
| 60BAh | 00h | 表示Touch probe1的上升沿箝位位置 | 指令单位 | -2147483648~2147483647 | I32  | ro   | TxPDO |
| 60BBh | 00h | 表示Touch probe1的下降沿箝位位置 | 指令单位 | -2147483648~2147483647 | I32  | ro   | TxPDO |
| 60BCh | 00h | 表示Touch probe2的上升沿箝位位置 | 指令单位 | -2147483648~2147483647 | I32  | ro   | TxPDO |
| 60BDh | 00h | 表示Touch probe2的下降沿箝位位置 | 指令单位 | -2147483648~2147483647 | I32  | ro   | TxPDO |

状态字 (6041h) < tq控制模式的功能 >

| 索引  | 子索引 | 名称  | 范围                            | 数据类型                 | 可访问性 | PDO   | Op-mode |    |    |    |    |    |    |   |   |   |  |     |  |  |     |     |    |   |  |  |   |                               |  |  |  |  |  |   |   |   |   |   |   |   |   |   |     |    |    |   |    |    |      |
|---|-----|-----|-------------------------------|----------------------|------|-------|---------|----|----|----|----|----|----|---|---|---|--|-----|--|--|-----|-----|----|---|--|--|---|-------------------------------|--|--|--|--|--|---|---|---|---|---|---|---|---|---|-----|----|----|---|----|----|------|
| 6041h   | 00h | 状态字 | 0~65535                       | U16                  | ro   | TxPDO | All     |    |    |    |    |    |    |   |   |   |  |     |  |  |     |     |    |   |  |  |   |                               |  |  |  |  |  |   |   |   |   |   |   |   |   |   |     |    |    |   |    |    |      |
| 表示伺服驱动器的状态。   |     |     |                               |                      |      |       |         |    |    |    |    |    |    |   |   |   |  |     |  |  |     |     |    |   |  |  |   |                               |  |  |  |  |  |   |   |   |   |   |   |   |   |   |     |    |    |   |    |    |      |
| bit信息   |     |     |                               |                      |      |       |         |    |    |    |    |    |    |   |   |   |  |     |  |  |     |     |    |   |  |  |   |                               |  |  |  |  |  |   |   |   |   |   |   |   |   |   |     |    |    |   |    |    |      |
| <table border="1" style="width:100%; border-collapse: collapse;"> <thead> <tr> <th>15</th> <th>14</th> <th>13</th> <th>12</th> <th>11</th> <th>10</th> <th>9</th> <th>8</th> </tr> </thead> <tbody> <tr> <td colspan="2" style="text-align:center">r</td> <td colspan="3" style="text-align:center">oms</td> <td style="text-align:center">ila</td> <td style="text-align:center">oms</td> <td style="text-align:center">rm</td> <td style="text-align:center">r</td> </tr> <tr> <td colspan="2"></td> <td style="text-align:center">r</td> <td colspan="3" style="text-align:center">Drive following command vaule</td> <td colspan="2"></td> <td></td> </tr> <tr> <th>7</th> <th>6</th> <th>5</th> <th>4</th> <th>3</th> <th>2</th> <th>1</th> <th>0</th> </tr> <tr> <td style="text-align:center">w</td> <td style="text-align:center">sod</td> <td style="text-align:center">qs</td> <td style="text-align:center">ve</td> <td style="text-align:center">f</td> <td style="text-align:center">oe</td> <td style="text-align:center">so</td> <td style="text-align:center">rsto</td> </tr> </tbody> </table> |     |     |                               |                      |      |       |         | 15 | 14 | 13 | 12 | 11 | 10 | 9 | 8 | r |  | oms |  |  | ila | oms | rm | r |  |  | r | Drive following command vaule |  |  |  |  |  | 7 | 6 | 5 | 4 | 3 | 2 | 1 | 0 | w | sod | qs | ve | f | oe | so | rsto |
| 15  | 14  | 13  | 12                            | 11                   | 10   | 9     | 8       |    |    |    |    |    |    |   |   |   |  |     |  |  |     |     |    |   |  |  |   |                               |  |  |  |  |  |   |   |   |   |   |   |   |   |   |     |    |    |   |    |    |      |
| r   |     | oms |                               |                      | ila  | oms   | rm      | r  |    |    |    |    |    |   |   |   |  |     |  |  |     |     |    |   |  |  |   |                               |  |  |  |  |  |   |   |   |   |   |   |   |   |   |     |    |    |   |    |    |      |
|   |     | r   | Drive following command vaule |                      |      |       |         |    |    |    |    |    |    |   |   |   |  |     |  |  |     |     |    |   |  |  |   |                               |  |  |  |  |  |   |   |   |   |   |   |   |   |   |     |    |    |   |    |    |      |
| 7   | 6   | 5   | 4                             | 3                    | 2    | 1     | 0       |    |    |    |    |    |    |   |   |   |  |     |  |  |     |     |    |   |  |  |   |                               |  |  |  |  |  |   |   |   |   |   |   |   |   |   |     |    |    |   |    |    |      |
| w   | sod | qs  | ve                            | f                    | oe   | so    | rsto    |    |    |    |    |    |    |   |   |   |  |     |  |  |     |     |    |   |  |  |   |                               |  |  |  |  |  |   |   |   |   |   |   |   |   |   |     |    |    |   |    |    |      |
| r = reserved (未对应)  |     |     |                               | w = warning          |      |       |         |    |    |    |    |    |    |   |   |   |  |     |  |  |     |     |    |   |  |  |   |                               |  |  |  |  |  |   |   |   |   |   |   |   |   |   |     |    |    |   |    |    |      |
| sod = switch on disabled  |     |     |                               | qs = quick stop      |      |       |         |    |    |    |    |    |    |   |   |   |  |     |  |  |     |     |    |   |  |  |   |                               |  |  |  |  |  |   |   |   |   |   |   |   |   |   |     |    |    |   |    |    |      |
| oms = operation mode specific<br>(控制模式依存bit)  |     |     |                               | ve = voltage enabled |      |       |         |    |    |    |    |    |    |   |   |   |  |     |  |  |     |     |    |   |  |  |   |                               |  |  |  |  |  |   |   |   |   |   |   |   |   |   |     |    |    |   |    |    |      |
| ila = internal limit active   |     |     |                               | f = fault            |      |       |         |    |    |    |    |    |    |   |   |   |  |     |  |  |     |     |    |   |  |  |   |                               |  |  |  |  |  |   |   |   |   |   |   |   |   |   |     |    |    |   |    |    |      |
| oe = operation enabled  |     |     |                               | so = switched on     |      |       |         |    |    |    |    |    |    |   |   |   |  |     |  |  |     |     |    |   |  |  |   |                               |  |  |  |  |  |   |   |   |   |   |   |   |   |   |     |    |    |   |    |    |      |
| rm = remote   |     |     |                               |                      |      |       |         |    |    |    |    |    |    |   |   |   |  |     |  |  |     |     |    |   |  |  |   |                               |  |  |  |  |  |   |   |   |   |   |   |   |   |   |     |    |    |   |    |    |      |
| rtso = ready to switch on   |     |     |                               |                      |      |       |         |    |    |    |    |    |    |   |   |   |  |     |  |  |     |     |    |   |  |  |   |                               |  |  |  |  |  |   |   |   |   |   |   |   |   |   |     |    |    |   |    |    |      |

bit13,12,10 (operation mode specific) :

| Bit | 名称 | Value | Definition  |
|-----|----|-------|-------------|
| 10  | 保留 | -     | 未使用         |
| 12  | 转矩 | 0     | 依据目标转矩不执行动作 |
|     |    | 1     | 依据目标转矩执行动作  |
| 13  | 保留 | -     | 未使用         |

所谓「根据目标速度执行动作」要满足以下的条件:

- ◆ PDS状态是Operation enabled
- ◆ 不在减速处理中 (Halt、Quickstop、Shutdown、Disable operation、Falut)
- ◆ 不是Halt停止状态

cst控制模式的动作

- ◆ Cyclic转矩控制模式, 模式Profile (轨道) 生成不是在从机而是在主机进行。
- ◆ 目标转矩是6071h
- ◆ 转矩前馈是60B2h, 暂不支持前馈。
- ◆ 动作指令的更新 (送信), 在伺服ON后, 请经过约100ms后输入。
- ◆ 60C2h (Interpolation time period) 表示, 更新6071h (转矩给定) 和60B2h两个对象的周期。此值

是设定为和1C32h-02h（Cycle time）相同的周期。

- ◆ 作为监测信息，提供6077h（转矩反馈）等。
- ◆ 6071h（转矩给定）值受6072h（最大转矩）、2312h（P3-28）、2313h（P3-29），最小值限制。
- ◆ 速度限制为6080h（最大电机速度）。

#### 7.4.2 常用参数

| 寄存器           | 说明                          | 单位     |
|---------------|-----------------------------|--------|
| RXPDO[0x6071] | 转矩给定                        | 0.1%   |
| TXPDO[0x6064] | 位置反馈                        | 指令单位   |
| TXPDO[0x606C] | 速度反馈                        | 指令单位/s |
| TXPDO[0x6077] | 转矩反馈                        | 0.1%   |
| RXPDO[0x6080] | 最大电机速度                      | r/min  |
| RXPDO[0x6060] | 控制模式为CST（周期同步转矩模式），将其值设置为10 | -      |

### 7.5 HM 模式

HM 模式（即回原点模式），用作从站位置的初始化。原点复位方法，指定动作速度，在伺服驱动器内部生成位置指令执行原点复位动作的位置控制模式。如果在增量模式下使用，控制电源投入后，有必要在执行位置定位工作前执行原点复位动作。

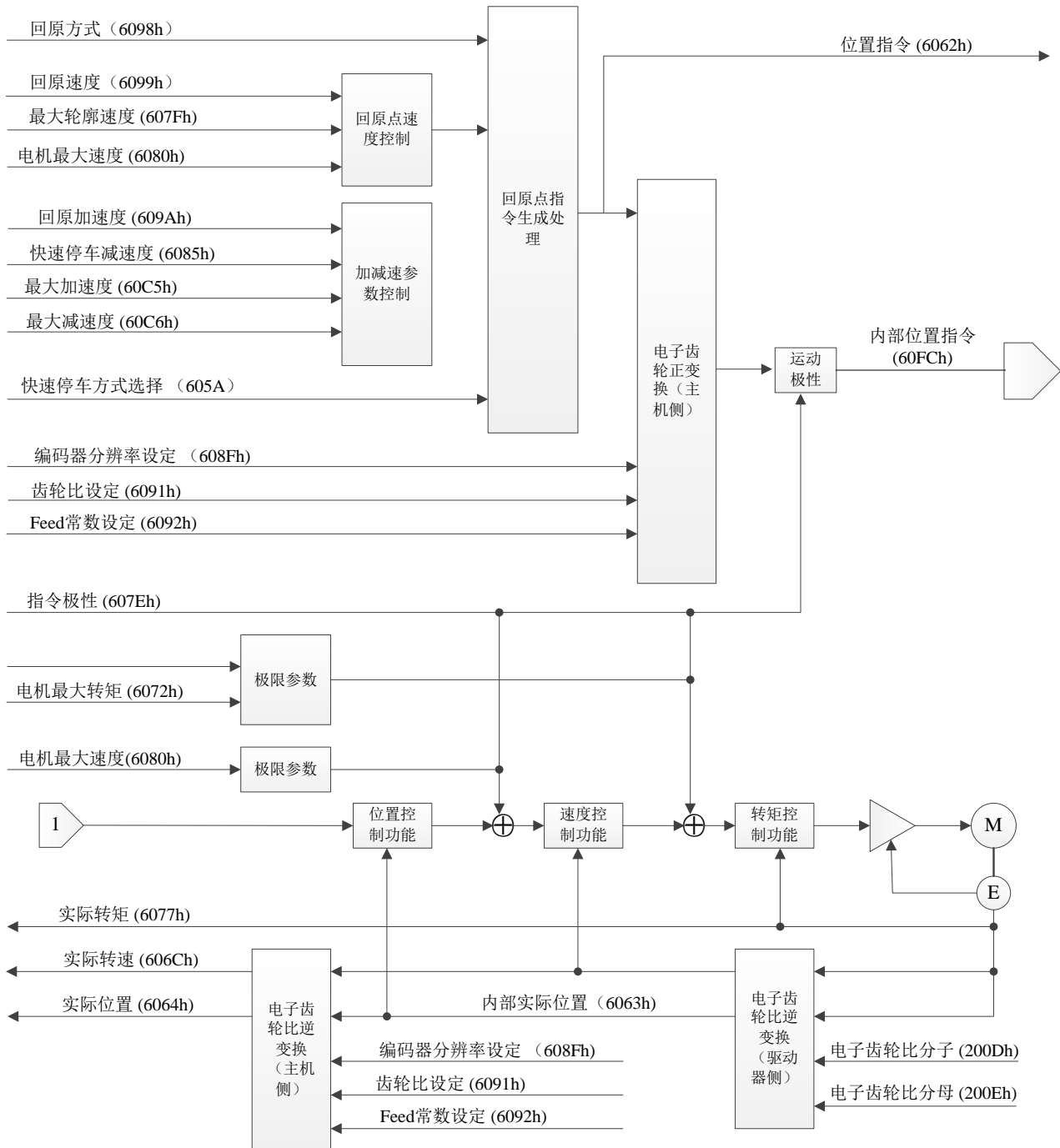

## 7.5.1 相关参数

## 1) hm 控制模式关联对象（指令·设定类）

| 索引    | 子索引 | 名称      | 单位                  | 范围           | 数据类型 | 可访问性 | PDO   |
|-------|-----|---------|---------------------|--------------|------|------|-------|
| 6040h | 00h | 控制字     | -                   | 0~65535      | U16  | rw   | RxPDO |
| 6098h | 00h | 回原方式    | -                   | -128~127     | I8   | rw   | RxPDO |
| 6099h | -   | 回原速度    | -                   | -            | -    | -    | -     |
|       | 00h | 条目数量    | -                   | 2            | U8   | ro   | NO    |
|       | 01h | 回原切换的速度 | 指令单位/s              | 0~4294967295 | U32  | rw   | RxPDO |
|       | 02h | 回原过程的速度 | 指令单位/s              | 0~4294967295 | U32  | rw   | RxPDO |
| 609Ah | 00h | 回原加速度   | 指令单位/s <sup>2</sup> | 0~4294967295 | U32  | rw   | RxPDO |

其他也有位置控制共通的关联对象。

| 索引    | 子索引 | 名称     | 单位                  | 范围                     | 数据类型 | 可访问性 | PDO   |
|-------|-----|--------|---------------------|------------------------|------|------|-------|
| 6072h | 00h | 最大转矩   | 0.1%                | 0~65535                | U16  | rw   | RxPDO |
| 607Fh | 00h | 最大轮廓速度 | 指令单位/s              | 0~4294967295           | U32  | rw   | RxPDO |
| 6080h | 00h | 最大电机速度 | r/min               | 0~4294967295           | U32  | rw   | RxPDO |
| 60B1h | 00h | 速度偏移   | 指令单位/s              | -2147483648~2147483647 | I32  | rw   | RxPDO |
| 60B2h | 00h | 转矩偏移   | 0.1%                | -32768~32767           | I16  | rw   | RxPDO |
| 60C5h | 00h | 最大加速度  | 指令单位/s <sup>2</sup> | 0~4294967295           | U32  | rw   | RxPDO |
| 60C6h | 00h | 最大减速度  | 指令单位/s <sup>2</sup> | 0~4294967295           | U32  | rw   | RxPDO |

其他也有动作共通的关联对象。

| 索引    | 子索引 | 名称          | 单位                  | 范围                     | 数据类型 | 可访问性 | PDO   |
|-------|-----|-------------|---------------------|------------------------|------|------|-------|
| 605Ah | 00h | 快速停车方式选择    | -                   | 0~7                    | I16  | rw   | NO    |
| 605Bh | 00h | 关闭方式选择      | -                   | 0~1                    | I16  | rw   | NO    |
| 605Ch | 00h | 暂停停机方式      | -                   | 0~1                    | I16  | rw   | NO    |
| 605Dh | 00h | 暂停选项代码      | -                   | 1~3                    | I16  | rw   | NO    |
| 605Eh | 00h | 故障反应选项代码    | -                   | 0~2                    | I16  | rw   | NO    |
| 607Dh | -   | 软件绝对位置限制    | -                   | -                      | -    | -    | -     |
|       | 00h | 表示607Dh子索引数 | -                   | 2                      | U8   | ro   | NO    |
|       | 01h | 最小位置限制      | 指令单位                | -2147483648~2147483647 | I32  | rw   | RxPDO |
|       | 02h | 最大位置限制      | 指令单位                | -2147483648~2147483647 | I32  | rw   | RxPDO |
| 607Ch | 00h | 原点偏移量       | 指令单位                | -2147483648~2147483647 | I32  | rw   | RxPDO |
| 607Eh | 00h | 指令极性        | -                   | 0~255                  | U8   | rw   | NO    |
| 6085h | 00h | 快速停车减速度     | 指令单位/s <sup>2</sup> | 0~4294967295           | U32  | rw   | RxPDO |
| 6086h | 00h | 位置轨迹规划类型    | -                   | -32768~32767           | I16  | rw   | RxPDO |
| 608Fh | -   | 位置编码器分辨率设定  | -                   | -                      | -    | -    | -     |
|       | 00h | 表示608Fh子索引数 | -                   | 2                      | U8   | ro   | NO    |
|       | 01h | 编码器移动量      | Pulse               | 1~4294967295           | U32  | ro   | NO    |
|       | 02h | 电机旋转数       | r（电机）               | 1~4294967295           | U32  | ro   | NO    |
| 6091h | -   | 齿轮比设定       | -                   | -                      | -    | -    | -     |
|       | 00h | 表示6091h子索引数 | -                   | 2                      | U8   | ro   | NO    |
|       | 01h | 电机旋转数       | r（电机）               | 1~4294967295           | U32  | ro   | NO    |
|       | 02h | 轴旋转数        | r（轴）                | 1~4294967295           | U32  | ro   | NO    |
| 6092h | -   | Feed常数设置    | -                   | -                      | -    | -    | -     |
|       | 00h | 表示6092h子索引数 | -                   | 2                      | U8   | ro   | NO    |
|       | 01h | 设定Feed值     | 指令单位                | 1~4294967295           | U32  | ro   | NO    |
|       | 02h | 轴旋转数        | r（轴）                | 1~4294967295           | U32  | ro   | NO    |

| 索引    | 子索引 | 名称   | 单位 | 范围      | 数据类型 | 可访问性 | PDO   |
|-------|-----|------|----|---------|------|------|-------|
| 60B8h | 00h | 探针模式 | -  | 0~65535 | U16  | rw   | RxPDO |

控制字（6040h）< HM控制模式下的功能 >

| 索引  | 子索引 | 名称  | 范围           | 数据类型 | 可访问性 | PDO   | Op-mode |    |    |    |    |    |    |   |   |   |  |  |  |  |  |     |   |   |   |   |   |   |   |   |   |    |     |  |  |    |    |    |    |  |   |   |              |  |  |  |  |
|---|-----|-----|--------------|------|------|-------|---------|----|----|----|----|----|----|---|---|---|--|--|--|--|--|-----|---|---|---|---|---|---|---|---|---|----|-----|--|--|----|----|----|----|--|---|---|--------------|--|--|--|--|
| 6040h   | 00h | 控制字 | 0~65535      | U16  | Rw   | RxPDO | All     |    |    |    |    |    |    |   |   |   |  |  |  |  |  |     |   |   |   |   |   |   |   |   |   |    |     |  |  |    |    |    |    |  |   |   |              |  |  |  |  |
| 设定对PDS状态转换等伺服驱动器的控制命令。<br>bit信息   |     |     |              |      |      |       |         |    |    |    |    |    |    |   |   |   |  |  |  |  |  |     |   |   |   |   |   |   |   |   |   |    |     |  |  |    |    |    |    |  |   |   |              |  |  |  |  |
| <table border="1" style="width:100%; border-collapse: collapse;"> <tr> <td style="width:12.5%;">15</td> <td style="width:12.5%;">14</td> <td style="width:12.5%;">13</td> <td style="width:12.5%;">12</td> <td style="width:12.5%;">11</td> <td style="width:12.5%;">10</td> <td style="width:12.5%;">9</td> <td style="width:12.5%;">8</td> </tr> <tr> <td colspan="6" style="text-align:center;">r</td> <td style="text-align:center;">oms</td> <td style="text-align:center;">h</td> </tr> <tr> <td style="width:12.5%;">7</td> <td style="width:12.5%;">6</td> <td style="width:12.5%;">5</td> <td style="width:12.5%;">4</td> <td style="width:12.5%;">3</td> <td style="width:12.5%;">2</td> <td style="width:12.5%;">1</td> <td style="width:12.5%;">0</td> </tr> <tr> <td style="text-align:center;">Fr</td> <td colspan="3" style="text-align:center;">oms</td> <td style="text-align:center;">eo</td> <td style="text-align:center;">qs</td> <td style="text-align:center;">ev</td> <td style="text-align:center;">so</td> </tr> <tr> <td></td> <td style="text-align:center;">R</td> <td style="text-align:center;">R</td> <td colspan="2" style="text-align:center;">start homing</td> <td></td> <td></td> <td></td> </tr> </table> |     |     |              |      |      |       |         | 15 | 14 | 13 | 12 | 11 | 10 | 9 | 8 | r |  |  |  |  |  | oms | h | 7 | 6 | 5 | 4 | 3 | 2 | 1 | 0 | Fr | oms |  |  | eo | qs | ev | so |  | R | R | start homing |  |  |  |  |
| 15  | 14  | 13  | 12           | 11   | 10   | 9     | 8       |    |    |    |    |    |    |   |   |   |  |  |  |  |  |     |   |   |   |   |   |   |   |   |   |    |     |  |  |    |    |    |    |  |   |   |              |  |  |  |  |
| r   |     |     |              |      |      | oms   | h       |    |    |    |    |    |    |   |   |   |  |  |  |  |  |     |   |   |   |   |   |   |   |   |   |    |     |  |  |    |    |    |    |  |   |   |              |  |  |  |  |
| 7   | 6   | 5   | 4            | 3    | 2    | 1     | 0       |    |    |    |    |    |    |   |   |   |  |  |  |  |  |     |   |   |   |   |   |   |   |   |   |    |     |  |  |    |    |    |    |  |   |   |              |  |  |  |  |
| Fr  | oms |     |              | eo   | qs   | ev    | so      |    |    |    |    |    |    |   |   |   |  |  |  |  |  |     |   |   |   |   |   |   |   |   |   |    |     |  |  |    |    |    |    |  |   |   |              |  |  |  |  |
|   | R   | R   | start homing |      |      |       |         |    |    |    |    |    |    |   |   |   |  |  |  |  |  |     |   |   |   |   |   |   |   |   |   |    |     |  |  |    |    |    |    |  |   |   |              |  |  |  |  |
| r = reserved（未对应）<br>oms = operation mode specific（控制模式依存bit）<br>h = halt<br>so = switch on<br>fr = fault reset<br>eo = enable operation<br>qs = quick stop<br>ev = enable voltage  |     |     |              |      |      |       |         |    |    |    |    |    |    |   |   |   |  |  |  |  |  |     |   |   |   |   |   |   |   |   |   |    |     |  |  |    |    |    |    |  |   |   |              |  |  |  |  |

bit9,6-4（operation mode specific）：

| Bit | 名称   | 值      | 定义       |
|-----|------|--------|----------|
| 4   | 开始回原 | 0 -> 1 | 开始原点复位动作 |
| 5   | （保留） | -      | 未使用      |
| 6   | （保留） | -      | 未使用      |
| 9   | （保留） | -      | 未使用      |

通过6040h的bit4（开始回原）的开启获取原点复位位置控制模式（hm）关联的参数（回原方式、速度、加减速度等），开始动作。

还有，原点复位动作中即使开始新的原点复位动作（再次着手6040h的bit4），新的原点复位动作也被无视。

回原方式（6098h）

| 索引   | 子索引                                       | 名称   | 范围       | 数据类型 | 可访问性 | PDO   | Op-mode |   |    |    |                     |    |                     |   |         |   |                      |   |                      |   |   |   |   |   |   |   |   |   |                        |   |                        |   |                                   |    |                           |    |                        |    |                        |    |                                   |    |                           |    |          |    |          |    |                               |    |                               |
|--|---|------|----------|------|------|-------|---------|---|----|----|---------------------|----|---------------------|---|---------|---|----------------------|---|----------------------|---|---|---|---|---|---|---|---|---|------------------------|---|------------------------|---|-----------------------------------|----|---------------------------|----|------------------------|----|------------------------|----|-----------------------------------|----|---------------------------|----|----------|----|----------|----|-------------------------------|----|-------------------------------|
| 6098h  | 00h                                       | 回原方式 | -128~127 | I8   | rw   | RxPDO | All     |   |    |    |                     |    |                     |   |         |   |                      |   |                      |   |   |   |   |   |   |   |   |   |                        |   |                        |   |                                   |    |                           |    |                        |    |                        |    |                                   |    |                           |    |          |    |          |    |                               |    |                               |
| 设定原点方法   |   |      |          |      |      |       |         |   |    |    |                     |    |                     |   |         |   |                      |   |                      |   |   |   |   |   |   |   |   |   |                        |   |                        |   |                                   |    |                           |    |                        |    |                        |    |                                   |    |                           |    |          |    |          |    |                               |    |                               |
| <table border="1" style="width:100%; border-collapse: collapse;"> <thead> <tr> <th>值</th> <th>定义</th> </tr> </thead> <tbody> <tr> <td>-2</td> <td>反向碰撞回原（3791版本及以后支持）</td> </tr> <tr> <td>-1</td> <td>正向碰撞回原（3791版本及以后支持）</td> </tr> <tr> <td>0</td> <td>不指定回原方式</td> </tr> <tr> <td>1</td> <td>-Ve LS &amp; Index Pulse</td> </tr> <tr> <td>2</td> <td>+Ve LS &amp; Index Pulse</td> </tr> <tr> <td>3</td> <td>+Ve HS &amp; Index Pulse direction reversal</td> </tr> <tr> <td>4</td> <td>+Ve HS &amp; Index Pulse no direction changed</td> </tr> <tr> <td>5</td> <td>-Ve HS &amp; Index Pulse direction reversal</td> </tr> <tr> <td>6</td> <td>-Ve HS &amp; Index Pulse no direction changed</td> </tr> <tr> <td>7</td> <td>On +Ve HS -Index P l e</td> </tr> <tr> <td>8</td> <td>On +Ve HS +Index Pulse</td> </tr> <tr> <td>9</td> <td>After +Ve HS reverse +Index Pulse</td> </tr> <tr> <td>10</td> <td>After +Ve HS +Index Pulse</td> </tr> <tr> <td>11</td> <td>On -Ve HS -Index Pulse</td> </tr> <tr> <td>12</td> <td>On -Ve HS +Index Pulse</td> </tr> <tr> <td>13</td> <td>After -Ve HS reverse +Index Pulse</td> </tr> <tr> <td>14</td> <td>After -Ve HS +Index Pulse</td> </tr> <tr> <td>15</td> <td>Reserved</td> </tr> <tr> <td>16</td> <td>Reserved</td> </tr> <tr> <td>17</td> <td>Same as 1 without Index pulse</td> </tr> <tr> <td>18</td> <td>Same as 2 without Index pulse</td> </tr> </tbody> </table> |   |      |          |      |      |       |         | 值 | 定义 | -2 | 反向碰撞回原（3791版本及以后支持） | -1 | 正向碰撞回原（3791版本及以后支持） | 0 | 不指定回原方式 | 1 | -Ve LS & Index Pulse | 2 | +Ve LS & Index Pulse | 3 | +Ve HS & Index Pulse direction reversal | 4 | +Ve HS & Index Pulse no direction changed | 5 | -Ve HS & Index Pulse direction reversal | 6 | -Ve HS & Index Pulse no direction changed | 7 | On +Ve HS -Index P l e | 8 | On +Ve HS +Index Pulse | 9 | After +Ve HS reverse +Index Pulse | 10 | After +Ve HS +Index Pulse | 11 | On -Ve HS -Index Pulse | 12 | On -Ve HS +Index Pulse | 13 | After -Ve HS reverse +Index Pulse | 14 | After -Ve HS +Index Pulse | 15 | Reserved | 16 | Reserved | 17 | Same as 1 without Index pulse | 18 | Same as 2 without Index pulse |
| 值  | 定义  |      |          |      |      |       |         |   |    |    |                     |    |                     |   |         |   |                      |   |                      |   |   |   |   |   |   |   |   |   |                        |   |                        |   |                                   |    |                           |    |                        |    |                        |    |                                   |    |                           |    |          |    |          |    |                               |    |                               |
| -2   | 反向碰撞回原（3791版本及以后支持）                       |      |          |      |      |       |         |   |    |    |                     |    |                     |   |         |   |                      |   |                      |   |   |   |   |   |   |   |   |   |                        |   |                        |   |                                   |    |                           |    |                        |    |                        |    |                                   |    |                           |    |          |    |          |    |                               |    |                               |
| -1   | 正向碰撞回原（3791版本及以后支持）                       |      |          |      |      |       |         |   |    |    |                     |    |                     |   |         |   |                      |   |                      |   |   |   |   |   |   |   |   |   |                        |   |                        |   |                                   |    |                           |    |                        |    |                        |    |                                   |    |                           |    |          |    |          |    |                               |    |                               |
| 0  | 不指定回原方式                                   |      |          |      |      |       |         |   |    |    |                     |    |                     |   |         |   |                      |   |                      |   |   |   |   |   |   |   |   |   |                        |   |                        |   |                                   |    |                           |    |                        |    |                        |    |                                   |    |                           |    |          |    |          |    |                               |    |                               |
| 1  | -Ve LS & Index Pulse                      |      |          |      |      |       |         |   |    |    |                     |    |                     |   |         |   |                      |   |                      |   |   |   |   |   |   |   |   |   |                        |   |                        |   |                                   |    |                           |    |                        |    |                        |    |                                   |    |                           |    |          |    |          |    |                               |    |                               |
| 2  | +Ve LS & Index Pulse                      |      |          |      |      |       |         |   |    |    |                     |    |                     |   |         |   |                      |   |                      |   |   |   |   |   |   |   |   |   |                        |   |                        |   |                                   |    |                           |    |                        |    |                        |    |                                   |    |                           |    |          |    |          |    |                               |    |                               |
| 3  | +Ve HS & Index Pulse direction reversal   |      |          |      |      |       |         |   |    |    |                     |    |                     |   |         |   |                      |   |                      |   |   |   |   |   |   |   |   |   |                        |   |                        |   |                                   |    |                           |    |                        |    |                        |    |                                   |    |                           |    |          |    |          |    |                               |    |                               |
| 4  | +Ve HS & Index Pulse no direction changed |      |          |      |      |       |         |   |    |    |                     |    |                     |   |         |   |                      |   |                      |   |   |   |   |   |   |   |   |   |                        |   |                        |   |                                   |    |                           |    |                        |    |                        |    |                                   |    |                           |    |          |    |          |    |                               |    |                               |
| 5  | -Ve HS & Index Pulse direction reversal   |      |          |      |      |       |         |   |    |    |                     |    |                     |   |         |   |                      |   |                      |   |   |   |   |   |   |   |   |   |                        |   |                        |   |                                   |    |                           |    |                        |    |                        |    |                                   |    |                           |    |          |    |          |    |                               |    |                               |
| 6  | -Ve HS & Index Pulse no direction changed |      |          |      |      |       |         |   |    |    |                     |    |                     |   |         |   |                      |   |                      |   |   |   |   |   |   |   |   |   |                        |   |                        |   |                                   |    |                           |    |                        |    |                        |    |                                   |    |                           |    |          |    |          |    |                               |    |                               |
| 7  | On +Ve HS -Index P l e                    |      |          |      |      |       |         |   |    |    |                     |    |                     |   |         |   |                      |   |                      |   |   |   |   |   |   |   |   |   |                        |   |                        |   |                                   |    |                           |    |                        |    |                        |    |                                   |    |                           |    |          |    |          |    |                               |    |                               |
| 8  | On +Ve HS +Index Pulse                    |      |          |      |      |       |         |   |    |    |                     |    |                     |   |         |   |                      |   |                      |   |   |   |   |   |   |   |   |   |                        |   |                        |   |                                   |    |                           |    |                        |    |                        |    |                                   |    |                           |    |          |    |          |    |                               |    |                               |
| 9  | After +Ve HS reverse +Index Pulse         |      |          |      |      |       |         |   |    |    |                     |    |                     |   |         |   |                      |   |                      |   |   |   |   |   |   |   |   |   |                        |   |                        |   |                                   |    |                           |    |                        |    |                        |    |                                   |    |                           |    |          |    |          |    |                               |    |                               |
| 10   | After +Ve HS +Index Pulse                 |      |          |      |      |       |         |   |    |    |                     |    |                     |   |         |   |                      |   |                      |   |   |   |   |   |   |   |   |   |                        |   |                        |   |                                   |    |                           |    |                        |    |                        |    |                                   |    |                           |    |          |    |          |    |                               |    |                               |
| 11   | On -Ve HS -Index Pulse                    |      |          |      |      |       |         |   |    |    |                     |    |                     |   |         |   |                      |   |                      |   |   |   |   |   |   |   |   |   |                        |   |                        |   |                                   |    |                           |    |                        |    |                        |    |                                   |    |                           |    |          |    |          |    |                               |    |                               |
| 12   | On -Ve HS +Index Pulse                    |      |          |      |      |       |         |   |    |    |                     |    |                     |   |         |   |                      |   |                      |   |   |   |   |   |   |   |   |   |                        |   |                        |   |                                   |    |                           |    |                        |    |                        |    |                                   |    |                           |    |          |    |          |    |                               |    |                               |
| 13   | After -Ve HS reverse +Index Pulse         |      |          |      |      |       |         |   |    |    |                     |    |                     |   |         |   |                      |   |                      |   |   |   |   |   |   |   |   |   |                        |   |                        |   |                                   |    |                           |    |                        |    |                        |    |                                   |    |                           |    |          |    |          |    |                               |    |                               |
| 14   | After -Ve HS +Index Pulse                 |      |          |      |      |       |         |   |    |    |                     |    |                     |   |         |   |                      |   |                      |   |   |   |   |   |   |   |   |   |                        |   |                        |   |                                   |    |                           |    |                        |    |                        |    |                                   |    |                           |    |          |    |          |    |                               |    |                               |
| 15   | Reserved                                  |      |          |      |      |       |         |   |    |    |                     |    |                     |   |         |   |                      |   |                      |   |   |   |   |   |   |   |   |   |                        |   |                        |   |                                   |    |                           |    |                        |    |                        |    |                                   |    |                           |    |          |    |          |    |                               |    |                               |
| 16   | Reserved                                  |      |          |      |      |       |         |   |    |    |                     |    |                     |   |         |   |                      |   |                      |   |   |   |   |   |   |   |   |   |                        |   |                        |   |                                   |    |                           |    |                        |    |                        |    |                                   |    |                           |    |          |    |          |    |                               |    |                               |
| 17   | Same as 1 without Index pulse             |      |          |      |      |       |         |   |    |    |                     |    |                     |   |         |   |                      |   |                      |   |   |   |   |   |   |   |   |   |                        |   |                        |   |                                   |    |                           |    |                        |    |                        |    |                                   |    |                           |    |          |    |          |    |                               |    |                               |
| 18   | Same as 2 without Index pulse             |      |          |      |      |       |         |   |    |    |                     |    |                     |   |         |   |                      |   |                      |   |   |   |   |   |   |   |   |   |                        |   |                        |   |                                   |    |                           |    |                        |    |                        |    |                                   |    |                           |    |          |    |          |    |                               |    |                               |



|    |                                |
|----|--------------------------------|
| 19 | Same as 3 without Index pulse  |
| 20 | Same as 4 without Index pulse  |
| 21 | Same as 5 without Index pulse  |
| 22 | Same as 6 without Index pulse  |
| 23 | Same as 7 without Index pulse  |
| 24 | Same as 8 without Index pulse  |
| 25 | Same as 9 without Index pulse  |
| 26 | Same as 10 without Index pulse |
| 27 | Same as 11 without Index pulse |
| 28 | Same as 12 without Index pulse |
| 29 | Same as 13 without Index pulse |
| 30 | Same as 14 without Index pulse |
| 33 | On Index Pulse +Ve direction   |
| 34 | On Index Pulse -Ve direction   |
| 35 | Current position = home        |
| 37 | Current position = home        |

## 回原速度 (6099h)

| 索引   | 子索引                          | 名称                  | 范围           | 数据类型 | 可访问性  | PDO   | Op-mode |
|--|------------------------------|---------------------|--------------|------|-------|-------|---------|
| 6099h  | -                            | 回原速度                | -            | -    | -     | -     | -       |
|  | 设定原点复位位置控制模式 (hm) 时的速度。      |                     |              |      |       |       |         |
|  | 00h                          | Number of entries   | 2            | U8   | ro    | NO    | HM      |
|  | 表示6099h (回原速度) 的子索引的数        |                     |              |      |       |       |         |
|  | 01h                          | Speed during search | 0~4294967295 | U32  | rw    | RxPDO | HM      |
| 设定到Switch信号检出的动作的速度。<br>最大值是用内部处理的6080h (最大电机速度) 和2147483647任意小的一方进行限制。                                      |                              |                     |              |      |       |       |         |
| 02h  | Speed during search for zero | 0~4294967295        | U32          | rw   | RxPDO | HM    |         |
| 设定到原点检出的动作速度。<br>如果Switch信号的边沿作为原点检出位置, 为了减小检出误差请设定尽量小的值。<br>最大值是用内部处理的6080h (最大电机速度) 和2147483647任意小的一方进行限制。 |                              |                     |              |      |       |       |         |

## 回原加速度 (609Ah)

| 索引  | 子索引 | 名称    | 范围           | 数据类型 | 可访问性 | PDO   | Op-mode |
|---|-----|-------|--------------|------|------|-------|---------|
| 609Ah   | 00h | 回原加速度 | 0~4294967295 | U32  | rw   | RxPDO | All     |
| 设定原点复位 (hm) 时的加速度以及减速度。<br>原点复位 (hm) 的减速度兼用于此对象。<br>各回原方式最终停止时 (原点位置检出) 无需使用此对象的设定, 伺服锁定停止。<br>如果设定为0, 内部处理作为1处理。 |     |       |              |      |      |       |         |

## 2) hm 控制模式关联对象 (监测类)

| 索引    | 子索引 | 名称          | 单位 | 范围      | 数据类型 | 可访问性 | PDO   |
|-------|-----|-------------|----|---------|------|------|-------|
| 6041h | 00h | 状态字         | -  | 0~65535 | U16  | ro   | TxPDO |
| 60E3h | -   | 回原方式选择      | -  | -       | -    | -    | TxPDO |
|       | 00h | 表示60E3h子索引数 | -  | 1~254   | U8   | ro   | TxPDO |
|       | 01h | 回原方式1       | -  | 0~32767 | U16  | ro   | TxPDO |
|       | ..  | ..          | .. | ..      | ..   | ..   | ..    |
|       | 20h | 回原方式32      | -  | 0~32767 | U16  | ro   | TxPDO |

其他也存在位置控制共通的关联对象。

| 索引    | 子索引 | 名称       | 单位    | 范围                         | 数据类型 | 可访问性 | PDO   |
|-------|-----|----------|-------|----------------------------|------|------|-------|
| 6062h | 00h | 位置指令     | 指令单位  | -2147483648~<br>2147483647 | I32  | ro   | TxPDO |
| 6063h | 00h | 实际内部位置反馈 | pulse | -2147483648~<br>2147483647 | I32  | ro   | TxPDO |

| 索引    | 子索引 | 名称            | 单位     | 范围                     | 数据类型 | 可访问性 | PDO   |
|-------|-----|---------------|--------|------------------------|------|------|-------|
| 6064h | 00h | 位置反馈          | 指令单位   | -2147483648~2147483647 | I32  | ro   | TxPDO |
| 6065h | 00h | 位置偏差过大阈值      | 指令单位   | 0~4294967295           | U32  | rw   | RxPDO |
| 6066h | 00h | 错误超时时间        | 1ms    | 0~65535                | U16  | rw   | RxPDO |
| 6067h | 00h | 位置到达阈值        | 指令单位   | 0~4294967295           | U32  | rw   | RxPDO |
| 6068h | 00h | 位置到达窗口时间      | 1ms    | 0~65535                | U16  | rw   | RxPDO |
| 606Ch | 00h | 速度反馈          | 指令单位/s | -2147483648~2147483647 | I32  | ro   | TxPDO |
| 6074h | 00h | 转矩指令          | 0.1%   | -32768~32767           | I16  | ro   | TxPDO |
| 6076h | 00h | 电机额定转矩        | Mn m   | 0~4294967295           | U32  | ro   | TxPDO |
| 6077h | 00h | 转矩反馈          | 0.1%   | -32768~32767           | I16  | ro   | TxPDO |
| 60F4h | 00h | 位置偏差          | 指令单位   | -2147483648~2147483647 | I32  | ro   | TxPDO |
| 60FAh | 00h | 内部指令速度(位置环输出) | 指令单位/s | -2147483648~2147483647 | I32  | ro   | TxPDO |
| 60FCh | 00h | 内部位置指令        | pulse  | -2147483648~2147483647 | I32  | ro   | TxPDO |

注：3791及以后版本支持HM回原后位置反馈（6064h）清零。

其他也存在动作共通的关联对象。

| 索引    | 子索引 | 名称                     | 单位   | 范围                     | 数据类型 | 可访问性 | PDO   |
|-------|-----|------------------------|------|------------------------|------|------|-------|
| 603Fh | 00h | 错误码                    | -    | 0~65535                | U16  | ro   | TxPDO |
| 60B9h | 00h | 表示Touch probe功能的状态     | -    | 0~65535                | U16  | ro   | TxPDO |
| 60BAh | 00h | 表示Touch probe1的上升沿箝位位置 | 指令单位 | -2147483648~2147483647 | I32  | ro   | TxPDO |
| 60BBh | 00h | 表示Touch probe1的下降沿箝位位置 | 指令单位 | -2147483648~2147483647 | I32  | ro   | TxPDO |
| 60BCh | 00h | 表示Touch probe2的上升沿箝位位置 | 指令单位 | -2147483648~2147483647 | I32  | ro   | TxPDO |
| 60BDh | 00h | 表示Touch probe2的下降沿箝位位置 | 指令单位 | -2147483648~2147483647 | I32  | ro   | TxPDO |

状态字 (6041h) < hm控制模式下的功能 >

| 索引  | 子索引 | 名称           | 范围              | 数据类型                 | 可访问性           | PDO   | Op-mode |   |
|---|-----|--------------|-----------------|----------------------|----------------|-------|---------|---|
| 6041h                                     | 00h | 状态字          | 0~65535         | U16                  | ro             | TxPDO | All     |   |
| 表示伺服驱动器的状态。                               |     |              |                 |                      |                |       |         |   |
| bit信息                                     |     |              |                 |                      |                |       |         |   |
| 15  | 14  | 13           | 12              | 11                   | 10             | 9     | 8       |   |
| R   |     | oms          |                 | ila                  | oms            |       | rm      | r |
|   |     | Homing error | Homing attained |                      | Target reached |       |         |   |
| 7   | 6   | 5            | 4               | 3                    | 2              | 1     | 0       |   |
| W   | sod | Qs           | ve              | f                    | oe             | so    | rsto    |   |
| r = reserved (未对应)                        |     |              |                 | w = warning          |                |       |         |   |
| sod = switch on disabled                  |     |              |                 | qs = quick stop      |                |       |         |   |
| oms = operation mode specific (控制模式依存bit) |     |              |                 | ve = voltage enabled |                |       |         |   |
| ila = internal limit active               |     |              |                 | f = fault            |                |       |         |   |
| oe = operation enabled                    |     |              |                 | so = switched on     |                |       |         |   |
| rm = remote                               |     |              |                 |                      |                |       |         |   |
| rsto = ready to switch on                 |     |              |                 |                      |                |       |         |   |

bit13, 12, 10 (operation mode specific) :

| Bit | 名称                      | 值 | 定义                     |
|-----|-------------------------|---|------------------------|
| 10  | target reached<br>当前状态  | 0 | 动作中                    |
|     |                         | 1 | 停止状态                   |
| 12  | homing attained<br>复位完成 | 0 | 原点复位动作未完成              |
|     |                         | 1 | 原点复位动作正常执行完成           |
| 13  | 回原错误                    | 0 | 原点复位异常未发生              |
|     |                         | 1 | 原点复位异常发生（原点复位动作无法正常执行） |

bit13, 12, 10 (operation mode specific) :

| Bit13 | Bit12 | Bit10 | 定义                 |
|-------|-------|-------|--------------------|
| 0     | 0     | 0     | 原点复位动作中            |
| 0     | 0     | 1     | 原点复位动作中断，或者未开始     |
| 0     | 1     | 0     | 原点复位动作完成，但是未达到目标位置 |
| 0     | 1     | 1     | 原点复位动作正常完成         |
| 1     | 0     | 0     | 检出原点复位异常还在动作中      |
| 1     | 0     | 1     | 检出原点复位异常，停止状态      |

bit12 (homing attained) 以下状态时，为0。

- ◆ 电源投入时
- ◆ ESM状态从Init迁移到PreOP时
- ◆ 原点复位工作开始时

不进行电机动作的Homing动作（Method35、Method37）启动时，homing attained也设为0。但是，设为0的时间要很短（约2 ms）。

回原方式（60E3）

| 索引            | 子索引                                       | 名称                          | 单位      | 范围      | 数据类型 | 可访问性  | PDO   |
|---------------|---|-----------------------------|---------|---------|------|-------|-------|
| 60E3h         | -   | Supported Homing method     | -       | -       | -    | -     | TxPDO |
|               | 表示支持的回原方式                                 |                             |         |         |      |       |       |
|               | 00h                                       | Number of entries           | -       | 1~254   | U8   | ro    | TxPDO |
|               | 表示60E3h（Supported Homing method）支持的回原方式数。 |                             |         |         |      |       |       |
|               | 01h                                       | 1st supported Homing method | -       | 0~32767 | U16  | ro    | TxPDO |
|               | 表示支持第1个回原方式。                              |                             |         |         |      |       |       |
|               | ..  | ..                          | ..      | ..      | ..   | ..    | ..    |
| 20h           | 32nd supported Homing method              | -                           | 0~32767 | U16     | ro   | TxPDO |       |
| 表示支持第32个的回原方式 |   |                             |         |         |      |       |       |

| 索引   | 子索引 | bit 15~8 | bit 7~0               |
|------|-----|----------|-----------------------|
|      |     | Reserved | 支持的Homing method 回原方式 |
| 60E3 | 01h | 0        | 1                     |
|      | 02h | 0        | 2                     |
|      | 03h | 0        | 3                     |
|      | 04h | 0        | 4                     |
|      | 05h | 0        | 5                     |
|      | 06h | 0        | 6                     |
|      | 07h | 0        | 7                     |
|      | 08h | 0        | 8                     |
|      | 09h | 0        | 9                     |
|      | 0Ah | 0        | 10                    |
|      | 0Bh | 0        | 11                    |
|      | 0Ch | 0        | 12                    |
|      | 0Dh | 0        | 13                    |
|      | 0Eh | 0        | 14                    |
|      | 0Fh | 0        | 17                    |
|      | 10h | 0        | 18                    |
| 11h  | 0   | 19       |                       |

| 索引 | 子索引 | bit 15~8 | bit 7~0               |
|----|-----|----------|-----------------------|
|    |     | Reserved | 支持的Homing method 回原方式 |
|    | 12h | 0        | 20                    |
|    | 13h | 0        | 21                    |
|    | 14h | 0        | 22                    |
|    | 15h | 0        | 23                    |
|    | 16h | 0        | 24                    |
|    | 17h | 0        | 25                    |
|    | 18h | 0        | 26                    |
|    | 19h | 0        | 27                    |
|    | 1Ah | 0        | 28                    |
|    | 1Bh | 0        | 29                    |
|    | 1Ch | 0        | 30                    |
|    | 1Dh | 0        | 33                    |
|    | 1Eh | 0        | 34                    |
|    | 1Fh | 0        | 35                    |
|    | 20h | 0        | 37                    |

\*值和回原方式的关系请参照6098h（回原方式）。

### 3) hm 控制模式的动作（Homing 动作）

增量式下使用时，为了要初始化开始通常动作前的位置信息，请执行Homing动作。

- ◆ 原点位置检出后，此位置作为基准初始化下述的对象（预置）。  
6062h（位置指令）= 6064h（位置反馈）= 607Ch（回原偏移）  
6063h（实际内部位置反馈）= 60FCh（Position demand internal value）= 0
- ◆ 如果执行原点复位，位置信息被初始化（预置）。因此，需要再次取得以旧的位置信息为基础取得的数据（Touch probe位置等）。
- ◆ Homing动作中无论是否变更607Ch（Home offset），都不反映到执行中的Homing动作上。下次的Homing动作再进行反映（完成时的位置信息初始化）。
- ◆ 607Ch仅在回原点模式35、37下有效。
- ◆ 如果Switch信号（T、NOT、HOME）边沿作为原点检出位置，请分配各个嵌位补偿Pin到SI1、SI2、SI3。如果没有正确分配，则会原点复位报错。（注意：DS5C1系列伺服的P5-22为正限位设定地址，默认值为1，即对应伺服端子SI1；P5-23为反极限NOT设定地址，默认值为2，即对应伺服端子SI2；P5-27为原点设定地址，默认值为3，即对应伺服端子SI3。）
- ◆ 在之后记述的各Method图中，下记用语表示的内容。

|                |                       |
|----------------|-----------------------|
| Index pulse    | 编码器的Z相信号              |
| Home switch    | 近原点输入（ME）理论信号状态       |
| Positive limit | 正方向驱动禁止输入（POT）的理论信号状态 |
| Negative limit | 负方向驱动禁止输入（NOT）的理论信号状态 |

- ◆ 动作指令的更新（送信），伺服使能开启指令（Operation enabled指令）后，请经过约100 ms后输入。
- ◆ 以下表示hm控制模式的时序。

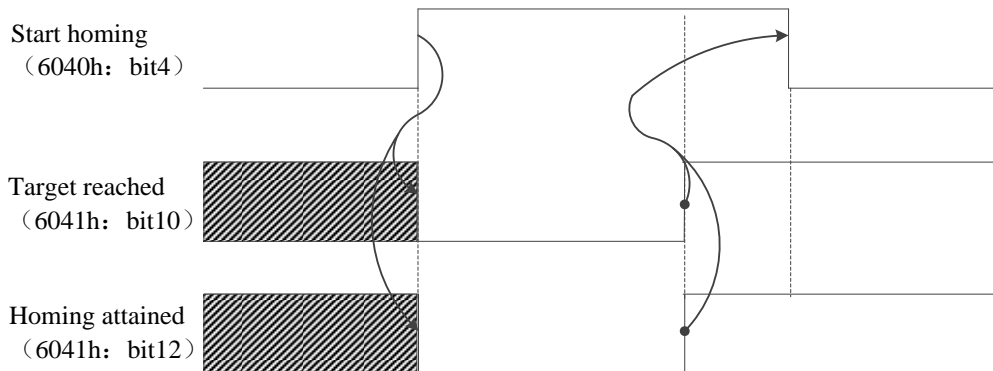

- ◆ Homing error发生条件  
根据Homing动作，发生异常（Homing error = 1）的条件如下。

| Homing error发生条件            | 详情  |
|-----------------------------|---|
| Operation enabled以外的起动      | PDS状态不是Operation enabled时起动Homing (method35, 37除外)  |
| 目标速度0下的起动                   | 6099h-01h以及6099h-02h的设定值为0时, 起动Homing (method33, 34的6099h-02h以及method35, 37的6099h-01h、6099h-02h是0时除外) |
| 检出两个Limit switch            | Homing起动时或者Homing动作中, 检出Positive/Negative的两个Limit switch  |
| 使用Limit switch              | 在通过Limit switch反转的Method下, 因为Limit switch的上升沿检出后的反转的减速动作中, 检出Limit switch的下降沿                         |
| 未分配Home switch、Limit switch | 未分配IO端子   |

### 7.5.2 常用参数

| 寄存器           | 说明                                     | 单位                  |
|---------------|--|---------------------|
| RXPDO[0x6040] | 控制字, 修改控制字开启回原点                        | -                   |
| RXPDO[0x6098] | 回原点方式                                  | -                   |
| RXPDO[0x609A] | 回原点加速度                                 | 指令单位/s <sup>2</sup> |
| RXPDO[0x6060] | 控制模式为 HM 模式 (即回原点模式), 在电机未使能状态下将其值设为 6 | -                   |
| SDO[0x6099]   | 回原点速度, 通过 COE-Online 在线修改              | 指令单位/s              |

#### 控制字 (6040h)

依序设定为 (0x06 > 0x0F > 0x1F), 将驱动器使能并让电机开始运作, 回原点开启。

### 7.5.3 回原点方式

目前信捷 DS5C1 系列伺服支持的回原点模式有 1-14, 17~30, 33, 34, 35, 37。-1, -2 (其中-1,-2 模式固件版本 3791 及以后支持)。若使用的是其它品牌的从站, 回原点方式以相应品牌的从站手册中所阐述的为准。

#### ■ 方式-1: (3791 版本及以后支持)

伺服电机首先以 6099h:02(回原点低速)设定值正向低速运行, 撞到机械极限位置后, 如果转矩的绝对值达到 P9-17(触停式回原点转矩阈值)转矩上限, 且速度的绝对值低于 P9-16(触停式回原点转速阈值)设定值, 此状态保持 P9-18(触停式回原点时间阈值)设定时间后, 判断为到达机械极限位置。接着分为两种情况:

- ① P7-20 = 0, 且定量脉冲个数为 0, 此时立即停机, 标定此处为零点 (位置清零);

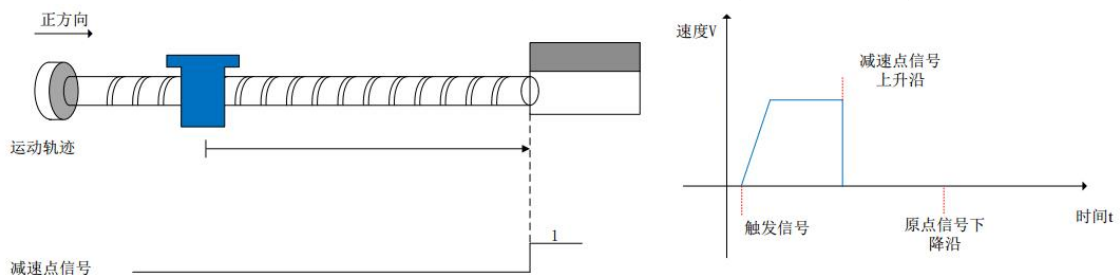

- ② P7-20 > 0, 定量脉冲个数为 0, 以设定回原点低速反向运行, 遇到 P7-20 个 Z 相信号上升沿后立即停机, 标定零点 (位置清零)。

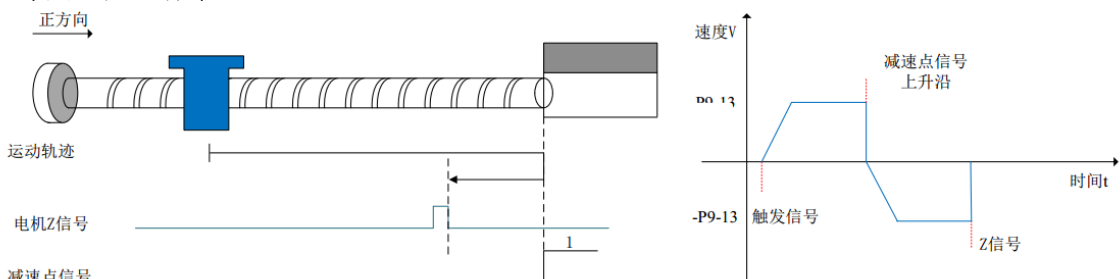

- ③ P7-20 = 0, 且定量脉冲个数不为 0, 先以低速 (6099h:02) 正向运行, 碰到机械点后再以反向以回

原点高速（6099h:01）行走定量脉冲长度后，停机，标定此处为零点（Ecat 位置清零）；

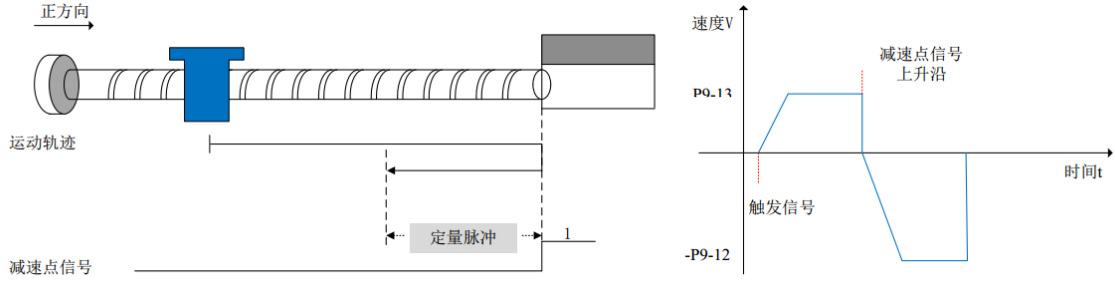

④ P7-20 > 0，定量脉冲个数不为 0，先以低速（6099h:02）正向运行，碰到机械点后再以设定回原点低速（6099h:02）反向运行，遇到 P7-20 个 Z 相信号上升沿后停机，静止后以回原点高速（6099h:01）行走定量脉冲长度后停机，标定零点（Ecat 位置清零）。

■ 方式-2（3791 版本及以后支持）  
与上一个回原模式动作类似，运行方向相反。

■ 方式 1:

使用这种回原点方法 1 时，如果反向限位开关处于非触发状态，则初始移动方向为左。原点位置在负限位开关变为无效的位置右侧的第一个 Z 相脉冲。

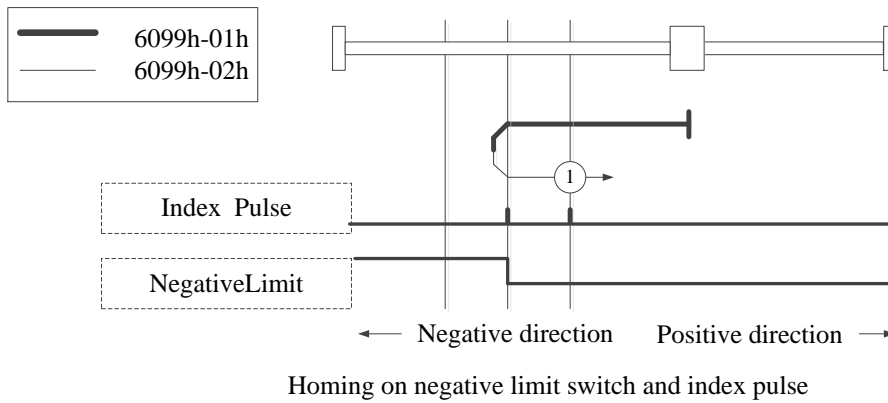

■ 方式 2:

使用方法 2 时，如果正向限位开关未触发，初始移动方向向右。原点位置在正向限位开关变为无效的位置左侧的第一个 Z 相脉冲处。

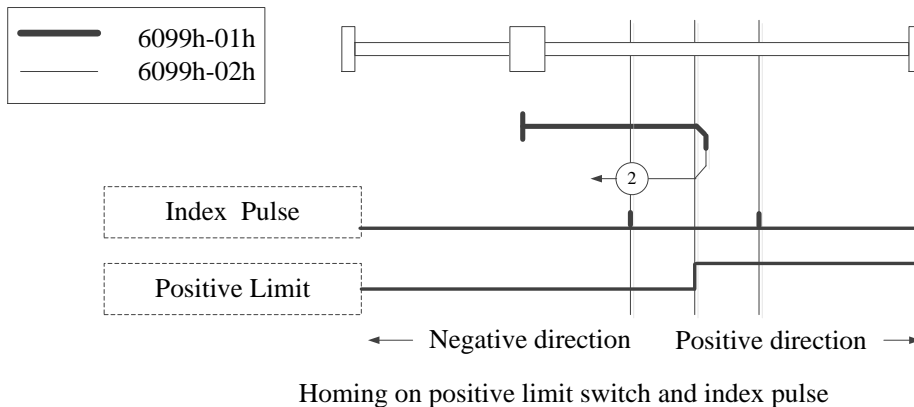

■ 方式 3、4:

使用方法 3 或 4，移动的初始方向取决于原点开关的状态。原点位置在原点开关的反向侧或者在正转方向的最初检出的 Z 相位置上。

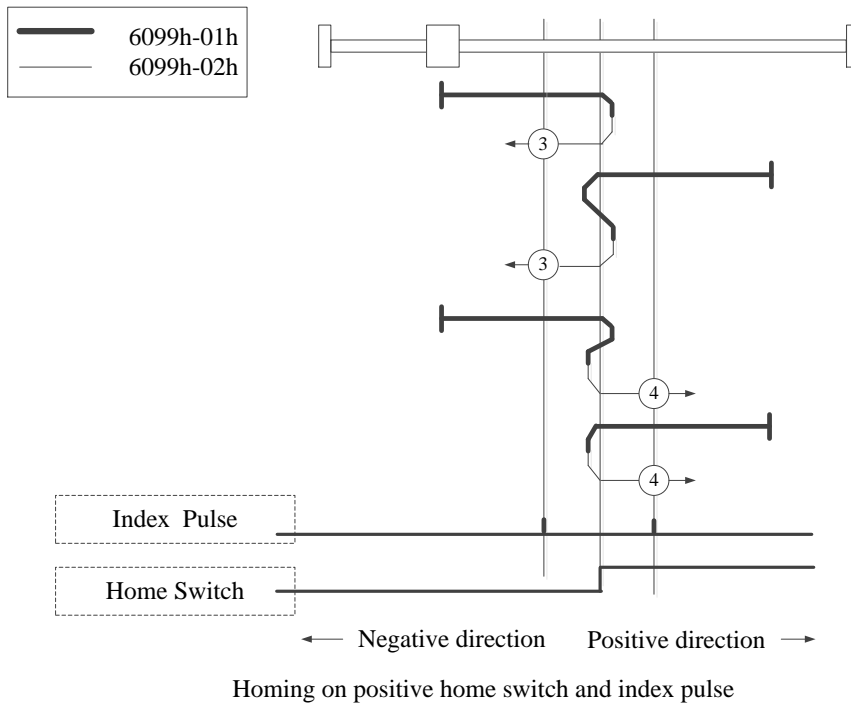

■ 方式 5、6:

使用方法 5 或 6，移动的初始方向取决于原点开关的状态。原点位置在原点开关的反向侧或者在正转方向的最初检出的 Z 相位置上。

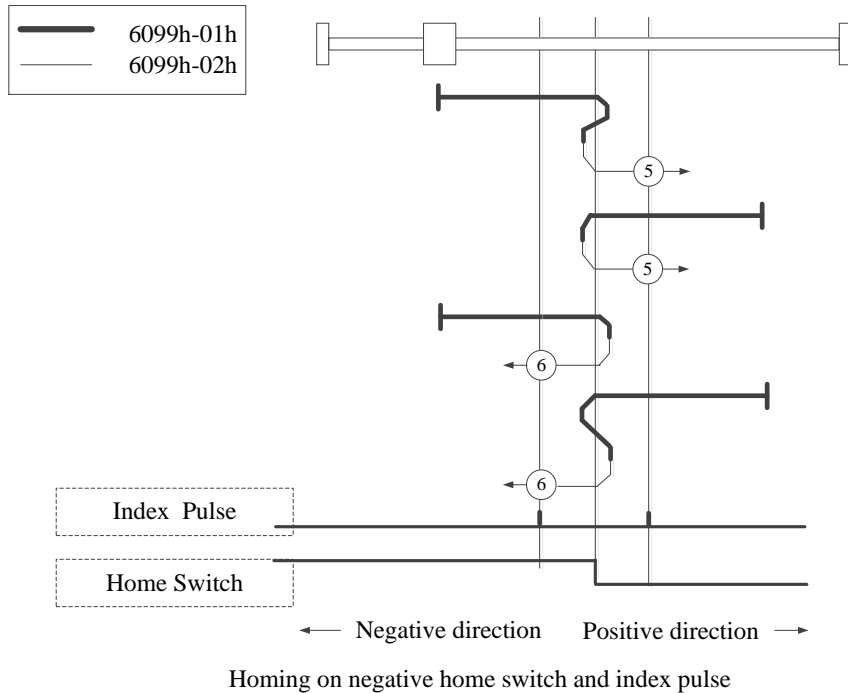

■ 方式 7~14:

7-14 均使用了原点开关和 Z 相信号;

模式 7, 8 的初始动作方向是如果原点开关在动作开始时已经激活, 则为负方向;

模式 9, 10 的初始化动作方向是如果原点开关在动作开始时已经激活, 则为正方向;

模式 11, 12 的初始化动作方向是如果原点开关在动作开始时已经激活, 则为正方向;

模式 13, 14 的初始化动作方向是如果原点开关在动作开始时已经激活, 则为负方向;

最终回到原点的位置是原点开关的上升沿或下降沿附近的 Z 相相信号。

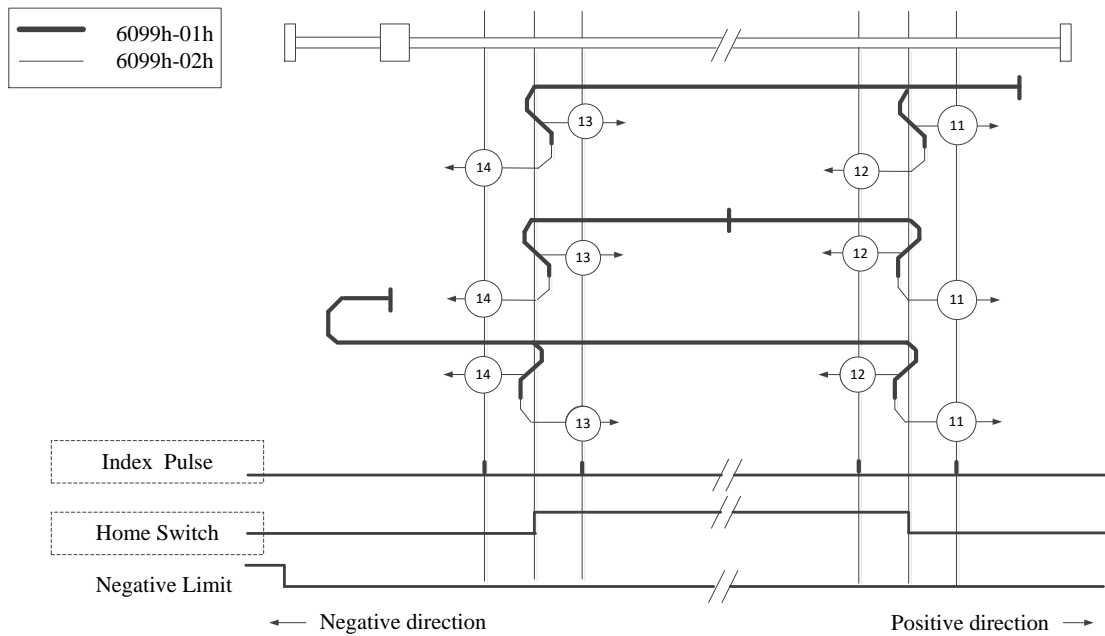
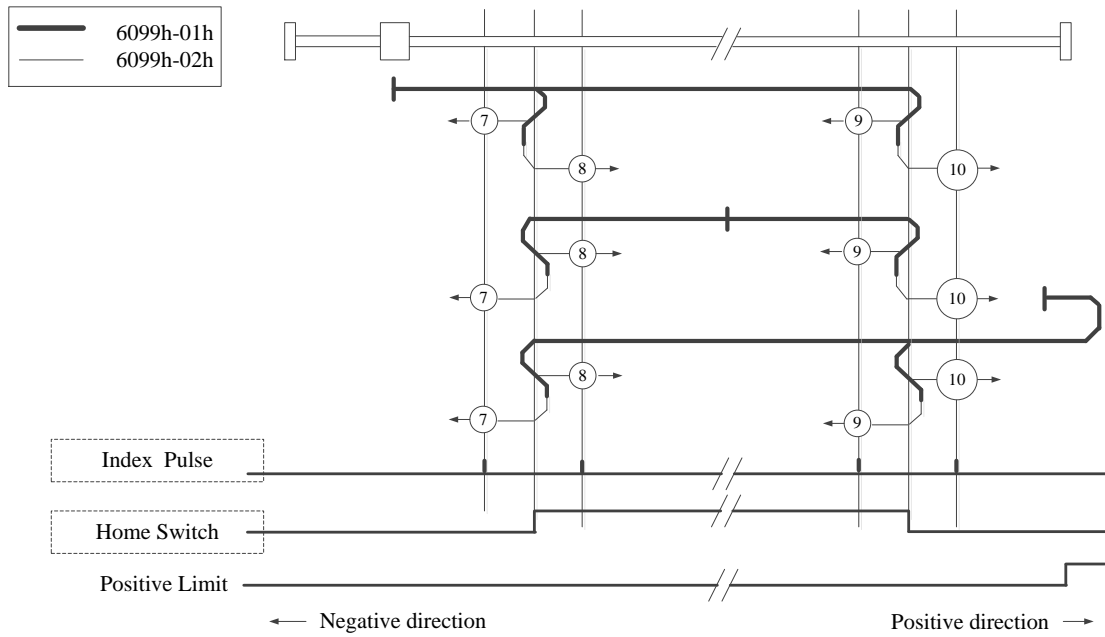

■ 方式 17:

此方法是，类似于Method1。

不同的是，原点检出位置不是索引 pulse，而是Limit switch变化的位置。（请参照下图）  
NOT未分配时，Homing error = 1。

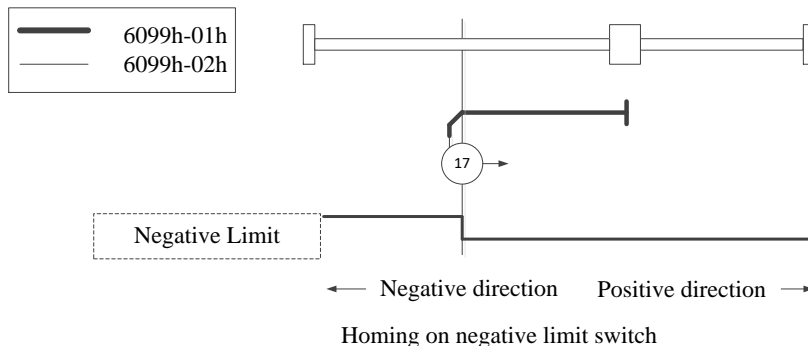



■ 方式 18:

此方法是，类似于Method2。

不同的是，原点检出位置不是索引 pulse，而是Limit switch变化的位置。（请参照下图）  
 POT未分配时，Homing error = 1。

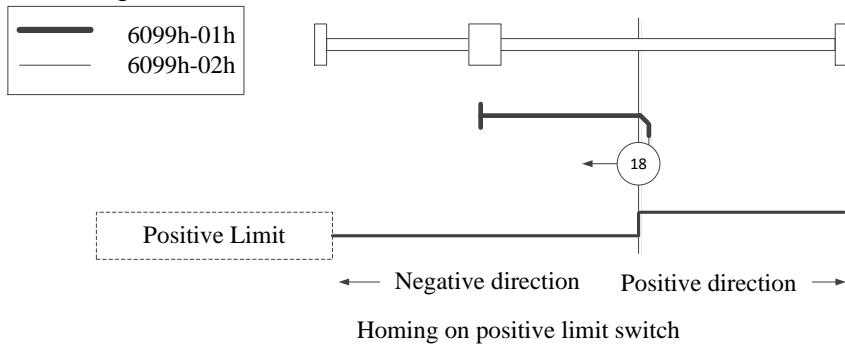

■ 方式 19, 20:

此方法是，类似于Method3, 4。

不同的是，原点检出位置不是索引 pulse，而是Home switch变化的位置。（请参照下图）  
 HOME未分配时，Homing error = 1。

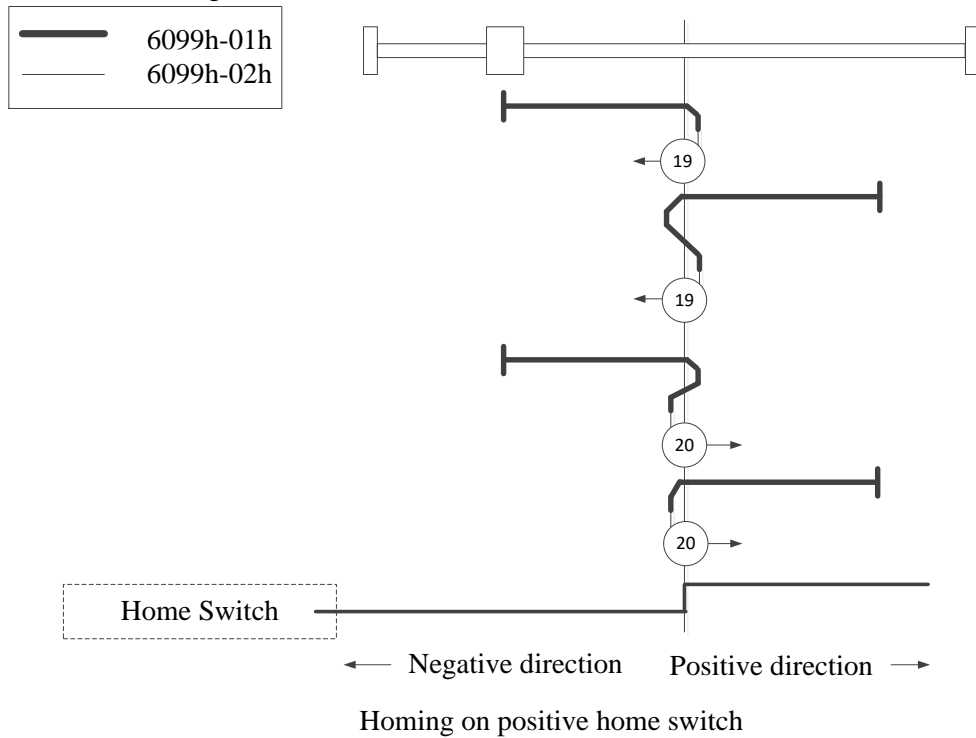

■ 方式 21, 22:

此方法是，类似于Method5, 6。

不同的是，原点检出位置不是索引 pulse，而是Home switch变化的位置。（请参照下图）

HOME未分配时，Homing error = 1。

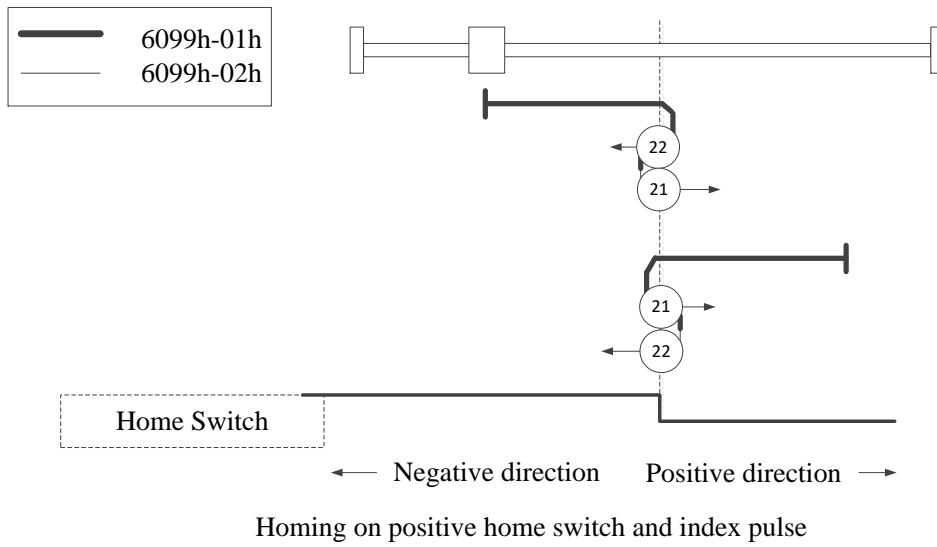

■ 方式 23, 24, 25, 26:

此方法是，类似于Method7, 8, 9, 10。

不同的是，原点检出位置不是索引 pulse，而是Home switch变化的位置。（请参照下图）

HOME、POT未分配时，Homing error = 1。

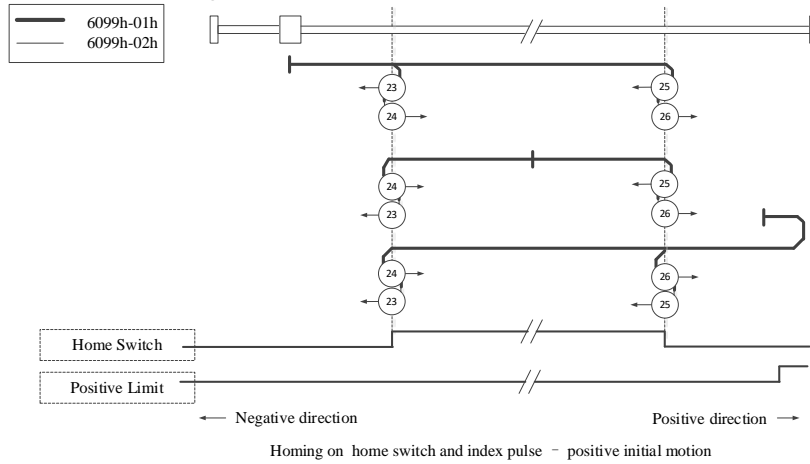

■ 方式 27, 28, 29, 30:

此方法是，类似于Method11, 12, 13, 14。

不同的是，原点检出位置不是索引 pulse，而是Home switch变化的位置。（请参照下图）

HOME、NOT未分配时，Homing error = 1。

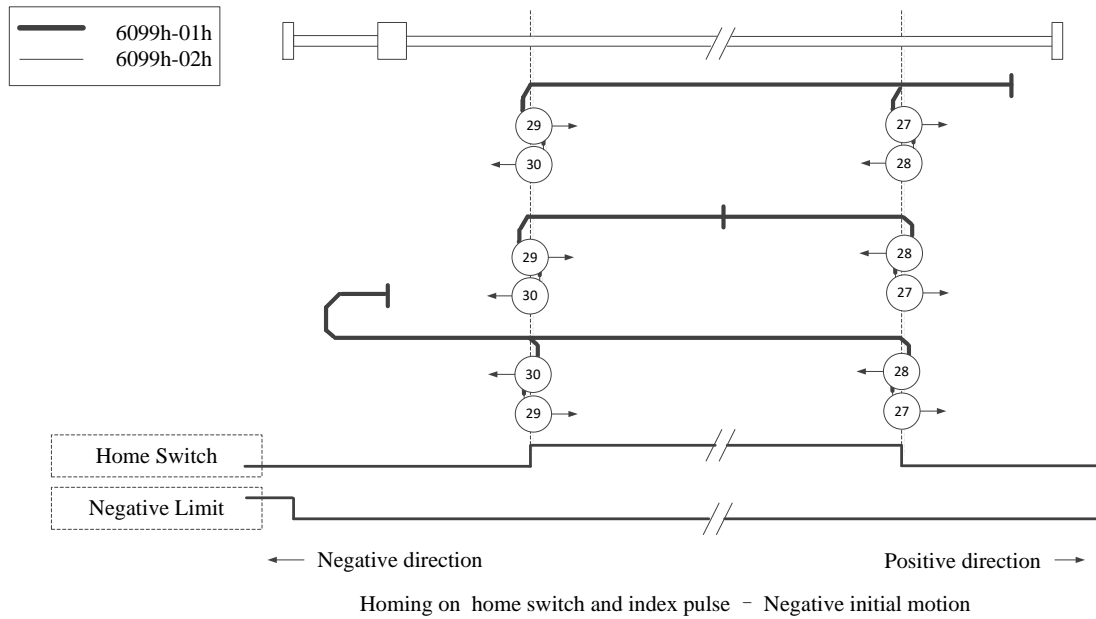

■ 方式 33、34:

使用方法 33 或 34，回原点方向分别为负值或正值。原始位置位于选定方向的附近的 Z 相处。

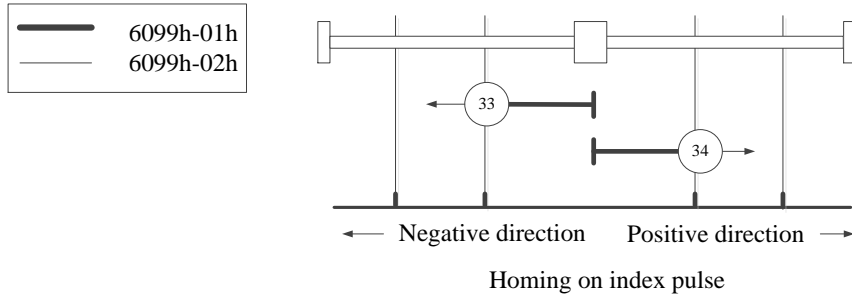

■ 方式 35、37:

模式 35，37 的模式下，上电使能后的位置就是原点位置。

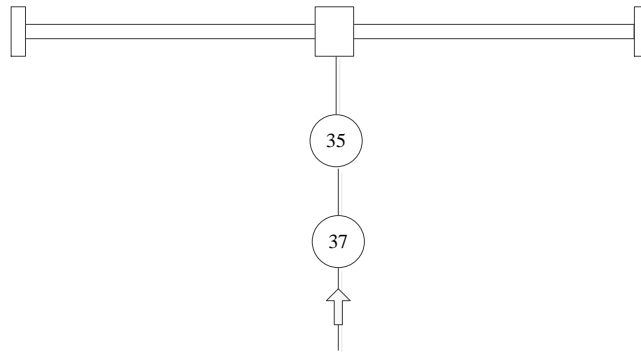

## 7.6 PP 模式

PP（Profile 位置控制模式），是指定目标位置、目标速度、加减速等，在伺服驱动器内部生成位置指令后动作的位置控制模式。此控制模式请在通信周期 500μs 以上使用。

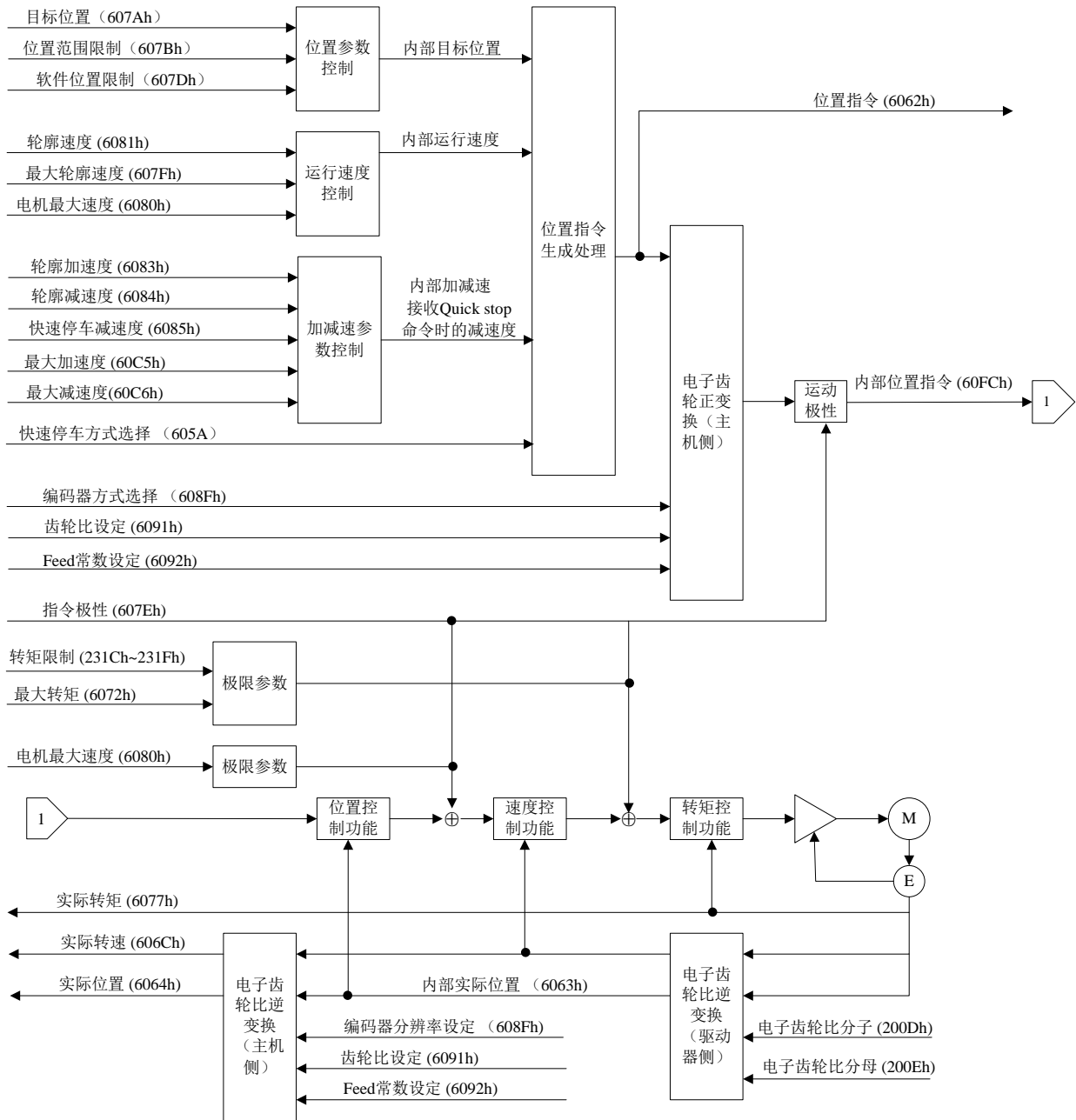

### 7.6.1 相关参数

#### 1) pp 控制模式关联对象（指令·设定类）

| 索引    | 子索引 | 名称          | 单位   | 范围                     | 数据类型 | 可访问性 | PDO   |
|-------|-----|-------------|------|------------------------|------|------|-------|
| 6040h | 00h | 控制字         | -    | 0~65535                | U16  | rw   | RxPDO |
| 6072h | 00h | 最大转矩        | 0.1% | 0~65535                | U16  | rw   | RxPDO |
| 607Ah | 00h | 目标位置        | 指令单位 | -2147483648~2147483647 | I32  | rw   | RxPDO |
| 607Dh | -   | 软件绝对位置限制    | -    | -                      | -    | -    | -     |
|       | 00h | 表示607Dh子索引数 | -    | 2                      | U8   | ro   | NO    |
|       | 01h | 最小位置限位      | 指令单位 | -2147483648~2147483647 | I32  | rw   | RxPDO |

| 索引    | 子索引 | 名称     | 单位                  | 范围                     | 数据类型 | 可访问性 | PDO   |
|-------|-----|--------|---------------------|------------------------|------|------|-------|
|       | 02h | 最大位置限制 | 指令单位                | -2147483648~2147483647 | I32  | rw   | RxPDO |
| 607Fh | 00h | 最大轮廓速度 | 指令单位/s              | 0~4294967295           | U32  | rw   | RxPDO |
| 6081h | 00h | 轮廓运行速度 | 指令单位/s              | 0~4294967295           | U32  | rw   | RxPDO |
| 6083h | 00h | 轮廓加速度  | 指令单位/s <sup>2</sup> | 0~4294967295           | U32  | rw   | RxPDO |
| 6084h | 00h | 轮廓减速度  | 指令单位/s <sup>2</sup> | 0~4294967295           | U32  | rw   | RxPDO |
| 60B1h | 00h | 速度偏移   | 指令单位/s              | -2147483648~2147483647 | I32  | rw   | RxPDO |
| 60B2h | 00h | 转矩偏移   | 0.1%                | -32768~32767           | I16  | rw   | RxPDO |
| 60C5h | 00h | 最大加速度  | 指令单位/s <sup>2</sup> | 0~4294967295           | U32  | rw   | RxPDO |
| 60C6h | 00h | 最大减速度  | 指令单位/s <sup>2</sup> | 0~4294967295           | U3   | rw   | RxPDO |

其他也有动作共通的关联对象。

| 索引    | 子索引 | 名称          | 单位                  | 范围                     | 数据类型 | 可访问性 | PDO   |
|-------|-----|-------------|---------------------|------------------------|------|------|-------|
| 605Ah | 00h | 快速停车方式选择    | -                   | 0~7                    | I16  | rw   | NO    |
| 605Bh | 00h | 关闭方式选择      | -                   | 0~1                    | I16  | rw   | NO    |
| 605Ch | 00h | 暂停停机方式      | -                   | 0~1                    | I16  | rw   | NO    |
| 605Dh | 00h | 暂停选项代码      | -                   | 1~3                    | I16  | rw   | NO    |
| 605Eh | 00h | 故障反应选项代码    | -                   | 0~2                    | I16  | rw   | NO    |
| 607Dh | -   | 软件位置限制      | -                   | -                      | -    | -    | -     |
|       | 00h | 表示607h子索引数  | -                   | 2                      | U8   | ro   | NO    |
|       | 01h | 最小位置限制      | 指令单位                | -2147483648~2147483647 | I32  | rw   | RxPDO |
|       | 02h | 最大位置限制      | 指令单位                | -2147483648~2147483647 | I32  | rw   | RxPDO |
| 607Ch | 00h | 原点偏移量       | 指令单位                | -2147483648~2147483647 | I32  | rw   | RxPDO |
| 607Eh | 00h | 指令极性        | -                   | 0~255                  | U8   | rw   | NO    |
| 6085h | 00h | 快速停车减速度     | 指令单位/s <sup>2</sup> | 0~4294967295           | U32  | rw   | RxPDO |
| 6086h | 00h | 位置轨迹规划类型    | -                   | -32768~32767           | I16  | rw   | RxPDO |
| 608Fh | -   | 位置编码器分辨率设定  | -                   | -                      | -    | -    | -     |
|       | 00h | 表示608Fh子索引数 | -                   | 2                      | U8   | ro   | NO    |
|       | 01h | 编码器移动量      | pulse               | 1~4294967295           | U32  | ro   | NO    |
|       | 02h | 电机旋转数       | r (电机)              | 1~4294967295           | U32  | ro   | NO    |
| 6091h | -   | 齿轮比设定       | -                   | -                      | -    | -    | -     |
|       | 00h | 表示6091h子索引数 | -                   | 2                      | U8   | ro   | NO    |
|       | 01h | 电机旋转数       | r (电机)              | 1~4294967295           | U32  | ro   | NO    |
|       | 02h | 轴旋转数        | r (轴)               | 1~4294967295           | U32  | ro   | NO    |
| 6092h | -   | Feed常数设置    | -                   | -                      | -    | -    | -     |
|       | 00h | 表示6092h子索引数 | -                   | 2                      | U8   | ro   | NO    |
|       | 01h | 设定Feed值     | 指令单位                | 1~4294967295           | U32  | ro   | NO    |
|       | 02h | 轴旋转数        | r (轴)               | 1~4294967295           | U32  | ro   | NO    |
| 60B8h | 00h | 探针模式        | -                   | 0~65535                | U16  | rw   | RxPDO |

控制字 (6040h) < pp控制模式下的功能 >

| 索引    | 子索引     | 名称                     | 范围      | 数据类型          | 可访问性 | PDO   | Op-mode |    |
|-------|---------|------------------------|---------|---------------|------|-------|---------|----|
| 6040h | 00h     | 控制字                    | 0~65535 | U16           | rw   | RxPDO | All     |    |
|       |         | 设定对PDS状态转换等伺服驱动器的控制命令。 |         |               |      |       |         |    |
|       |         | bit信息                  |         |               |      |       |         |    |
|       |         | 15                     | 14      | 13            | 12   | 11    | 10      | 9  |
| r     |         |                        |         |               |      | om    | h       |    |
| 7     | 6       | 5                      |         | 4             | 3    | 2     | 1       | 0  |
| fr    | oms     |                        |         |               | eo   | qs    | ev      | so |
|       | abs/rel | Change set immediately |         | New set-point |      |       |         |    |

|  |   |                            |
|--|---|----------------------------|
|  | r = reserved (未对应)                      | fr = fault reset 故障复位      |
|  | oms = operation mode specific<br>特定操作模式 | eo = enable operation 启用操作 |
|  | h = halt 停止                             | qs = quick stop 快速停止       |
|  | so = switch on 打开                       | ev = enable voltage 使能电压   |

bit6-4 (operation mode specific) :

| Bit | 名称                     | 值      | 定义  |
|-----|------------------------|--------|---|
| 4   | new set-point          | 0 -> 1 | 定位动作的启动, 设定值更新用触发。<br>获取新的位置决定任务 (607Ah (Target position 目标位置)、6081h (Profile velocity) 等)。   |
| 5   | change set immediately | 0      | 完成目前正在运行的定位动作。即在运动的过程中, 如果改变目标位置 607A, 加速度6083, 减速度6084, 然后发送控制指令不会按照新的运动参数运行, 需要执行完上一次的运动后, 再发新的指令才能执行新的运动。  |
|     |                        | 1      | 中断现在的定位动作, 立刻开始下移定位动作。即在运动的过程中, 改变目标位置607A, 加速度6083, 减速度6084, 然后发送控制指令, 例如更改控制字0x6F (111) →0x7F (127) (相对模式) 或0x2F (47) →0x3F (63) (绝对模式) 后, 会立刻按照新的运动参数运行。 |
| 6   | 绝对/相对                  | 0      | 607Ah (目标位置) 作为绝对位置处理。  |
|     |                        | 1      | 607Ah (目标位置) 作为相对位置处理。  |

注:

① 电机动作中请不要变更加减速度 (\*)。

如果变更加减速度, 电机停止后请变更bit4 (new set-point) 从0->1。

6083h (Profile acceleration 轮廓加速度)

6084h (Profile deceleration 轮廓减速度)

60C5h (Max acceleration 最大加速度)

60C6h (Max deceleration 最大减速度)

② 以下的状态下如果执行set-point (bit4 (new set-point) 由0变更为1), 请注意其定位任务被撤销。

--6081h (Profile速度) = 0下的设定要点。

③ 出现根据halt=1检出减速中驱动禁止的情况, 全部的定位任务作废。

④ 起动作pp动作, 到起动作下一次的pp动作 (new set-point由0变为1) 请保持2ms以上的时间。

## 2) pp 控制模式关联对象 (监测类)

| 索引    | 子索引 | 名称  | 单位 | 范围      | 数据类型 | 可访问性 | PDO   |
|-------|-----|-----|----|---------|------|------|-------|
| 6041h | 00h | 控制字 | -  | 0~65535 | U16  | ro   | TxPDO |

其他也存在位置控制共通的关联对象。

| 索引    | 子索引 | 名称             | 单位     | 范围                     | 数据类型 | 可访问性 | PDO   |
|-------|-----|----------------|--------|------------------------|------|------|-------|
| 6062h | 00h | 位置指令           | 指令单位   | -2147483648~2147483647 | I32  | ro   | TxPDO |
| 6063h | 00h | 实际内部位置反馈       | pulse  | -2147483648~2147483647 | I32  | ro   | TxPDO |
| 6064h | 00h | 位置反馈           | 指令单位   | -2147483648~2147483647 | I32  | ro   | TxPDO |
| 6065h | 00h | 位置偏差过大阈值       | 指令单位   | 0~4294967295           | U32  | rw   | RxPDO |
| 6066h | 00h | 错误超时           | 1ms    | 0~65535                | U16  | rw   | RxPDO |
| 6067h | 00h | 位置到达阈值         | 指令单位   | 0~4294967295           | U32  | rw   | RxPDO |
| 6068h | 00h | 位置到达窗口时间       | 1ms    | 0~65535                | U16  | rw   | RxPDO |
| 606Ch | 00h | 速度反馈           | 指令单位/s | -2147483648~2147483647 | I32  | ro   | TxPDO |
| 6074h | 00h | 转矩指令           | 0.1%   | -32768~32767           | I16  | ro   | TxPDO |
| 6076h | 00h | 电机额定转矩         | Mn m   | 0~4294967295           | U32  | ro   | TxPDO |
| 6077h | 00h | 转矩反馈           | 0.1%   | -32768~32767           | I16  | ro   | TxPDO |
| 60F4h | 00h | 位置偏差           | 指令单位   | -2147483648~2147483647 | I32  | ro   | TxPDO |
| 60FAh | 00h | 内部指令速度 (位置环输出) | 指令单位/s | -2147483648~2147483647 | I32  | ro   | TxPDO |

| 索引    | 子索引 | 名称     | 单位    | 范围                     | 数据类型 | 可访问性 | PDO   |
|-------|-----|--------|-------|------------------------|------|------|-------|
| 60FCh | 00h | 内部位置指令 | pulse | -2147483648~2147483647 | I32  | ro   | TxPDO |

其他也存在动作共通的关联对象。

| 索引    | 子索引 | 名称                     | 单位   | 范围                     | 数据类型 | 可访问性 | PDO   |
|-------|-----|------------------------|------|------------------------|------|------|-------|
| 603Fh | 00h | 错误码                    | -    | 0~65535                | U16  | ro   | TxPDO |
| 60B9h | 00h | 表示Touch probe功能的状态     | -    | 0~65535                | U16  | ro   | TxPDO |
| 60BAh | 00h | 表示Touch probe1的上升沿箝位位置 | 指令单位 | -2147483648~2147483647 | I32  | ro   | TxPDO |
| 60BBh | 00h | 表示Touch probe1的下降沿箝位位置 | 指令单位 | -2147483648~2147483647 | I32  | ro   | TxPDO |
| 60BCh | 00h | 表示Touch probe2的上升沿箝位位置 | 指令单位 | -2147483648~2147483647 | I32  | ro   | TxPDO |
| 60BDh | 00h | 表示Touch probe2的下降沿箝位位置 | 指令单位 | -2147483648~2147483647 | I32  | ro   | TxPDO |

状态字 (6041h) < pp控制模式下的功能 >

| 索引  | 子索引 | 名称              | 范围                     | 数据类型                 | 可访问性 | PDO   | Op-mode |
|---|-----|-----------------|------------------------|----------------------|------|-------|---------|
| 6041h                                     | 00h | 状态字             | 0~65535                | U16                  | ro   | TxPDO | All     |
| 表示伺服驱动器的状态。                               |     |                 |                        |                      |      |       |         |
| bit信息                                     |     |                 |                        |                      |      |       |         |
| 15  | 14  | 13              | 12                     | 11                   | 10   | 9     | 8       |
| r   | oms |                 |                        | i                    | om   | rm    | r       |
|   |     | Following Er or | set- point acknowledge | Target Reached       |      |       |         |
| 7   | 6   | 5               | 4                      | 3                    | 2    | 1     | 0       |
| w   | sod | Qs              | ve                     | f                    | oe   | so    | rsto    |
| r = reserved (未对应)                        |     |                 |                        | w = warning          |      |       |         |
| sod = switch on disabled                  |     |                 |                        | qs = quick stop      |      |       |         |
| oms = operation mode specific (控制模式依存bit) |     |                 |                        | ve = voltage enabled |      |       |         |
| ila = internal limit active               |     |                 |                        | f = fault            |      |       |         |
| oe = operation enabled                    |     |                 |                        | so = switched on     |      |       |         |
| rm = remote                               |     |                 |                        |                      |      |       |         |
| rtso = ready to switch on                 |     |                 |                        |                      |      |       |         |

bit13,12,10 (operation mode specific) :

| Bit | 名称                    | 值 | 定义   |
|-----|-----------------------|---|--|
| 10  | target reached        | 0 | halt=0 (通常时) : 定位未完成<br>halt=1 (根据halt停止时) : 轴减速中  |
|     |                       | 1 | halt=0 (通常时) : 定位完成<br>halt=1 (根据halt停止时) : 轴停止 (轴速度为0)  |
| 12  | set-point acknowledge | 0 | new-setpoint为0, 并且, 执行完当前的目标位置的动作下 (执行中) 缓冲区是空的状态  |
|     |                       | 1 | 新的定位任务用数据放入缓冲区, 缓冲区不是空的状态  |
| 13  | following error       | 0 | 60F4h (Following error actual value)<br>(= 6062h(Position demand value位置指令) - 6064h(Position actual value位置反馈)) 的值, 未超过6065h (Following error window) 的设定范围, 或者, 60F4h的值超过6065h的设定值, 不经过6066h设定的时间 |
|     |                       | 1 | 60F4h (Following error actual value) 的值, 超过6065h (Following error window) 的设定范围的状态, 6066h (Following error time out) 设定的时间以上, 继续   |

**bit10: target reached (Position reached)**

伺服使能开启状态（操作有效状态），并且set-points全部给出完成指令生成的状态下，6062h（位置要求值）和6064h（位置反馈）的差是在6067h（位置到达阈值）设定完的范围内，如果经过在6068h（位置到达时间窗口）设定完的时间，6041h（状态字）的bit10（达到目标）变为1。

| Bit | 名称             | 值 | 定义   |
|-----|----------------|---|--|
| 10  | Target reached | 0 | halt=0（通常时）：定位未完成<br>halt=1（根据halt停止时）：轴减速中      |
|     |                | 1 | halt=0（通常时）：定位完成<br>halt=1（根据halt停止时）：轴停止（轴速度为0） |

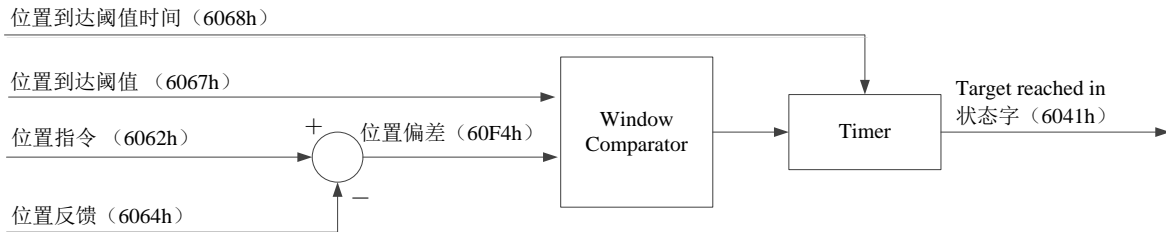

位置到达示意图

| 索引    | 子索引 | 名称   | 单位   | 范围           | 数据类型 | 可访问性 | PDO   | OP-mode |
|-------|-----|--|------|--------------|------|------|-------|---------|
| 6067h | 00h | 位置到达阈值   | 指令单位 | 0~4294967295 | U32  | rw   | RxPDO | PP      |
|       |     | 6062h（位置指令）和6064h（位置反馈）的差是在本参数设定值内，如果经过6068h（位置到达时间窗口）设定的时间，设定6041h（状态字）的bit10（达到目标）为1的阈值。如果差是此参数设定以外的值，6041h的bit10为0。 |      |              |      |      |       |         |
| 6068h | 00h | 位置到达时间窗口   | 1ms  | 0~65535      | U16  | rw   | RxPDO | PP      |
|       |     | 6062h（位置指令）和6064h（位置反馈）的差是在6067h（位置到达阈值）设定的范围内的状态下，设定到6041h（状态字）的bit10（达到目标）为1的时间。                                     |      |              |      |      |       |         |

**bit13: 跟随错误**

60F4h（位置偏差）的值，超过6065h（位置偏差过大阈值）的设定范围的状态，如果继续6066h（错误超时）设定的时间，6041h（状态字）的bit13变为1。

| Bit | 名称                      | 值 | 定义   |
|-----|-------------------------|---|--|
| 13  | following error<br>跟随错误 | 0 | 60F4h（位置偏差）（= 6062h（位置指令）-6064h（位置反馈））的值，未超过6065h（位置偏差过大阈值）的设定范围，或者，60F4h的值超过6065h的设定值，不经过6066h设定的时间 |
|     |                         | 1 | 60F4h（位置偏差）的值，超过6065h（位置偏差过大阈值）的设定范围的状态，6066h（错误超时）设定的时间以上，继续  |

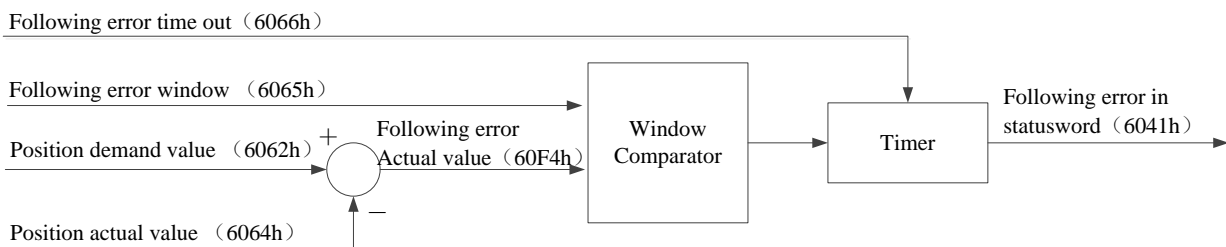

跟随误差功能示意图

| 索引    | 子索引 | 名称  | 单位   | 范围            | 数据类型 | 可访问性 | PDO   | OP-mode   |
|-------|-----|---|------|---------------|------|------|-------|-----------|
| 6065h | 00h | 位置偏差过大阈值  | 指令单位 | 0~ 4294967295 | U32  | rw   | RxPDO | PP<br>CSP |
|       |     | 60F4h（Following error actual value）的值是本参数的设定值以外的情况下，设定6041h |      |               |      |      |       |           |



| 索引    | 子索引 | 名称   | 单位  | 范围      | 数据类型 | 可访问性 | PDO   | OP-mode |
|-------|-----|--|-----|---------|------|------|-------|---------|
|       |     | (状态字)的bit13 (following error) 为1的阈值。   |     |         |      |      |       |         |
| 6066h | 00h | 错误超时   | 1ms | 0~65535 | U16  | rw   | RxPDO | PP CSP  |
|       |     | 60F4h (位置偏差) 的值超过6065h (位置偏差过大阈值) 的设定范围的状态是本参数的设定值以上如果继续的话, 设定6041h (状态字) 的bit13为1的阈值。 |     |         |      |      |       |         |

3) pp 控制模式的动作

动作例1: (基本的set-point)

(1) 主站, 设定607Ah (目标位置) 的值后, 将6040h (控制字) 的bit4 (new set-point) 由0变更为1。此时, 也请设定6081h (轮廓速度)。

6081h (轮廓速度) 为0时, 电机不动作。

(2) 从站, 确认6040h的bit4 (new set-point) 的上升沿 (0→1), 607Ah (目标位置) 作为目标位置开始定位动作。此时, 变更6041h (状态字) 的bit12 (set-point acknowledge) 由0到1。

(3) 主站, 确认6041h的bit12 (set-point acknowledge) 已经由0变为1, 6040h的bit4 (new set-point) 返回0。

(4) 从站, 确认6040h的bit4 (new set-point) 已经为0, 6041h的bit12 (set-point acknowledge) 变为0。

(5) 到达目标位置时, 6041h的bit10 (target reached) 由0变更为1。

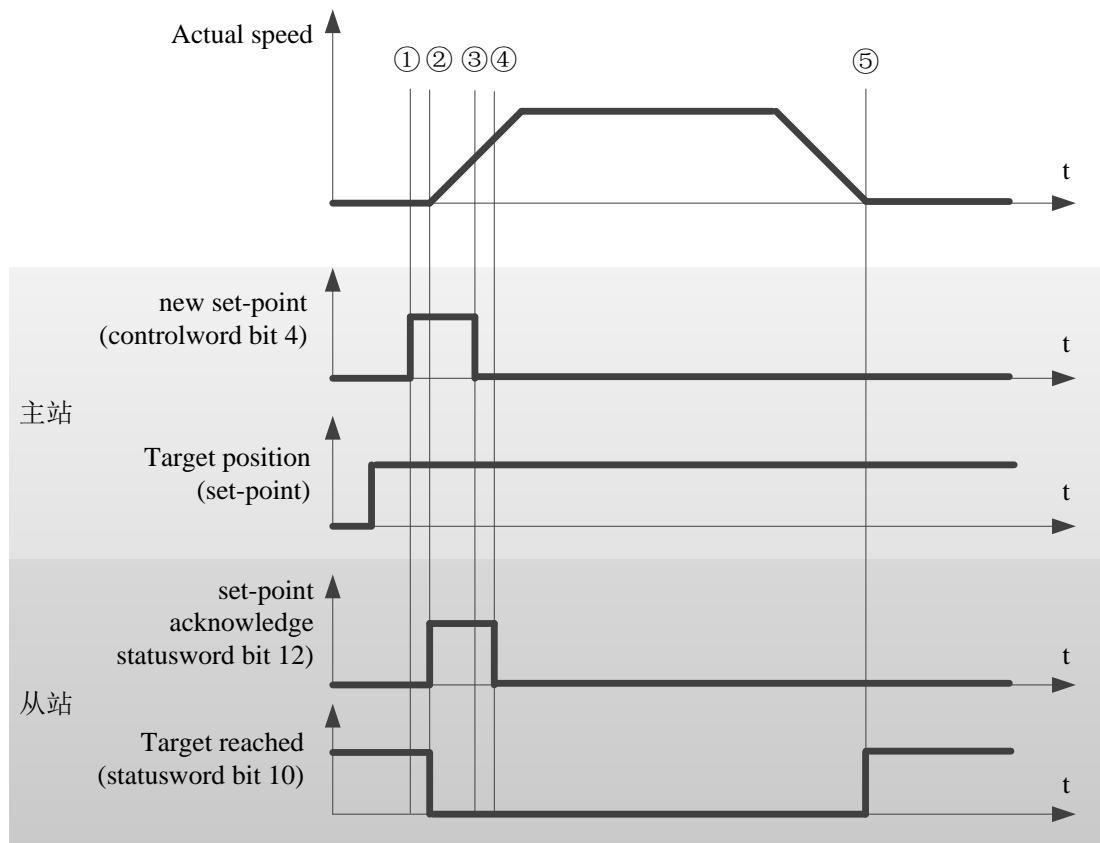

< Set-point example >

注:

- ① 6081h (轮廓速度) 被607Fh (最大轮廓速度) 和6080h (最大电机速度) 中较小的一方限制。
- ② 动作中变更607Fh或者6080h的设定值, 不反映到动作中。

动作例 2: (无缓冲时的动作数据变更: single set-point)

6040h的bit5 (change set immediately) 是1时, 如果已将动作中定位动作用数据的变更, 中断现在的定位动作, 立即开始下一定位动作。

(1) 主站，确认6041h的bit12 (set-point acknowledge) 是0，变更607Ah (目标位置) 的值后，将6040h的bit4 (new set-point) 由0变更为1。

**注：**此时，请不要变更加减速度。

(2) 从站，确认6040h的bit4 (new set-point) 的上升沿 (0→1)，607Ah作为新的目标位置立即更新。此时，6041h的bit12 (set-point acknowledge) 由0变更为1。

(3) 主站，确认6041h的bit12 (set-point acknowledge) 已经由0变为1，6040h的bit4 (new set-point) 返回0。

(4) 从站，确认6040h的bit4 (new set-point) 已经为0，6041h的bit12 (set-point acknowledge) 为0。

**注：**同样的步骤 (1) ~ (4) 可以变更6081h (轮廓速度)。

变更607Ah (目标位置) 和6081h (轮廓速度) 后，根据上述 (1) ~ (4) 的步骤，同时更新607Ah和6081h。

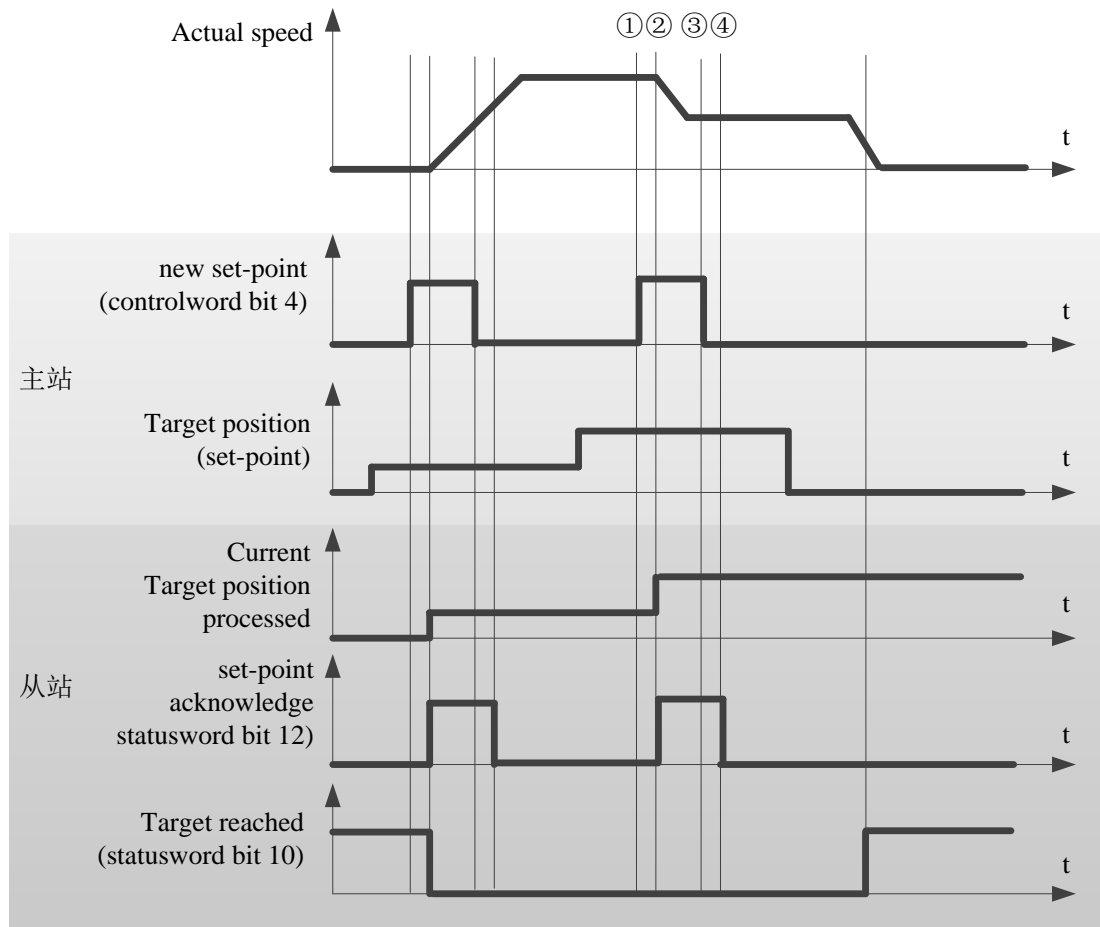

< handshaking procedure for the single set-point method >

## 7.6.2 常用参数

PP控制模式关联对象 (指令·设定类)

| 寄存器           | 说明                                 | 单位                  |
|---------------|------------------------------------|---------------------|
| RXPDO[0x6040] | 控制字                                | -                   |
| RXPDO[0x6060] | 控制模式为 PP (Profile 位置控制模式)，将其值设置为 1 | -                   |
| RXPDO[0x607A] | 位置给定                               | 指令单位                |
| RXPDO[0x6072] | 最大转矩                               | 0.1%                |
| RXPDO[0x607F] | 最大内部速度                             | 指令单位/s              |
| RXPDO[0x6080] | 最大电机速度                             | r/min               |
| RXPDO[0x6081] | 内部速度给定                             | 指令单位/s              |
| RXPDO[0x6083] | 内部加速度                              | 指令单位/s <sup>2</sup> |
| RXPDO[0x6084] | 内部减速度                              | 指令单位/s <sup>2</sup> |

| 寄存器           | 说明        | 单位                  |
|---------------|-----------|---------------------|
| RXPDO[0x60C5] | 最大加速度     | 指令单位/s <sup>2</sup> |
| RXPDO[0x60C6] | 最大减速度     | 指令单位/s <sup>2</sup> |
| RXPDO[0x6065] | 设定跟随误差脉冲数 | 指令单位                |
| RXPDO[0x6066] | 跟随误差超时时间  | ms                  |
| RXPDO[0x6067] | 位置到达阈值    | 指令单位                |
| RXPDO[0x6068] | 位置到达窗口时间  | ms                  |

**注:**

① 6081h（轮廓速度）被607Fh（最大内部速度）和6080h（最大电机速度）中较小的一方限制。

② 动作中变更607Fh（最大内部速度）或者6080h（最大电机速度）的设定值，不反映到动作中，不生效。

**pp控制模式关联对象（指令·监测类）**

| 寄存器           | 说明           | 单位     |
|---------------|--------------|--------|
| TXPDO[0x6041] | 状态字          | -      |
| TXPDO[0x6063] | 内部实际位置       | 指令单位   |
| TXPDO[0x6064] | 位置反馈（电机实际位置） | 指令单位   |
| TXPDO[0x606C] | 速度反馈         | 指令单位/s |
| TXPDO[0x6077] | 实际转矩         | 0.1%   |
| TXPDO[0x60F4] | 实际跟随误差值      | 指令单位   |

## 7.7 PV 模式

PV (Profile 速度控制模式)，是指定目标速度、加减速等，在伺服驱动器内部生成位置指令动作的速度控制模式。此控制模式请在通信周期 500 μs 以上使用。

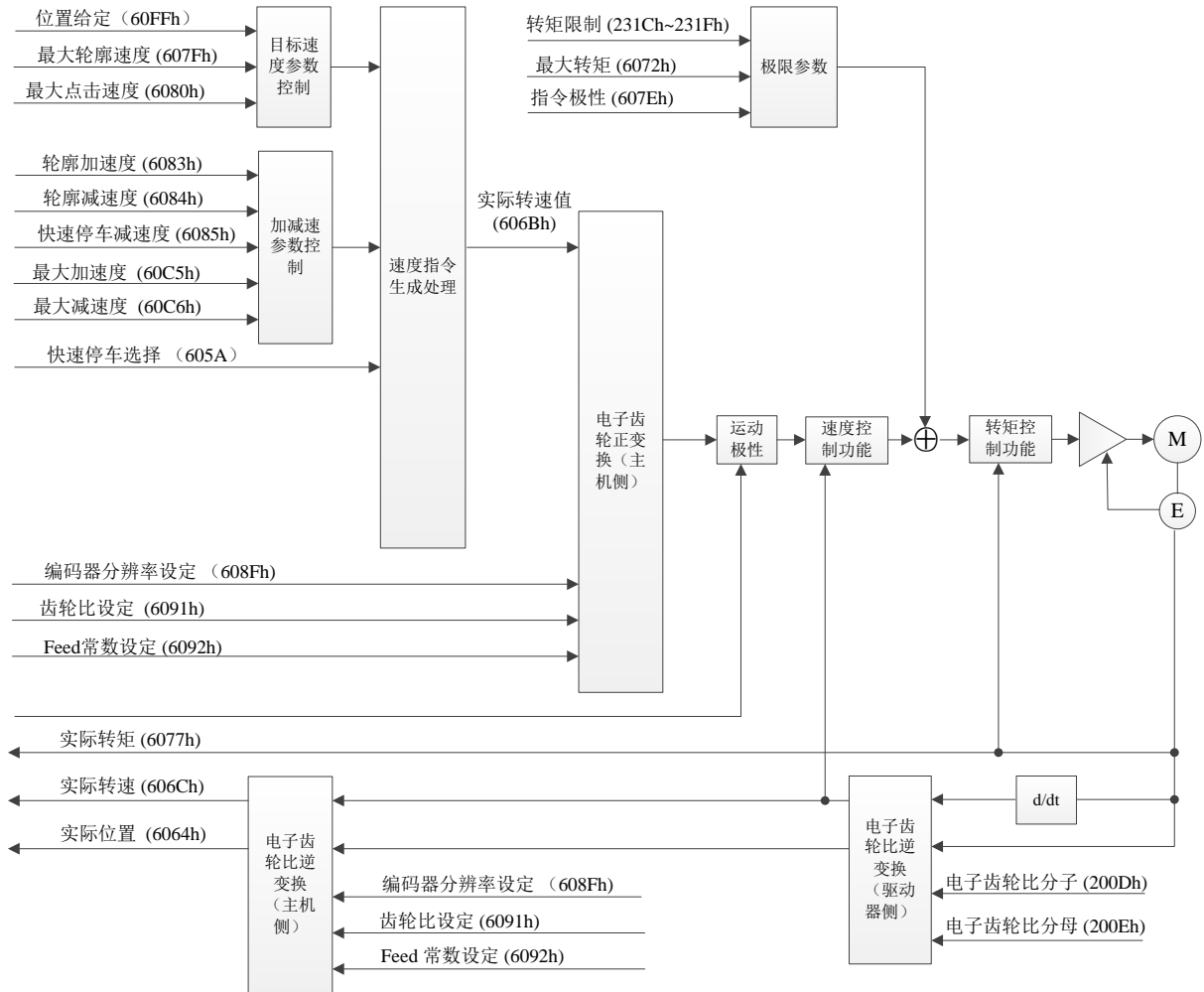

### 7.7.1 相关参数

#### 1) pv 控制模式关联对象 (指令·设定类)

| 索引    | 子索引 | 名称     | 单位                  | 范围           | 数据类型 | 可访问性 | PDO   |
|-------|-----|--------|---------------------|--------------|------|------|-------|
| 6040h | 00h | 控制字    | -                   | 0~65535      | U16  | rw   | RxPDO |
| 607Fh | 00h | 最大轮廓速度 | 指令单位/s              | 0~4294967295 | U32  | rw   | RxPDO |
| 6083h | 00h | 轮廓加速度  | 指令单位/s <sup>2</sup> | 0~4294967295 | U32  | rw   | RxPDO |
| 6084h | 00h | 轮廓减速度  | 指令单位/s <sup>2</sup> | 0~4294967295 | U32  | rw   | RxPDO |
| 60C5h | 00h | 最大加速度  | 指令单位/s <sup>2</sup> | 0~4294967295 | U32  | rw   | RxPDO |
| 60C6h | 00h | 最大减速度  | 指令单位/s <sup>2</sup> | 0~4294967295 | U32  | rw   | RxPDO |

其他，还有速度控制共通关联的对象。

| 索引    | 子索引 | 名称     | 单位     | 范围                     | 数据类型 | 可访问性 | PDO   |
|-------|-----|--------|--------|------------------------|------|------|-------|
| 6072h | 00h | 最大转矩   | 0.1%   | 0~65535                | U16  | rw   | RxPDO |
| 6080h | 00h | 最大电机速度 | r/min  | 0~4294967295           | U32  | rw   | RxPDO |
| 60B1h | 00h | 速度偏移   | 指令单位/s | -2147483648~2147483647 | I32  | rw   | RxPDO |
| 60B2h | 00h | 转矩偏移   | 0.1%   | -32768~32767           | I16  | rw   | RxPDO |
| 60FFh | 00h | 目标速度   | 指令单位/s | -2147483648~2147483647 | I32  | rw   | RxPDO |

其他也有动作共通的关联对象。

| 索引    | 子索引 | 名称          | 单位                  | 范围                     | 数据类型 | 可访问性 | PDO   |
|-------|-----|-------------|---------------------|------------------------|------|------|-------|
| 605Ah | 00h | 快速停车方式选择    | -                   | 0~7                    | I16  | rw   | NO    |
| 605Bh | 00h | 关闭方式选择      | -                   | 0~1                    | I16  | rw   | NO    |
| 605Ch | 00h | 暂停停机方式      | -                   | 0~1                    | I16  | rw   | NO    |
| 605Dh | 00h | 暂停选项代码      | -                   | 1~3                    | I16  | rw   | NO    |
| 605Eh | 00h | 故障反应选项代码    | -                   | 0~2                    | I16  | rw   | NO    |
| 607Bh | -   | 位置范围限制      | -                   | -                      | -    | -    | -     |
|       | 00h | 表示607Bh子索引数 | -                   | 2                      | U8   | ro   | NO    |
|       | 01h | 最小位置范围限制    | 指令单位                | -2147483648~2147483647 | I32  | rw   | RxPDO |
|       | 02h | 最大位置范围限制    | 指令单位                | -2147483648~2147483647 | I32  | rw   | RxPDO |
| 607Ch | 00h | 原点偏移量       | 指令单位                | -2147483648~2147483647 | I32  | rw   | RxPDO |
| 607Eh | 00h | 指令极性        | -                   | 0~255                  | U8   | rw   | NO    |
| 6085h | 00h | 快速停车减速度     | 指令单位/s <sup>2</sup> | 0~4294967295           | U32  | rw   | RxPDO |
| 608Fh | -   | 位置编码器分辨率设定  | -                   | -                      | -    | -    | -     |
|       | 00h | 表示608Fh子索引数 | -                   | 2                      | U8   | ro   | NO    |
|       | 01h | 编码器移动量      | pulse               | 1~4294967295           | U32  | ro   | NO    |
|       | 02h | 电机旋转数       | r (电机)              | 1~4294967295           | U32  | ro   | NO    |
| 6091h | -   | 电机旋转数       | -                   | -                      | -    | -    | -     |
|       | 00h | 齿轮比设定       | -                   | 2                      | U8   | ro   | NO    |
|       | 01h | 表示6091h子索引数 | r (电机)              | 1~4294967295           | U32  | ro   | NO    |
|       | 02h | 电机旋转数       | r (轴)               | 1~4294967295           | U32  | ro   | NO    |
| 6092h | -   | 轴旋转数        | -                   | -                      | -    | -    | -     |
|       | 00h | Feed常数设置    | -                   | 2                      | U8   | ro   | NO    |
|       | 01h | 表示6092h子索引数 | 指令单位                | 1~4294967295           | U32  | ro   | NO    |
|       | 02h | 设定Feed值     | r (轴)               | 1~4294967295           | U32  | ro   | NO    |
| 60B8h | 00h | 轴旋转数        | -                   | 0~65535                | U16  | rw   | RxPDO |

控制字 (6040h) < pv控制模式下的功能 >

| 索引   | 子索引 | 名称  | 范围      | 数据类型 | 可访问性 | PDO   | Op-mode |    |    |    |    |    |    |   |   |   |  |  |  |  |  |    |   |   |   |   |   |   |   |   |   |    |     |  |  |    |    |    |    |  |   |   |   |  |  |  |  |
|--|-----|-----|---------|------|------|-------|---------|----|----|----|----|----|----|---|---|---|--|--|--|--|--|----|---|---|---|---|---|---|---|---|---|----|-----|--|--|----|----|----|----|--|---|---|---|--|--|--|--|
| 6040h  | 00h | 控制字 | 0~65535 | U16  | rw   | RxPDO | All     |    |    |    |    |    |    |   |   |   |  |  |  |  |  |    |   |   |   |   |   |   |   |   |   |    |     |  |  |    |    |    |    |  |   |   |   |  |  |  |  |
| 设定对PDS状态转换等伺服驱动器的控制命令。<br>bit信息 <table border="1" style="margin-left: 20px;"> <thead> <tr> <th>15</th> <th>14</th> <th>13</th> <th>12</th> <th>11</th> <th>10</th> <th>9</th> <th>8</th> </tr> </thead> <tbody> <tr> <td colspan="6" style="text-align: center;">r</td> <td>om</td> <td>h</td> </tr> <tr> <th>7</th> <th>6</th> <th>5</th> <th>4</th> <th>3</th> <th>2</th> <th>1</th> <th>0</th> </tr> <tr> <td>fr</td> <td colspan="3" style="text-align: center;">oms</td> <td>eo</td> <td>qs</td> <td>ev</td> <td>so</td> </tr> <tr> <td></td> <td>r</td> <td>r</td> <td>r</td> <td></td> <td></td> <td></td> <td></td> </tr> </tbody> </table> <p>r = reserved (未对应)                      fr = fault reset<br/>           oms = operation mode specific              eo = enable operation<br/>           (控制模式依存bit)                      qs = quick stop<br/>           h = halt    ev = enable voltage<br/>           so = switch on</p> |     |     |         |      |      |       |         | 15 | 14 | 13 | 12 | 11 | 10 | 9 | 8 | r |  |  |  |  |  | om | h | 7 | 6 | 5 | 4 | 3 | 2 | 1 | 0 | fr | oms |  |  | eo | qs | ev | so |  | r | r | r |  |  |  |  |
| 15   | 14  | 13  | 12      | 11   | 10   | 9     | 8       |    |    |    |    |    |    |   |   |   |  |  |  |  |  |    |   |   |   |   |   |   |   |   |   |    |     |  |  |    |    |    |    |  |   |   |   |  |  |  |  |
| r  |     |     |         |      |      | om    | h       |    |    |    |    |    |    |   |   |   |  |  |  |  |  |    |   |   |   |   |   |   |   |   |   |    |     |  |  |    |    |    |    |  |   |   |   |  |  |  |  |
| 7  | 6   | 5   | 4       | 3    | 2    | 1     | 0       |    |    |    |    |    |    |   |   |   |  |  |  |  |  |    |   |   |   |   |   |   |   |   |   |    |     |  |  |    |    |    |    |  |   |   |   |  |  |  |  |
| fr   | oms |     |         | eo   | qs   | ev    | so      |    |    |    |    |    |    |   |   |   |  |  |  |  |  |    |   |   |   |   |   |   |   |   |   |    |     |  |  |    |    |    |    |  |   |   |   |  |  |  |  |
|  | r   | r   | r       |      |      |       |         |    |    |    |    |    |    |   |   |   |  |  |  |  |  |    |   |   |   |   |   |   |   |   |   |    |     |  |  |    |    |    |    |  |   |   |   |  |  |  |  |

pv模式，不使用oms bit。

## 速度类

| 索引  | 子索引 | 名称                             | 单位     | 范围           | 数据类型 | 可访问性 | PDO   | OP-mode                |
|---|-----|--------------------------------|--------|--------------|------|------|-------|------------------------|
| 607Fh   | 00h | Max profile velocity<br>最大轮廓速度 | 指令单位/s | 0~4294967295 | U32  | rw   | RxPDO | PP<br>PV<br>HM         |
| 限制在Profile位置模式（pp）、原点复位位置模式（hm）、Profile速度模式（pv）下的速度限制值。<br>最大值是通过内部处理用6080h（最大电机速度）限制。    |     |                                |        |              |      |      |       |                        |
| 6080h   | 00h | Max motor speed<br>最大电机速度      | r/min  | 0~4294967295 | U32  | rw   | RxPDO | PV<br>TQ<br>CSV<br>CST |
| 设定电机最大速度。<br>控制电源投入时，从电机读出的最大速度被设定。<br>最大值根据内部处理受到从电机读取的最大速度限制。<br>tq、cst时，通过此对象的设定值限制速度。 |     |                                |        |              |      |      |       |                        |

## 加减速类

| 索引                                | 子索引 | 名称                            | 单位                  | 范围           | 数据类型 | 可访问性 | PDO   | OP-mode        |
|-----------------------------------|-----|-------------------------------|---------------------|--------------|------|------|-------|----------------|
| 6083h                             | 00h | Profile acceleration<br>轮廓加速度 | 指令单位/s <sup>2</sup> | 0~4294967295 | U32  | rw   | RxPDO | PP<br>PV       |
| 设定Profile加速度。<br>设定为0时，内部处理作为1处理。 |     |                               |                     |              |      |      |       |                |
| 6084h                             | 00h | Profile deceleration<br>轮廓减速度 | 指令单位/s <sup>2</sup> | 0~4294967295 | U32  | rw   | RxPDO | PP<br>PV       |
| 设定Profile减速度。<br>设定为0时，内部处理作为1处理。 |     |                               |                     |              |      |      |       |                |
| 60C5h                             | 00h | Max acceleration<br>最大加加速度    | 指令单位/s <sup>2</sup> | 0~4294967295 | U32  | rw   | RxPDO | PP<br>PV<br>HM |
| 设定最大加速度。<br>设定为0时，内部处理作为1处理。      |     |                               |                     |              |      |      |       |                |
| 60C6h                             | 00h | Min deceleration<br>最大减速度     | 指令单位/s <sup>2</sup> | 0~4294967295 | U32  | rw   | RxPDO | PP<br>PV<br>HM |
| 设定最大减速度。<br>设定为0时，内部处理作为1处理。      |     |                               |                     |              |      |      |       |                |

## 2) pv 控制模式关联对象（监测类）

| 索引    | 子索引 | 名称       | 单位     | 范围           | 数据类型 | 可访问性 | PDO   |
|-------|-----|----------|--------|--------------|------|------|-------|
| 6041h | 00h | 状态字      | -      | 0~65535      | U16  | ro   | TxPDO |
| 6065h | 00h | 位置偏差过大阈值 | 指令单位/s | 0~4294967295 | U32  | rw   | RxPDO |
| 6066h | 00h | 错误超时     | 1ms    | 0~65535      | U16  | rw   | RxPDO |
| 6067h | 00h | 速度阈值     | 指令单位/s | 0~4294967295 | U32  | rw   | RxPDO |
| 6068h | 00h | 速度到达阈值时间 | 1ms    | 0~65535      | U16  | rw   | RxPDO |

其他还有速度控制共通的关联对象。

| 索引    | 子索引 | 名称       | 单位     | 范围                     | 数据类型 | 可访问性 | PDO   |
|-------|-----|----------|--------|------------------------|------|------|-------|
| 6063h | 00h | 实际内部位置反馈 | pulse  | -2147483648~2147483647 | I32  | ro   | TxPDO |
| 6064h | 00h | 位置反馈     | 指令单位   | -2147483648~2147483647 | I32  | ro   | TxPDO |
| 606Bh | 00h | 速度指令     | 指令单位/s | -2147483648~2147483647 | I32  | ro   | TxPDO |
| 606Ch | 00h | 速度反馈速度反馈 | 指令单位/s | -2147483648~2147483647 | I32  | ro   | TxPDO |



| 索引    | 子索引 | 名称   | 单位   | 范围           | 数据类型 | 可访问性 | PDO   | OP-mode |
|-------|-----|--|------|--------------|------|------|-------|---------|
| 606Dh | 00h | 速度到达阈值   | 指令单位 | 0~4294967295 | U32  | rw   | RxPDO | PV      |
|       |     | 60FFh（速度给定）和60B1h（速度偏移）的合计值与606Ch（速度反馈）的差值在此参数的设定值内,如果经过606Eh(速度到达阈值时间)设定的时间,设定6041h的bit10(target reached)为1作为阈值。<br>如果速度偏差是此参数的设定值以外的值,则6041h的bit10变为0。 |      |              |      |      |       |         |
| 606Eh | 00h | 速度到达阈值时间   | 1ms  | 0~65535      | U16  | rw   | RxPDO | PV      |
|       |     | 60FFh（速度给定）和60B1h（速度偏移）的合计值与606Ch（速度反馈）的差到达606Dh（速度到达阈值）的设定值内后,设定6041h的bit10（target reached）变为1的时间。  |      |              |      |      |       |         |

(2) bit12 (speed) :

606Ch（速度反馈）经过606Fh（速度阈值）设定的值,并且如果高于6070h（速度阈值时间）设定的时间,6041h的bit12变为0。

606Ch（速度反馈）如果低于606Fh（速度阈值）设定的值,6041h的bit12变为1,表示电机停止。

| Bit | 名称    | 值 | 定义    |
|-----|-------|---|-------|
| 10  | speed | 0 | 电机动作中 |
|     |       | 1 | 电机停止中 |

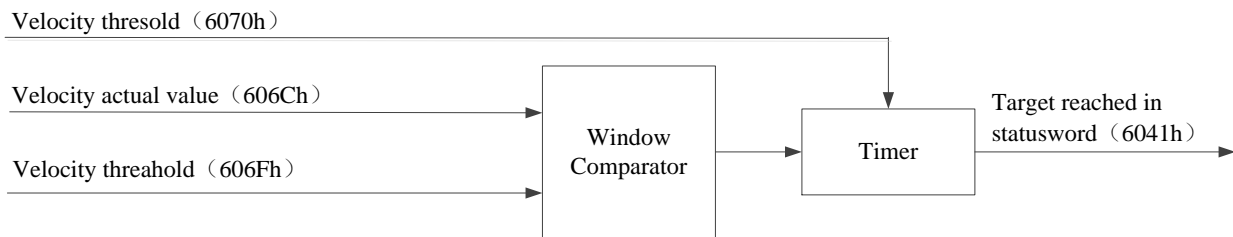

< Speed (functional overview) >

| 索引    | 子索引 | 名称  | 单位   | 范围           | 数据类型 | 可访问性 | PDO   | OP-mode |
|-------|-----|---|------|--------------|------|------|-------|---------|
| 606Fh | 00h | 速度阈值  | 指令单位 | 0~4294967295 | U32  | rw   | RxPDO | PV      |
|       |     | 606Ch（速度反馈）超过此参数的设定值,如果经过6070h（Velocity thresold time）设定的时间,设定6041h（状态字）的bit12（speed）为0的阈值。<br>如果速度是此参数的设定值以下,6041h的bit12变为1。 |      |              |      |      |       |         |
| 6070h | 00h | 速度阈值时间  | 1ms  | 0~65535      | U16  | rw   | RxPDO | PV      |
|       |     | 606Ch（速度反馈）超过606Fh（速度给定）设定值的状态下,设定6041h的bit12变为0的时间。  |      |              |      |      |       |         |

3) pv 控制模式的动作

- ◆ Profile速度控制模式是基于以下的参数,生成速度指令值。
- ◆ 速度给定（60FFh）
- ◆ 速度偏移（60B1h）
- ◆ 轮廓加速度（6083h）
- ◆ 轮廓减速度（6084h）
- ◆ 目标速度是60FFh（Target velocity）。
- ◆ 速度前馈是60B1h（Velocity offset）暂不支持。
- ◆ 动作指令的更新（送信）是,伺服使能开启后,请经过约100ms后再输入。
- ◆ 作为检测信息,提供606Ch（Velocity actual value速度反馈速度反馈）等。



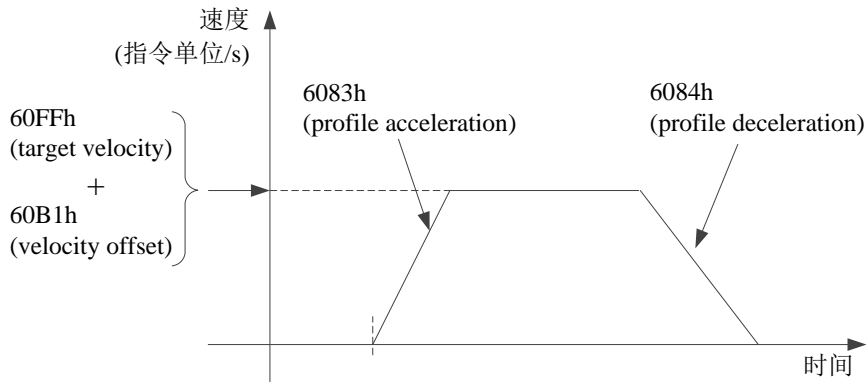

- ◆ 60FFh（速度给定）是通过607Fh（最大内部速度）以及6080h（最大电机速度）进行限制。

### 7.7.2 常用参数

pV控制模式关联对象（指令·设定类）

| 寄存器           | 说明                                | 单位                  |
|---------------|-----------------------------------|---------------------|
| RXPDO[0x6040] | 控制字                               | -                   |
| RXPDO[0x6060] | 控制模式为 PV（Profile 速度控制模式），将其值设置为 3 | -                   |
| RXPDO[0x60FF] | 速度给定                              | 指令单位/s              |
| RXPDO[0x6072] | 最大转矩                              | 0.1%                |
| RXPDO[0x607F] | 最大内部速度                            | 指令单位/s              |
| RXPDO[0x6080] | 最大电机速度                            | r/min               |
| RXPDO[0x6083] | 内部加速度                             | 指令单位/s <sup>2</sup> |
| RXPDO[0x6084] | 内部减速度                             | 指令单位/s <sup>2</sup> |
| RXPDO[0x60C5] | 最大加速度                             | 指令单位/s <sup>2</sup> |
| RXPDO[0x60C6] | 最大减速度                             | 指令单位/s <sup>2</sup> |
| RXPDO[0x606D] | 速度到达阈值                            | 指令单位/s              |
| RXPDO[0x606E] | 速度超时                              | ms                  |
| RXPDO[0x606F] | 速度阈值                              | 指令单位/s              |
| RXPDO[0x6070] | 速度阈值时间                            | ms                  |

pV控制模式关联对象（指令·监测类）

| 寄存器           | 说明           | 单位     |
|---------------|--------------|--------|
| TXPDO[0x6041] | 状态字          | -      |
| TXPDO[0x6064] | 位置反馈（电机实际位置） | 指令单位   |
| TXPDO[0x606C] | 速度反馈         | 指令单位/s |
| TXPDO[0x6077] | 实际转矩         | 0.1%   |

## 7.8 TQ 模式

tq (Profile转矩控制模式)，是指定目标转矩、加减速等，在伺服驱动器内部生成位置指令后动作的转矩控制模式。此控制模式请在通信周期500 μs以上使用。

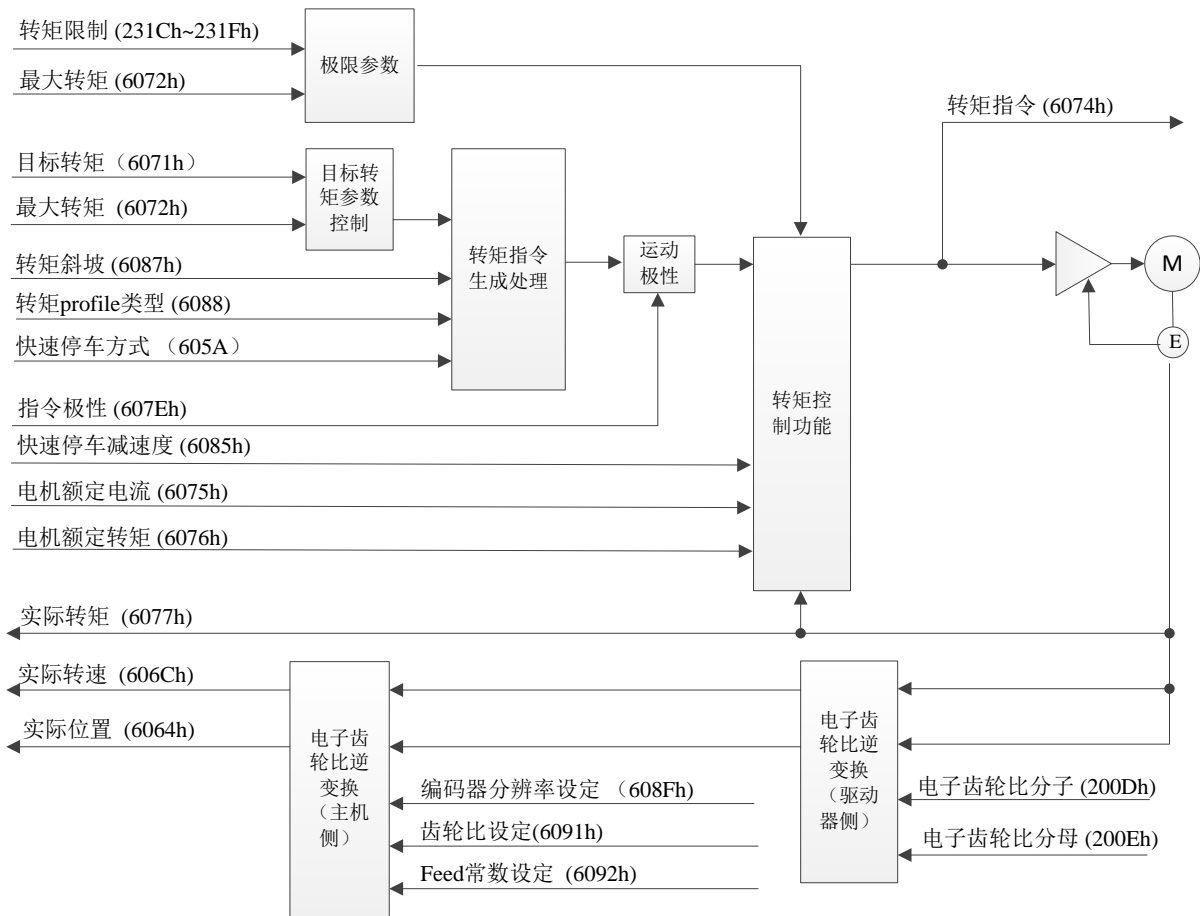

### 7.8.1 相关参数

#### 1) TQ 控制模式关联对象 (指令·设定类)

| 索引    | 子索引 | 名称     | 单位 | 范围           | 数据类型 | 可访问性 | PDO   |
|-------|-----|--------|----|--------------|------|------|-------|
| 6040h | 00h | 控制字    | -  | 0~65535      | U16  | rw   | RxPDO |
| 6088h | 00h | 转矩规划类型 | -  | -32768~32767 | I16  | rw   | RxPDO |

其他也有转矩控制共通的关联对象。

| 索引    | 子索引 | 名称     | 单位     | 范围           | 数据类型 | 可访问性 | PDO   |
|-------|-----|--------|--------|--------------|------|------|-------|
| 6071h | 00h | 转矩给定   | 0.1%   | -3276~32767  | I16  | rw   | RxPDO |
| 6072h | 00h | 最大转矩   | 0.1%   | 0~65535      | U16  | rw   | RxPDO |
| 6080h | 00h | 最大电机速度 | r/min  | 0~4294967295 | U32  | rw   | RxPDO |
| 6087h | 00h | 转矩斜坡   | 0.1%/S | 0~4294967295 | U32  | rw   | RxPDO |
| 60B2h | 00h | 转矩偏移   | 0.1%   | -32768~32767 | I16  | rw   | RxPDO |

其他也有动作共通的关联对象

| 索引    | 子索引 | 名称       | 单位 | 范围  | 数据类型 | 可访问性 | PDO |
|-------|-----|----------|----|-----|------|------|-----|
| 605Ah | 00h | 快速停车方式选择 | -  | 0~7 | I16  | rw   | NO  |
| 605Bh | 00h | 关闭方式选择   | -  | 0~1 | I16  | rw   | NO  |
| 605Ch | 00h | 暂停停机方式   | -  | 0~1 | I16  | rw   | NO  |
| 605Dh | 00h | 暂停选项代码   | -  | 1~3 | I16  | rw   | NO  |
| 605Eh | 00h | 故障反应选项代码 | -  | 0~2 | I16  | rw   | NO  |
| 607Bh | -   | 位置范围限制   | -  | -   | -    | -    | -   |

| 索引    | 子索引 | 名称          | 单位                  | 范围                         | 数据类型 | 可访问性 | PDO   |
|-------|-----|-------------|---------------------|----------------------------|------|------|-------|
|       | 00h | 表示607Bh子索引数 | -                   | 2                          | U8   | ro   | NO    |
|       | 01h | 最小位置范围限制    | 指令单位                | -2147483648~<br>2147483647 | I32  | rw   | RxPDO |
|       | 02h | 最大位置范围限制    | 指令单位                | -2147483648~<br>2147483647 | I32  | rw   | RxPDO |
| 607Ch | 00h | 原点偏移量       | 指令单位                | -2147483648~<br>2147483647 | I32  | rw   | RxPDO |
| 607Eh | 00h | 指令极性        | -                   | 0~255                      | U8   | rw   | NO    |
| 6085h | 00h | 快速停车减速度     | 指令单位/s <sup>2</sup> | 0~4294967295               | U32  | rw   | RxPDO |
| 6086h | 00h | 位置轨迹规划类型    | -                   | -32768~32767               | I16  | rw   | RxPDO |
| 608Fh | -   | 位置编码器分辨率设定  | -                   | -                          | -    | -    | -     |
|       | 00h | 表示608Fh子索引数 | -                   | 2                          | U8   | ro   | NO    |
|       | 01h | 编码器移动量      | pulse               | 1~4294967295               | U32  | ro   | NO    |
|       | 02h | 电机旋转数       | r (电机)              | 1~4294967295               | U32  | ro   | NO    |
| 6091h | -   | 齿轮比设定       | -                   | -                          | -    | -    | -     |
|       | 00h | 表示6091h子索引数 | -                   | 2                          | U8   | ro   | NO    |
|       | 01h | 电机旋转数       | r (电机)              | 1~4294967295               | U32  | ro   | NO    |
|       | 02h | 轴旋转数        | r (轴)               | 1~4294967295               | U32  | ro   | NO    |
| 6092h | -   | Feed常数设置    | -                   | -                          | -    | -    | -     |
|       | 00h | 表示6092h子索引数 | -                   | 2                          | U8   | ro   | NO    |
|       | 01h | 设定Feed值     | 指令单位                | 1~4294967295               | U32  | ro   | NO    |
|       | 02h | 轴旋转数        | r (轴)               | 1~4294967295               | U32  | ro   | NO    |
| 60B8h | 00h | 探针模式        | -                   | 0~65535                    | U16  | rw   | RxPDO |

## 控制字 (6040h) &lt; TQ控制模式下的功能 &gt;

| 索引   | 子索引 | 名称  | 范围      | 数据类型 | 可访问性 | PDO   | Op-mode |    |    |    |    |    |    |   |   |   |  |  |  |  |  |    |   |   |   |   |   |   |   |   |   |    |     |  |  |    |    |    |    |   |   |   |
|--|-----|-----|---------|------|------|-------|---------|----|----|----|----|----|----|---|---|---|--|--|--|--|--|----|---|---|---|---|---|---|---|---|---|----|-----|--|--|----|----|----|----|---|---|---|
| 6040h  | 00h | 控制字 | 0~65535 | U16  | rw   | RxPDO | All     |    |    |    |    |    |    |   |   |   |  |  |  |  |  |    |   |   |   |   |   |   |   |   |   |    |     |  |  |    |    |    |    |   |   |   |
| 设定对PDS状态转换等伺服驱动器的控制命令。<br>bit信息 <table border="1" style="margin-left: 20px;"> <thead> <tr> <th>15</th> <th>14</th> <th>13</th> <th>12</th> <th>11</th> <th>10</th> <th>9</th> <th>8</th> </tr> </thead> <tbody> <tr> <td colspan="6" style="text-align: center;">R</td> <td>om</td> <td>h</td> </tr> <tr> <th>7</th> <th>6</th> <th>5</th> <th>4</th> <th>3</th> <th>2</th> <th>1</th> <th>0</th> </tr> <tr> <td rowspan="2" style="text-align: center;">fr</td> <td colspan="3" style="text-align: center;">oms</td> <td rowspan="2" style="text-align: center;">eo</td> <td rowspan="2" style="text-align: center;">qs</td> <td rowspan="2" style="text-align: center;">ev</td> <td rowspan="2" style="text-align: center;">so</td> </tr> <tr> <td style="text-align: center;">r</td> <td style="text-align: center;">r</td> <td style="text-align: center;">r</td> </tr> </tbody> </table> <p>             r = reserved (未对应)                      fr = fault reset<br/>             oms = operation mode specific              eo = enable operation<br/>             (控制模式依存bit)                          qs = quick stop<br/>             h = halt    ev = enable voltage<br/>             so = switch on           </p> |     |     |         |      |      |       |         | 15 | 14 | 13 | 12 | 11 | 10 | 9 | 8 | R |  |  |  |  |  | om | h | 7 | 6 | 5 | 4 | 3 | 2 | 1 | 0 | fr | oms |  |  | eo | qs | ev | so | r | r | r |
| 15   | 14  | 13  | 12      | 11   | 10   | 9     | 8       |    |    |    |    |    |    |   |   |   |  |  |  |  |  |    |   |   |   |   |   |   |   |   |   |    |     |  |  |    |    |    |    |   |   |   |
| R  |     |     |         |      |      | om    | h       |    |    |    |    |    |    |   |   |   |  |  |  |  |  |    |   |   |   |   |   |   |   |   |   |    |     |  |  |    |    |    |    |   |   |   |
| 7  | 6   | 5   | 4       | 3    | 2    | 1     | 0       |    |    |    |    |    |    |   |   |   |  |  |  |  |  |    |   |   |   |   |   |   |   |   |   |    |     |  |  |    |    |    |    |   |   |   |
| fr   | oms |     |         | eo   | qs   | ev    | so      |    |    |    |    |    |    |   |   |   |  |  |  |  |  |    |   |   |   |   |   |   |   |   |   |    |     |  |  |    |    |    |    |   |   |   |
|  | r   | r   | r       |      |      |       |         |    |    |    |    |    |    |   |   |   |  |  |  |  |  |    |   |   |   |   |   |   |   |   |   |    |     |  |  |    |    |    |    |   |   |   |

TQ模式，不使用oms bit。

## 转矩类

| 索引    | 子索引 | 名称  | 单位    | 范围           | 数据类型 | 可访问性 | PDO   | OP-mode   |
|-------|-----|---|-------|--------------|------|------|-------|-----------|
| 6087h | 00h | Torque slope<br>转矩斜坡  | 0.1 % | 0~4294967295 | U32  | rw   | RxPDO | tq<br>cst |
|       |     | 设定为了给予倾向转矩指令的参数值。<br>Cyclic同步转矩模式 (cst) 只在减速停止时有效。<br>如果设定为0, 内部处理以1操作。 |       |              |      |      |       |           |
| 6088h | 00h | Torque profile type<br>转矩规划类型   | -     | -32768~32767 | I16  | rw   | RxPDO | tq        |
|       |     | 为了进行转矩变更, 设定使用的转矩Profile类型。<br>0: 直线坡度<br>1: Not supported              |       |              |      |      |       |           |

2) TQ 控制模式关联对象（监测类）

| 索引    | 子索引 | 名称   | 单位   | 范围      | 数据类型 | 可访问性 | PDO   |
|-------|-----|------|------|---------|------|------|-------|
| 6041h | 00h | 状态字  | -    | 0~65535 | U16  | ro   | TxPDO |
| 6073h | 00h | 最大电流 | 0.1% | 0~65535 | U16  | ro   | NO    |

其他转矩控制共通关联的对象（监测类）

| 索引    | 子索引 | 名称       | 单位     | 范围                     | 数据类型 | 可访问性 | PDO   |
|-------|-----|----------|--------|------------------------|------|------|-------|
| 6063h | 00h | 实际内部位置反馈 | pulse  | -2147483648~2147483647 | I32  | ro   | TxPDO |
| 6064h | 00h | 位置反馈     | 指令单位   | -2147483648~2147483647 | I32  | ro   | TxPDO |
| 606Ch | 00h | 速度反馈     | 指令单位/s | -2147483648~2147483647 | I32  | ro   | TxPDO |
| 6074h | 00h | 转矩指令     | 0.1%   | -32768~32767           | I16  | ro   | TxPDO |
| 6075h | 00h | 电机额定电流   | 1mA    | 0~4294967295           | U32  | ro   | TxPDO |
| 6076h | 00h | 电机额定转矩   | Mn m   | 0~4294967295           | U32  | ro   | TxPDO |
| 6077h | 00h | 转矩反馈     | 0.1%   | -32768~32767           | I16  | ro   | TxPDO |
| 6078h | 00h | 当前实际值    | 0.1%   | -32768~32767           | I16  | ro   | TxPDO |

其他也有模式共通的关联对象。

| 索引    | 子索引 | 名称                     | 单位   | 范围                     | 数据类型 | 可访问性 | PDO   |
|-------|-----|------------------------|------|------------------------|------|------|-------|
| 603Fh | 00h | 错误码                    | -    | 0~65535                | U16  | ro   | TxPDO |
| 60B9h | 00h | 表示Touch probe功能的状态     | -    | 0~65535                | U16  | ro   | TxPDO |
| 60BAh | 00h | 表示Touch probe1的上升沿箝位位置 | 指令单位 | -2147483648~2147483647 | I32  | ro   | TxPDO |
| 60BBh | 00h | 表示Touch probe1的下降沿箝位位置 | 指令单位 | -2147483648~2147483647 | I32  | ro   | TxPDO |
| 60BCh | 00h | 表示Touch probe2的上升沿箝位位置 | 指令单位 | -2147483648~2147483647 | I32  | ro   | TxPDO |
| 60BDh | 00h | 表示Touch probe2的下降沿箝位位置 | 指令单位 | -2147483648~2147483647 | I32  | ro   | TxPDO |

状态字（6041h） < tq控制模式的功能 >

| 索引  | 子索引 | 名称  | 范围      | 数据类型 | 可访问性           | PDO   | Op-mode |    |    |    |    |    |    |   |   |   |  |     |  |     |     |  |    |  |  |   |   |                |  |   |   |   |   |   |   |   |   |   |     |    |    |   |    |    |      |
|---|-----|-----|---------|------|----------------|-------|---------|----|----|----|----|----|----|---|---|---|--|-----|--|-----|-----|--|----|--|--|---|---|----------------|--|---|---|---|---|---|---|---|---|---|-----|----|----|---|----|----|------|
| 6041h   | 00h | 状态字 | 0~65535 | U16  | ro             | TxPDO | All     |    |    |    |    |    |    |   |   |   |  |     |  |     |     |  |    |  |  |   |   |                |  |   |   |   |   |   |   |   |   |   |     |    |    |   |    |    |      |
| 表示伺服驱动器的状态。<br>bit信息 <table border="1" style="margin-left: 20px;"> <thead> <tr> <th>15</th> <th>14</th> <th>13</th> <th>12</th> <th>11</th> <th>10</th> <th>9</th> <th>8</th> </tr> </thead> <tbody> <tr> <td colspan="2" style="text-align: center;">r</td> <td colspan="2" style="text-align: center;">oms</td> <td rowspan="2" style="text-align: center;">ila</td> <td colspan="2" style="text-align: center;">oms</td> <td rowspan="2" style="text-align: center;">rm</td> </tr> <tr> <td colspan="2"></td> <td style="text-align: center;">r</td> <td style="text-align: center;">r</td> <td colspan="2" style="text-align: center;">target reached</td> </tr> <tr> <th>7</th> <th>6</th> <th>5</th> <th>4</th> <th>3</th> <th>2</th> <th>1</th> <th>0</th> </tr> <tr> <td style="text-align: center;">w</td> <td style="text-align: center;">sod</td> <td style="text-align: center;">qs</td> <td style="text-align: center;">ve</td> <td style="text-align: center;">f</td> <td style="text-align: center;">oe</td> <td style="text-align: center;">so</td> <td style="text-align: center;">rsto</td> </tr> </tbody> </table> <p>                         r = reserved（未对应）<span style="margin-left: 200px;">w = warning</span><br/>                         sod = switch on disabled<br/>                         oms = operation mode specific<span style="margin-left: 200px;">qs = quick stop</span><br/>                         （控制模式依存bit）<span style="margin-left: 200px;">ve = voltage enabled</span><br/>                         ila = internal limit active<span style="margin-left: 200px;">f = fault</span><br/>                         oe = operation enabled<span style="margin-left: 200px;">so = switched on</span><br/>                         rm = remote<br/>                         rsto = ready to switch on                     </p> |     |     |         |      |                |       |         | 15 | 14 | 13 | 12 | 11 | 10 | 9 | 8 | r |  | oms |  | ila | oms |  | rm |  |  | r | r | target reached |  | 7 | 6 | 5 | 4 | 3 | 2 | 1 | 0 | w | sod | qs | ve | f | oe | so | rsto |
| 15  | 14  | 13  | 12      | 11   | 10             | 9     | 8       |    |    |    |    |    |    |   |   |   |  |     |  |     |     |  |    |  |  |   |   |                |  |   |   |   |   |   |   |   |   |   |     |    |    |   |    |    |      |
| r   |     | oms |         | ila  | oms            |       | rm      |    |    |    |    |    |    |   |   |   |  |     |  |     |     |  |    |  |  |   |   |                |  |   |   |   |   |   |   |   |   |   |     |    |    |   |    |    |      |
|   |     | r   | r       |      | target reached |       |         |    |    |    |    |    |    |   |   |   |  |     |  |     |     |  |    |  |  |   |   |                |  |   |   |   |   |   |   |   |   |   |     |    |    |   |    |    |      |
| 7   | 6   | 5   | 4       | 3    | 2              | 1     | 0       |    |    |    |    |    |    |   |   |   |  |     |  |     |     |  |    |  |  |   |   |                |  |   |   |   |   |   |   |   |   |   |     |    |    |   |    |    |      |
| w   | sod | qs  | ve      | f    | oe             | so    | rsto    |    |    |    |    |    |    |   |   |   |  |     |  |     |     |  |    |  |  |   |   |                |  |   |   |   |   |   |   |   |   |   |     |    |    |   |    |    |      |

bit13, 12, 10 (operation mode specific) :

| Bit | 名称             | 值 | 定义  |
|-----|----------------|---|---|
| 10  | target reached | 0 | halt=0（通常时）：6074h（Torque demand）未达到目标转矩<br>halt=1（根据halt停止时）：轴减速中 |

| Bit | 名称       | 值 | 定义  |
|-----|----------|---|---|
|     |          | 1 | halt=0 (通常时) : 6074h (Torque demand) 达到目标转矩<br>halt=1 (根据halt停止时) : 轴停止 (轴速度为0) |
| 12  | reserved | - | 未使用   |
| 13  | reserved | - | 未使用   |

### tq控制模式的动作

- ◆ Profile转矩控制模式基于以下的参数，生成转矩指令值。
- ◆ Target torque转矩给定 (6071h)
- ◆ Torque offset转矩偏移 (60B2h) (暂不支持)
- ◆ Torque slope转矩斜坡 (6087h)
- ◆ 动作指令的更新 (送信)，在伺服使能开启后，请经过约100ms后输入。
- ◆ 作为监测信息，提供6077h (Torque actual value 转矩反馈) 等。

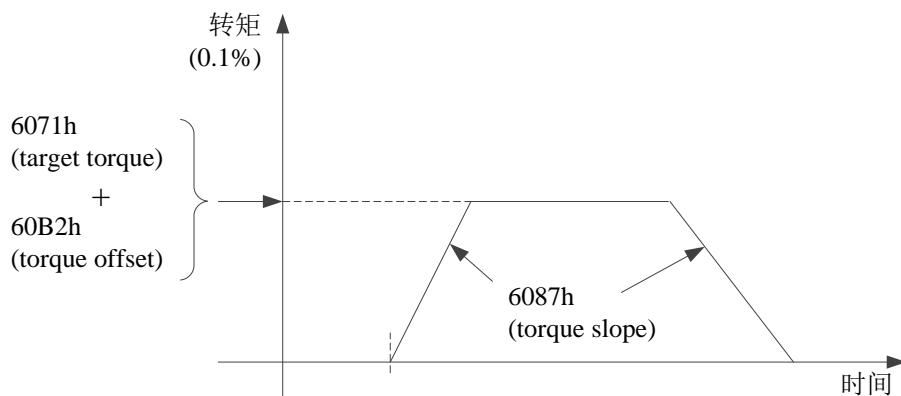

- ◆ 6071h (Target torque转矩给定) 值是6072h (Max torque最大转矩)、2312h (P3-28)、2313h (P3-29)，通过最小值限制。
- ◆ 速度通过6080h (Max motor speed最大电机速度) 限制。

## 7.8.2 常用参数

### tq控制模式关联对象 (指令·设定类)

| 寄存器           | 说明                                 | 单位     |
|---------------|------------------------------------|--------|
| RXPDO[0x6040] | 控制字                                | -      |
| RXPDO[0x6060] | 控制模式为 tq (Profile 转矩控制模式)，将其值设置为 4 | -      |
| RXPDO[0x6071] | 目标转矩给定                             | 0.1%   |
| RXPDO[0x6072] | 最大转矩                               | 0.1%   |
| RXPDO[0x6080] | 最大电机速度                             | r/min  |
| RXPDO[0x6087] | 设定转矩斜率                             | 0.1%/S |
| RXPDO[0x6088] | 设定使用的转矩 Profile 类型                 | -      |

### tq控制模式关联对象 (指令·监测类)

| 寄存器           | 说明            | 单位     |
|---------------|---------------|--------|
| TXPDO[0x6041] | 状态字           | -      |
| TXPDO[0x6064] | 位置反馈 (电机实际位置) | 指令单位   |
| TXPDO[0x606C] | 速度反馈          | 指令单位/s |
| TXPDO[0x6077] | 实际转矩          | 0.1%   |

tq 模式，不使用 oms bit。

## 7.9 模式共通功能

### 7.9.1 模式互切功能

3791 及之后版本支持运行中进行模式切换，模式切换时间为 2ms。在伺服使能状态下支持位置模式切换速度模式，位置模式切转矩模式，速度模式切转矩模式，方便用户在项目工程中实现多模式切换控制。

其中，位置控制模式（CSP、PP、HM）之间的相互切换，具体功能实现如下表：

（“√”代表支持此模式间的切换；“×”代表不支持此模式间的切换）

| 切换模式 | CSP→PP | CSP→HM | PP→CSP | PP→HM | HM→CSP | HM→PP |
|------|--------|--------|--------|-------|--------|-------|
| 切换结果 | √      | √      | ×      | √     | √      | √     |

### 7.9.2 停车方式

PDS是Operation enabled状态（伺服使能开启状态）下，设定主电源中断或者警报发生的情况等的电机减速停止方法。

将通过CoE（CiA402）定义的减速功能（选择代码）和伺服（DS5C1）侧的减速功能（自由运转停止、减速停止）组合使用。

#### PDS选择代码一览

| 索引    | 子索引 | 名称       | 单位 | 范围  | 数据类型 | 可访问性 | PDO |
|-------|-----|----------|----|-----|------|------|-----|
| 605Ah | 00h | 快速停车方式选择 | -  | 0~7 | I16  | rw   | NO  |
| 605Bh | 00h | 关闭方式选择   | -  | 0~1 | I16  | rw   | NO  |
| 605Ch | 00h | 暂停停机方式   | -  | 0~1 | I16  | rw   | NO  |
| 605Dh | 00h | 暂停选项代码   | -  | 1~3 | I16  | rw   | NO  |
| 605Eh | 00h | 故障反应选项代码 | -  | 0~2 | I16  | rw   | NO  |

#### 关联对象一览

| 索引    | 子索引 | 名称   | 单位                  | 范围           | 数据类型 | 可访问性 | PDO   | OP-mode                      |
|-------|-----|--|---------------------|--------------|------|------|-------|------------------------------|
| 6084h | 00h | Profile deceleration   | 指令单位/s <sup>2</sup> | 0~4294967295 | U32  | rw   | RxPDO | PP<br>PV<br>HM<br>CSP<br>CSV |
|       |     | 设定Profile减速度。<br>设定为0时，内部处理作为1处理。  |                     |              |      |      |       |                              |
| 6085h | 00h | Quick stop deceleration<br>快速停车减速度   | 指令单位/s <sup>2</sup> | 0~4294967295 | U32  | rw   | RxPDO | PP<br>PV<br>HM<br>CSP<br>CSV |
|       |     | <ul style="list-style-type: none"> <li>如果605Ah（Quick stop option code）是“2”或者“6”，设定Quick stop时的电机减速停止使用的减速参数。</li> <li>605Dh（Halt option code）和605Eh（Fault reaction option code）是“2”时也被使用。</li> </ul> |                     |              |      |      |       |                              |
| 6087h | 00h | Torque slope转矩斜坡   | 0.1%                | 0~4294967295 | U32  | rw   | RxPDO | TQ<br>CST                    |
|       |     | <ul style="list-style-type: none"> <li>设定为了给予倾向转矩指令的参数值。</li> <li>Cyclic同期转矩模式（cst）下只有减速停止时间时有效。</li> </ul>  |                     |              |      |      |       |                              |
| 609Ah | 00h | Homing acceleration  | 指令单位/s <sup>2</sup> | 0~4294967295 | U32  | rw   | RxPDO | HM                           |
|       |     | <ul style="list-style-type: none"> <li>设定原点复位位置控制模式（hm）时的加速度以及减速度。</li> <li>原点复位位置控制模式（hm）的减速度兼用于此对象。</li> <li>各回原方式的最终停止时（原点位置检出时）无需使用此对象的设定值，伺服锁定停止。</li> </ul>                                    |                     |              |      |      |       |                              |
| 60C6h | 00h | Max deceleration<br>最大加速度  | 指令单位/s <sup>2</sup> | 0~4294967295 | U32  | rw   | RxPDO | PP<br>HM<br>CSP              |

| 索引 | 子索引 | 名称                                | 单位 | 范围 | 数据类型 | 可访问性 | PDO | OP-mode |
|----|-----|-----------------------------------|----|----|------|------|-----|---------|
|    |     | · 设定最大减速度。<br>· 如果设定为0，内部处理作为1操作。 |    |    |      |      |     |         |

### 1) 快速停车方式选择 (605Ah)

设定 PDS 命令「Quick Stop」接收时的电机减速停止方法。

| 索引    | 子索引 | 名称  | 单位 | 范围  | 数据类型 | 可访问性 | PDO | OP-mode |
|-------|-----|---|----|-----|------|------|-----|---------|
| 605Ah | 00h | Quick stop option code  | -  | 0~7 | I16  | rw   | NO  | ALL     |
|       |     | pp, csp, csv, pv<br>0: 通过伺服侧 (Sequence at Servo-off) 电机停止后, 迁移到Switch on disabled。<br>1: 通过6084h (Profile deceleration) 电机停止后, 迁移到Switch on disabled。<br>2: 通过6085h (Quick stop deceleration) 电机停止后, 迁移到Switch on disabled。<br>3: 通过60C6h (Max deceleration) 电机停止后, 迁移到Switch on disabled。<br>5: 通过6084h (Profile deceleration) 电机停止后, 迁移到Quick stop active。<br>6: 通过6085h (Quick stop deceleration) 电机停止后, 迁移到Quick stop active。<br>7: 通过60C6h (Max deceleration) 电机停止后, 迁移到Quick stop active。<br>hm<br>0: 通过伺服侧 (Sequence at Servo-off) 电机停止后, 迁移到Switch on disabled。<br>1: 通过609Ah (Homing acceleration) 电机停止后, 迁移到Switch on disabled。<br>2: 通过6085h (Quick stop deceleration) 电机停止后, 迁移到Switch on disabled。<br>3: 通过60C6h (Max deceleration) 电机停止后, 迁移到Switch on disabled。<br>5: 通过609Ah (Homing acceleration) 电机停止后, 迁移到Quick stop active。<br>6: 通过6085h (Quick stop deceleration) 电机停止后, 迁移到Quick stop active。<br>7: 通过60C6h (Max deceleration) 电机停止后, 迁移到Quick stop active。<br>cst, tq<br>0: 通过伺服侧 (Sequence at Servo-off) 电机停止后, 迁移到Switch on disabled。<br>1, 2: 通过6087h (Torque slope) 电机停止后, 迁移到Switch on disabled。<br>3: 通过转矩0电机停止后, 迁移到Switch on disabled。<br>5, 6: 通过6087h (Torque slope) 电机停止后, 迁移到Quick stop active。<br>7: 通过转矩0电机停止后, 迁移到Quick stop active。 |    |     |      |      |     |         |

根据Quick stop命令减速停止动作的事例:

A: 如果6040h: bit2 (Controlword:quick stop) 从1变到0开始减速停止。

减速中的PDS状态变为Quick stop active。

B: 检出实际速度在10r/min以下时电机停止。

停止后的 PDS 状态是 Switch on disabled, 或者变为 Quick stop active。

### 2) 关机选项代码 (605Bh)

设定 PDS 命令「Shutdown」、「Disable voltage」接收时的电机减速停止方法。

| 索引    | 子索引 | 名称  | 单位 | 范围  | 数据类型 | 可访问性 | PDO   | OP-mode |
|-------|-----|---|----|-----|------|------|-------|---------|
| 605Bh | 00h | Shutdown option code  | -  | 0~1 | I8   | rw   | RxPDO | ALL     |
|       |     | 设定PDS命令「Shutdown」、「Disable voltage」接收时的时序。根据控制模式定义有所不同。<br>下述值以外设定禁止。<br>(1) PDS命令「Shutdown」接收时<br>pp, csp, csv, pv<br>0: 通过伺服侧 (Sequence at Servo-off) 电机停止后, 迁移到Ready to switch on。<br>1: 通过6084h (Profile deceleration) 电机停止后, 迁移到Ready to switch on。<br>hm<br>0: 通过伺服侧 (Sequence at Servo-off) 电机停止后, 迁移到Ready to switch on。<br>1: 通过609Ah (Homing acceleration) 电机停止后, 迁移到Ready to switch on。<br>cst, tq |    |     |      |      |       |         |

| 索引 | 子索引 | 名称  | 单位 | 范围 | 数据类型 | 可访问性 | PDO | OP-mode |
|----|-----|---|----|----|------|------|-----|---------|
|    |     | 0: 通过伺服侧 (Sequence at Servo-off) 电机停止后, 迁移到Ready to switch on。<br>1: 通过6087h (Torque slope) 电机停止后, 迁移到Ready to switch on。<br>(2) PDS命令「Disable voltage」接收时<br>pp, csp, csv, pv<br>0: 通过伺服侧 (Sequence at Servo-off) 电机停止后, 迁移到Switch on disabled。<br>1: 通过6084h (Profile deceleration) 电机停止后, 迁移到Switch on disabled。<br>hm<br>0: 通过伺服侧 (Sequence at Servo-off) 电机停止后, 迁移到Switch on disabled。<br>1: 通过609Ah (Homing acceleration) 电机停止后, 迁移到Switch on disabled。<br>cst, tq<br>0: 通过伺服侧 (Sequence at Servo-off) 电机停止后, 迁移到Switch on disabled。<br>1: 通过6087h (Torque slope) 电机停止后, 迁移到Switch on disabled。 |    |    |      |      |     |         |

根据Shutdown命令减速停止动作的事例:

A: 如果接收PDS命令「Shutdown」开始减速停止。

减速中的PDS状态保持Operation enabled。

B: 检出实际速度在10r/min以下时电机停止。

停止后的 PDS 状态为 Ready to switch on。

### 3) Disable operation option code (605Ch)

设定接收 PDS 命令「Disable operation」时的电机减速停止方法。

| 索引    | 子索引 | 名称  | 单位 | 范围  | 数据类型 | 可访问性 | PDO   | OP-mode |
|-------|-----|---|----|-----|------|------|-------|---------|
| 605Ch | 00h | Disable operation option code   | -  | 0~1 | I8   | rw   | RxPDO | ALL     |
|       |     | 设定接收PDS命令「Disable operation」时的时序。根据控制模式定义有所不同。<br>下述值以外设定禁止。<br>pp, csp, csv, pv<br>0: 通过伺服侧 (Sequence at Servo-off) 电机停止后, 迁移到Switched on。<br>1: 通过6084h (Profile deceleration) 电机停止后, 迁移到Switched on。<br>hm<br>0: 通过伺服侧 (Sequence at Servo-off) 电机停止后, 迁移到Switched on。<br>1: 通过609Ah (Homing acceleration) 电机停止后, 迁移到Switched on。<br>cst, tq<br>0: 通过伺服侧 (Sequence at Servo-off) 电机停止后, 迁移到Switched on。<br>1: 通过6087h (Torque slope) 电机停止后, 迁移到Switched on。 |    |     |      |      |       |         |

根据Disable operation命令减速停止动作的事例。

A: 如果接收PDS命令「Disable operation」开始减速停止。

减速中的PDS状态保持Operation enabled。

B: 检出实际速度10 r/min以下电机停止。

停止后的 PDS 状态位 Switched on。

### 4) Halt option code (605Dh)

6040h (控制字) 的 bit8 (Halt) 为 1 时设定电机减速停止方法。

| 索引    | 子索引 | 名称   | 单位 | 范围  | 数据类型 | 可访问性 | PDO | OP-mode |
|-------|-----|--|----|-----|------|------|-----|---------|
| 605Dh | 00h | Halt option code   | -  | 1~3 | I16  | rw   | NO  | ALL     |
|       |     | 设定接收PDS命令「Disable operation」时的时序。根据控制模式定义有所不同。<br>下述值以外设定禁止。<br>・ 设定Halt动作时的时序。根据控制模式定义有所不同。<br>下述值以外设定禁止。<br>pp, csp, csv, pv<br>1: 通过6084h (Profile deceleration) 电机停止后, 保持Operation enabled。<br>2: 通过6085h (Quick stop deceleration) 电机停止后, 保持Operation enabled。<br>3: 通过6072h(Max torque)、60C6h(Max deceleration)电机停止后, 保持Operation enabled。 |    |     |      |      |     |         |



| 索引 | 子索引 | 名称  | 单位 | 范围 | 数据类型 | 可访问性 | PDO | OP-mode |
|----|-----|---|----|----|------|------|-----|---------|
|    |     | hm<br>1: 通过609Ah (Homing acceleration) 电机停止后, 保持Operation enabled。<br>2: 通过6085h (Quick stop deceleration) 电机停止后, 保持Operation enabled。<br>3: 通过6072h(Max torque)、60C6h(Max deceleration)电机停止后, 保持Operation enabled。<br>cst, tq<br>1, 2: 通过6087h (Torque slope) 电机停止后, 保持Operation enabled。<br>3: 通过转矩0电机停止后, 保持Operation enabled。 |    |    |      |      |     |         |

根据Halt功能减速停止动作的事例

A: 如果 6040h: bit8 (Controlword: halt) 从 0 变化到 1 开始减速停止。减速中的 PDS 状态保持 Operation enabled。

B: 检出实际速度 10 r/min 以下电机停止。停止后的 PDS 状态保持 Operation enabled。

#### 5) Fault reaction option code (605Eh)

设定报警发生时的电机停止方法。

| 索引    | 子索引 | 名称  | 单位 | 范围  | 数据类型 | 可访问性 | PDO | OP-mode |
|-------|-----|---|----|-----|------|------|-----|---------|
| 605Eh | 00h | Fault reaction option code  | -  | 0~2 | I16  | rw   | NO  | ALL     |
|       |     | · 设定报警发生时的时序。根据控制模式定义有所不同。<br>下数值以外设定禁止。<br>(1) Err80.0~80.7、81.0~81.7、85.0~85.7、88.0~88.7发生时<br>pp, csp, csv, pv<br>0: 通过伺服侧 (Sequence at alarm) 电机停止后, 迁移到Fault。<br>1: 通过6084h (Profile deceleration) 电机停止后, 迁移到Fault。<br>2: 通过6085h (Quick stop deceleration) 电机停止后, 迁移到Fault。<br>hm<br>0: 通过伺服侧 (Sequence at alarm) 电机停止后, 迁移到Fault。<br>1: 通过609Ah (Homing acceleration) 电机停止后, 迁移到Fault。<br>2: 通过6085h (Quick stop deceleration) 电机停止后, 迁移到Fault。<br>cst, tq<br>0: 通过伺服侧 (Sequence at alarm) 电机停止后, 迁移到Fault。<br>1, 2: 通过6087h (Torque slope) 电机停止后, 迁移到Fault。<br>(2) 通过上述 (1) 指定以外的报警发生时<br>0, 1, 2: 通过伺服侧 (Sequence at alarm) 电机停止后, 迁移到Fault。 |    |     |      |      |     |         |

根据报警发生减速停止的动作事例

A: 如果发生报警开始减速停止。减速中的 PDS 状态为 Fault reaction active。

B: 检出实际速度 10 r/min 以下电机停止。停止后的 PDS 状态为 Fault。

#### 7.9.3 探针功能 (位置箝位请求/解除)

探针功能即为位置锁存功能, 当满足触发条件 (EXT1/EXT2) 时, 探针功能即被触发并将条件触发时的电机编码器值锁存下来。根据探针控制字 60B8 的设置, 可实现单次触发或多次触发。

**注:**

- ① hm 模式下不支持探针功能。
- ② 目前只支持外部信号作为触发源。

1) 探针功能的构成

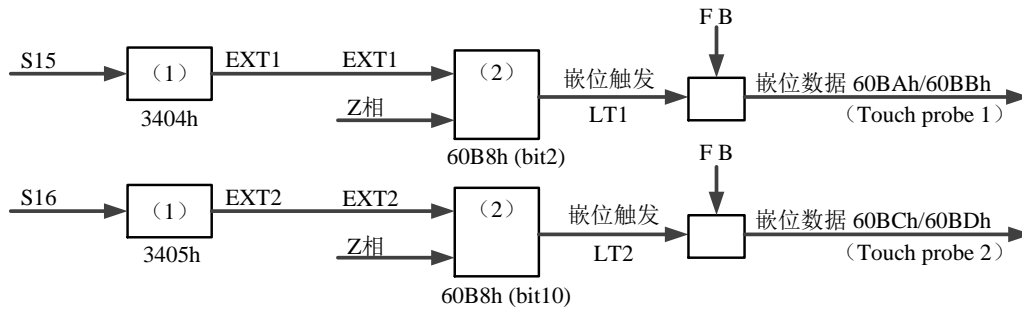

60B8h: Touch probe function (探针功能)

60BAh: Touch probe pos1 pos value (Touch probe1的上升沿箝位位置)

60BBh: Touch probe pos1 neg value (Touch probe1的下降沿箝位位置)

60BCh: Touch probe pos2 pos value (Touch probe2的上升沿箝位位置)

60BDh: Touch probe pos2 neg value (Touch probe1的下降沿箝位位置)

若触发位置处于电机旋转一周的同一点，理论上两次锁存的探针值之间的差值应为电机编码器一圈发出的脉冲个数。

应注意，从外部触发信号产生到驱动器接收到信号并执行锁存操作是需要一定时间的，因此，探针锁存的值必然和真实实际的值有误差，误差大小与电机运动速度、硬件性能及软件处理有关。

功能使用注意:

| 产品型号  | 功率   | 出厂默认值 |       | 使用探针功能时设定  |            |
|-------|--|-------|-------|------------|------------|
|       |  | P5-62 | P5-63 | P5-62 (端子) | P5-63 (端子) |
| DS5C1 | 20P1、2P2、20P4、20P7                         | 0     | 0     | 1 (SI1)    | 2 (SI2)    |
|       | 21P0、21P5、22P3、22P6<br>41P0、41P5、42P3、43P0 | 0     | 0     | 4 (SI4)    | 5 (SI5)    |
|       | 411P0、415P0、422P0、432P0                    | 6     | 7     | 6 (P-)     | 7 (D-)     |

(1) 箝位触发信号使用外部输入(EXT1/EXT2)，P5-62、P5-63是Touch Probe1、Touch Probe2功能的端子分配参数。驱动器探针功能默认参数见上表。

| 60B8h (探针功能) |      |      |      |
|--------------|------|------|------|
| Bit10        | LT2  | Bit2 | LT1  |
| 0            | EXT2 | 0    | EXT1 |
| 1            | Z相   | 1    | Z相   |

(2) 如果执行Touch probe到未分配的端口，则发生E-883 (不正常动作异常保护)。

(3) 箝位触发信号是外部输入 (EXT1/EXT2) 的情况，发生获取误差。请使箝位信号输入附近的速度尽量低。

(4) 箝位触发信号的输入ON的宽度以及OFF的宽度请分别在2ms以上。

(5) 以下的情况，Touch probe无效 (取消)。(60B9h的值被清零)。

① ESM状态为Init的情况

② 切换为hm模式的情况

(6) 同一Touch Probe请不要同时设定上升沿和下降沿。无法保证同时设定情况的动作。

(7) 应注意，从外部触发信号产生到驱动器接收到信号并执行锁存操作是需要一定时间的，因此，探针锁存的值必然和真实实际的值有误差，误差大小与电机运动速度、硬件性能及软件处理有关。

2) 探针相关对象

| 索引    | 子索引 | 名称                     | 单位   | 范围                     | 数据类型 | 可访问性 | PDO   |
|-------|-----|------------------------|------|------------------------|------|------|-------|
| 60B8h | 00h | 探针功能设定                 | -    | 0~65535                | U16  | rw   | RxPDO |
| 60B9h | 00h | 表示Touch probe功能的状态     | -    | 0~65535                | U16  | ro   | TxPDO |
| 60BAh | 00h | 表示Touch probe1的上升沿箝位位置 | 指令单位 | -2147483648~2147483647 | I32  | ro   | TxPDO |
| 60BBh | 00h | 表示Touch probe1的下降沿箝位位置 | 指令单位 | -2147483648~2147483647 | I32  | ro   | TxPDO |

| 索引    | 子索引 | 名称                     | 单位   | 范围                     | 数据类型 | 可访问性 | PDO   |
|-------|-----|------------------------|------|------------------------|------|------|-------|
| 60BCh | 00h | 表示Touch probe2的上升沿箝位位置 | 指令单位 | -2147483648~2147483647 | I32  | ro   | TxPDO |
| 60BDh | 00h | 表示Touch probe2的下降沿箝位位置 | 指令单位 | -2147483648~2147483647 | I32  | ro   | TxPDO |

## 3) 探针功能设定 (60B8h)

| 索引    | 子索引 | 名称  | 单位 | 范围      | 数据类型 | 可访问性 | PDO   | OP-mode |
|-------|-----|---|----|---------|------|------|-------|---------|
| 60B8h | 00h | Touch probe function<br>执行Touch probe功能的设定。 | -  | 0~65535 | U16  | rw   | RxPDO | ALL     |

## 对应bit说明

| bit   | 值 | 注解  |
|-------|---|---|
| 0     | 0 | Switch off touch probe 1                              |
|       | 1 | Enable touch probe 1                                  |
| 1     | 0 | Trigger first event                                   |
|       | 1 | Continuous  |
| 2     | 0 | Trigger with touch probe 1 input                      |
|       | 1 | Trigger with zero impulse signal of position encoder  |
| 3     | - | Reserved  |
| 4     | 0 | Switch off sampling at positive edge of touch probe 1 |
|       | 1 | Enable sampling at positive edge of touch probe 1     |
| 5     | 0 | Switch off sampling at negative edge of touch probe 1 |
|       | 1 | Enable sampling at negative edge of touch probe 1     |
| 6-7   | - | Not Supported   |
| 8     | 0 | Switch off touch probe 2                              |
|       | 1 | Enable touch probe 2                                  |
| 9     | 0 | Trigger first event                                   |
|       | 1 | Continuous  |
| 10    | 0 | Trigger with touch probe 2 input                      |
|       | 1 | Trigger with zero impulse signal of position encoder  |
| 11    | - | Reserved  |
| 12    | 0 | Switch off sampling at positive edge of touch probe 2 |
|       | 1 | Enable sampling at positive edge of touch probe 2     |
| 13    | 0 | Switch off sampling at negative edge of touch probe 2 |
|       | 1 | Enable sampling at negative edge of touch probe 2     |
| 14-15 | - | Not Supported   |

## 注意:

① 在同一探针下, 请勿同时设定上升沿和下降沿。

## 4) 探针功能状态 (60B9h)

| 索引    | 子索引 | 名称  | 单位 | 范围      | 数据类型 | 可访问性 | PDO   | OP-mode |
|-------|-----|---|----|---------|------|------|-------|---------|
| 60B9h | 00h | Touch probe status<br>表示Touch probe功能的状态。 | -  | 0~65535 | U16  | ro   | TxPDO | ALL     |

## 对应bit说明

| bit | 值 | 注解  |
|-----|---|---|
| 0   | 0 | Touch probe 1 is switch off                 |
|     | 1 | Touch probe 1 is enabled                    |
| 1   | 0 | Touch probe 1 no positive edge value stored |
|     | 1 | Touch probe 1 positive edge value stored    |
| 2   | 0 | Touch probe 1 no negative edge value stored |
|     | 1 | Touch probe 1 negative edge value stored    |
| 3-5 | - | Reserved                                    |
| 6-7 | - | Not Supported                               |

| bit   | 值 | 注解  |                       |
|-------|---|---|-----------------------|
| 8     | 0 | Touch probe 2 is switch off                 | Touch Probe 2动作停止     |
|       | 1 | Touch probe 2 is enabled                    | Touch Probe 2动作中      |
| 9     | 0 | Touch probe 2 no positive edge value stored | 上升沿Touch Probe 2未完成状态 |
|       | 1 | Touch probe 2 positive edge value stored    | 上升沿Touch Probe 2完成状态  |
| 10    | 0 | Touch probe 2 no negative edge value stored | 下降沿Touch Probe 2未完成状态 |
|       | 1 | Touch probe 2 negative edge value stored    | 下降沿Touch Probe 2完成状态  |
| 11-13 | - | Reserved                                    | 未使用                   |
| 14-15 | - | Not Supported                               | 未使用                   |

5) 获取的箝位位置 (0x60BA~0x60BD)

| 索引    | 子索引 | 名称                         | 单位   | 范围                     | 数据类型 | 可访问性 | PDO   | OP-mode |
|-------|-----|----------------------------|------|------------------------|------|------|-------|---------|
| 60BAh | 00h | Touch probe pos1 pos value | 指令单位 | -2147483648~2147483647 | I32  | ro   | TxPDO | ALL     |
|       |     | 表示Touch probe1的上升沿箝位位置。    |      |                        |      |      |       |         |
| 60BBh | 00h | Touch probe pos1 neg value | 指令单位 | -2147483648~2147483647 | I32  | ro   | TxPDO | ALL     |
|       |     | 表示Touch probe1的下降沿箝位位置。    |      |                        |      |      |       |         |
| 60BCh | 00h | Touch probe pos2 pos value | 指令单位 | -2147483648~2147483647 | I32  | ro   | TxPDO | ALL     |
|       |     | 表示Touch probe2的上升沿箝位位置。    |      |                        |      |      |       |         |
| 60BDh | 00h | Touch probe pos2 neg value | 指令单位 | -2147483648~2147483647 | I32  | ro   | TxPDO | ALL     |
|       |     | 表示Touch probe2的下降沿箝位位置。    |      |                        |      |      |       |         |

6) 探针动作的起动

60B8h (探针功能设定)的bit0/bit8 (Touch probe执行/停止)从“0 (停止)→1 (起动)”的时间下,获取各种设定条件 (60B8h: bit1~7/bit9~15), 起动Touch probe动作。

若需使各种设定条件的变更有效, 请bit0/bit8返回“0 (停止)”, 然后再次到“1 (起动)”。

若需切换控制模式再使用探针功能, 也请bit0/bit8返回“0 (停止)”, 然后再次到“1 (起动)”。

7) 探针的事件模式

根据60B8h (探针功能设定)的bit1/bit9 (事件模式选择), 可以选择“0 (Trigger first event模式)”、“1 (Continuous模式)”。

(1) < Trigger first event模式 > (60B8h: bit1=0 / bit9=0)

起动后, 只在第一次的触发信号下嵌位的模式。为了再次获取, 有必要再次起动Touch probe。

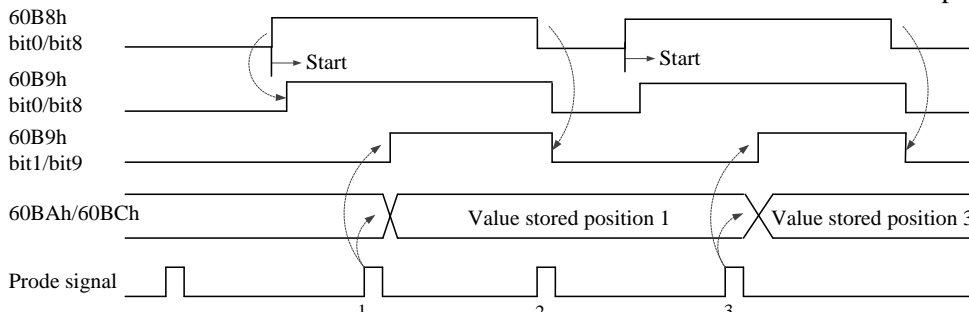

Positive edge的情况

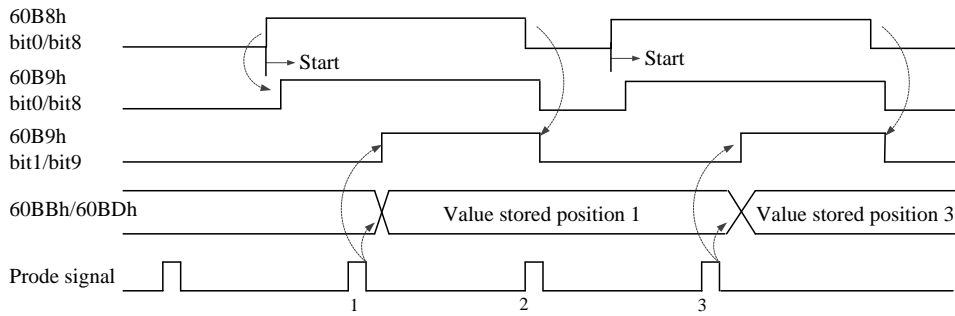

Negative edge的情况

(2) < Continuous模式 > (60B8h: bit1=1 / bit9=1)  
 启动后，每次检出触发信号嵌位的模式。获取的值，被保持到下次的Probe signal。

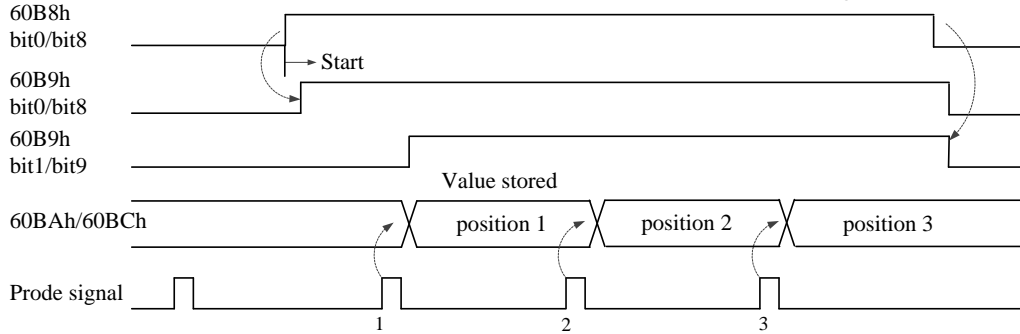

Positive edge的情况

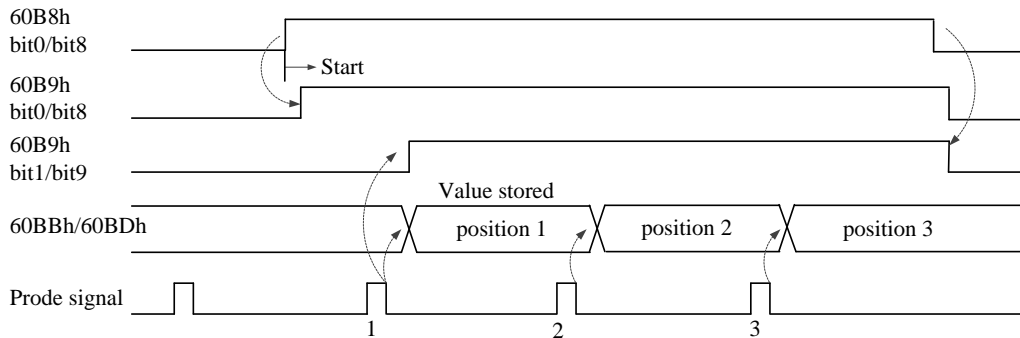

Negative edge的情况

### 7.9.4 数字输入 (60FDh)

数字输入60FDh的各Bit是通过DS5C1系列伺服的参数P5-22 (POT设定地址)、P5-23 (NOT设定地址)、P5-27 (HOME原点设定地址)、P5-62 (探针1设定地址)、P5-63 (探针2设定地址) 分配的功能信号来分别表示positive limit switch (POT)、negative limit switch (NOT)、home switch (HOME)、Touch probe 1 (探针1)、Touch probe 2 (探针2) 的输入状态。

#### 数字输入 (60FDh) (3791之前版本)

| 索引   | 子索引 | 名称                 | 范围           | 数据类型                                | 可访问性 | PDO   | Op-mode |    |    |    |    |    |    |    |    |   |  |  |  |  |  |  |  |    |    |    |    |    |    |    |    |   |  |  |  |  |  |  |  |    |    |    |    |    |    |   |   |   |  |  |  |  |  |  |  |   |   |   |   |   |   |   |   |   |  |  |     |     |    |     |     |
|--|-----|--------------------|--------------|-------------------------------------|------|-------|---------|----|----|----|----|----|----|----|----|---|--|--|--|--|--|--|--|----|----|----|----|----|----|----|----|---|--|--|--|--|--|--|--|----|----|----|----|----|----|---|---|---|--|--|--|--|--|--|--|---|---|---|---|---|---|---|---|---|--|--|-----|-----|----|-----|-----|
| 60FDh  | 00h | Digital inputs数字输入 | 0~4294967295 | U32                                 | ro   | TxPDO | All     |    |    |    |    |    |    |    |    |   |  |  |  |  |  |  |  |    |    |    |    |    |    |    |    |   |  |  |  |  |  |  |  |    |    |    |    |    |    |   |   |   |  |  |  |  |  |  |  |   |   |   |   |   |   |   |   |   |  |  |     |     |    |     |     |
| 表示对外部输入信号的理论输入状态。  |     |                    |              |                                     |      |       |         |    |    |    |    |    |    |    |    |   |  |  |  |  |  |  |  |    |    |    |    |    |    |    |    |   |  |  |  |  |  |  |  |    |    |    |    |    |    |   |   |   |  |  |  |  |  |  |  |   |   |   |   |   |   |   |   |   |  |  |     |     |    |     |     |
| bit信息  |     |                    |              |                                     |      |       |         |    |    |    |    |    |    |    |    |   |  |  |  |  |  |  |  |    |    |    |    |    |    |    |    |   |  |  |  |  |  |  |  |    |    |    |    |    |    |   |   |   |  |  |  |  |  |  |  |   |   |   |   |   |   |   |   |   |  |  |     |     |    |     |     |
| <table border="1" style="width:100%; border-collapse: collapse; text-align: center;"> <tr> <td>31</td><td>30</td><td>29</td><td>28</td><td>27</td><td>26</td><td>25</td><td>24</td> </tr> <tr> <td colspan="8">r</td> </tr> <tr> <td>23</td><td>22</td><td>21</td><td>20</td><td>19</td><td>18</td><td>17</td><td>16</td> </tr> <tr> <td colspan="8">r</td> </tr> <tr> <td>15</td><td>14</td><td>13</td><td>12</td><td>11</td><td>10</td><td>9</td><td>8</td> </tr> <tr> <td colspan="8">r</td> </tr> <tr> <td>7</td><td>6</td><td>5</td><td>4</td><td>3</td><td>2</td><td>1</td><td>0</td> </tr> <tr> <td colspan="3">r</td> <td>tp2</td> <td>tp1</td> <td>hs</td> <td>pls</td> <td>nls</td> </tr> </table> |     |                    |              |                                     |      |       |         | 31 | 30 | 29 | 28 | 27 | 26 | 25 | 24 | r |  |  |  |  |  |  |  | 23 | 22 | 21 | 20 | 19 | 18 | 17 | 16 | r |  |  |  |  |  |  |  | 15 | 14 | 13 | 12 | 11 | 10 | 9 | 8 | r |  |  |  |  |  |  |  | 7 | 6 | 5 | 4 | 3 | 2 | 1 | 0 | r |  |  | tp2 | tp1 | hs | pls | nls |
| 31   | 30  | 29                 | 28           | 27                                  | 26   | 25    | 24      |    |    |    |    |    |    |    |    |   |  |  |  |  |  |  |  |    |    |    |    |    |    |    |    |   |  |  |  |  |  |  |  |    |    |    |    |    |    |   |   |   |  |  |  |  |  |  |  |   |   |   |   |   |   |   |   |   |  |  |     |     |    |     |     |
| r  |     |                    |              |                                     |      |       |         |    |    |    |    |    |    |    |    |   |  |  |  |  |  |  |  |    |    |    |    |    |    |    |    |   |  |  |  |  |  |  |  |    |    |    |    |    |    |   |   |   |  |  |  |  |  |  |  |   |   |   |   |   |   |   |   |   |  |  |     |     |    |     |     |
| 23   | 22  | 21                 | 20           | 19                                  | 18   | 17    | 16      |    |    |    |    |    |    |    |    |   |  |  |  |  |  |  |  |    |    |    |    |    |    |    |    |   |  |  |  |  |  |  |  |    |    |    |    |    |    |   |   |   |  |  |  |  |  |  |  |   |   |   |   |   |   |   |   |   |  |  |     |     |    |     |     |
| r  |     |                    |              |                                     |      |       |         |    |    |    |    |    |    |    |    |   |  |  |  |  |  |  |  |    |    |    |    |    |    |    |    |   |  |  |  |  |  |  |  |    |    |    |    |    |    |   |   |   |  |  |  |  |  |  |  |   |   |   |   |   |   |   |   |   |  |  |     |     |    |     |     |
| 15   | 14  | 13                 | 12           | 11                                  | 10   | 9     | 8       |    |    |    |    |    |    |    |    |   |  |  |  |  |  |  |  |    |    |    |    |    |    |    |    |   |  |  |  |  |  |  |  |    |    |    |    |    |    |   |   |   |  |  |  |  |  |  |  |   |   |   |   |   |   |   |   |   |  |  |     |     |    |     |     |
| r  |     |                    |              |                                     |      |       |         |    |    |    |    |    |    |    |    |   |  |  |  |  |  |  |  |    |    |    |    |    |    |    |    |   |  |  |  |  |  |  |  |    |    |    |    |    |    |   |   |   |  |  |  |  |  |  |  |   |   |   |   |   |   |   |   |   |  |  |     |     |    |     |     |
| 7  | 6   | 5                  | 4            | 3                                   | 2    | 1     | 0       |    |    |    |    |    |    |    |    |   |  |  |  |  |  |  |  |    |    |    |    |    |    |    |    |   |  |  |  |  |  |  |  |    |    |    |    |    |    |   |   |   |  |  |  |  |  |  |  |   |   |   |   |   |   |   |   |   |  |  |     |     |    |     |     |
| r  |     |                    | tp2          | tp1                                 | hs   | pls   | nls     |    |    |    |    |    |    |    |    |   |  |  |  |  |  |  |  |    |    |    |    |    |    |    |    |   |  |  |  |  |  |  |  |    |    |    |    |    |    |   |   |   |  |  |  |  |  |  |  |   |   |   |   |   |   |   |   |   |  |  |     |     |    |     |     |
| r = reserved (未对应)   |     |                    |              | pls= positive limit switch (正向超程开关) |      |       |         |    |    |    |    |    |    |    |    |   |  |  |  |  |  |  |  |    |    |    |    |    |    |    |    |   |  |  |  |  |  |  |  |    |    |    |    |    |    |   |   |   |  |  |  |  |  |  |  |   |   |   |   |   |   |   |   |   |  |  |     |     |    |     |     |

|  |                                      |                         |
|--|--------------------------------------|-------------------------|
|  | nls = negative limit switch (反向超程开关) | hs=home switch (原点开关)   |
|  | tp1=Touch probe 1 (探针1)              | tp2=Touch probe 2 (探针2) |

各Bit的详情如下:

| 数值 | 描述      |
|----|---------|
| 0  | 输入状态OFF |
| 1  | 输入状态ON  |

60FD (数字输入)的bit0 (反向超程开关)、bit1 (正向超程开关)、bit2 (原点开关)、bit3 (探针1)、bit4 (探针2)的数值分别表示负方向驱动极限输入、正方向驱动极限输入、近原点输入、探针1输入、探针2输入的信号状态。

**数字输入 (60FDh) (3791及之后版本)**

| 索引  | 子索引 | 名称                 | 范围           | 数据类型                                | 可访问性 | PDO   | Op-mode |    |    |    |    |    |    |    |    |   |  |  |  |  |  |  |  |    |    |    |    |    |    |    |    |   |  |  |  |  |     |     |     |    |    |    |    |    |    |   |   |   |  |  |  |  |  |  |  |   |   |   |   |   |   |   |   |   |  |     |     |     |    |     |     |
|---|-----|--------------------|--------------|-------------------------------------|------|-------|---------|----|----|----|----|----|----|----|----|---|--|--|--|--|--|--|--|----|----|----|----|----|----|----|----|---|--|--|--|--|-----|-----|-----|----|----|----|----|----|----|---|---|---|--|--|--|--|--|--|--|---|---|---|---|---|---|---|---|---|--|-----|-----|-----|----|-----|-----|
| 60FDh   | 00h | Digital inputs数字输入 | 0~4294967295 | U32                                 | ro   | TxPDO | All     |    |    |    |    |    |    |    |    |   |  |  |  |  |  |  |  |    |    |    |    |    |    |    |    |   |  |  |  |  |     |     |     |    |    |    |    |    |    |   |   |   |  |  |  |  |  |  |  |   |   |   |   |   |   |   |   |   |  |     |     |     |    |     |     |
| 表示对外部输入信号的理论输入状态。   |     |                    |              |                                     |      |       |         |    |    |    |    |    |    |    |    |   |  |  |  |  |  |  |  |    |    |    |    |    |    |    |    |   |  |  |  |  |     |     |     |    |    |    |    |    |    |   |   |   |  |  |  |  |  |  |  |   |   |   |   |   |   |   |   |   |  |     |     |     |    |     |     |
| bit信息   |     |                    |              |                                     |      |       |         |    |    |    |    |    |    |    |    |   |  |  |  |  |  |  |  |    |    |    |    |    |    |    |    |   |  |  |  |  |     |     |     |    |    |    |    |    |    |   |   |   |  |  |  |  |  |  |  |   |   |   |   |   |   |   |   |   |  |     |     |     |    |     |     |
| <table border="1" style="width:100%; border-collapse: collapse;"> <tr> <td style="width:12.5%;">31</td><td style="width:12.5%;">30</td><td style="width:12.5%;">29</td><td style="width:12.5%;">28</td><td style="width:12.5%;">27</td><td style="width:12.5%;">26</td><td style="width:12.5%;">25</td><td style="width:12.5%;">24</td> </tr> <tr> <td colspan="8" style="text-align:center;">r</td> </tr> <tr> <td>23</td><td>22</td><td>21</td><td>20</td><td>19</td><td>18</td><td>17</td><td>16</td> </tr> <tr> <td colspan="5" style="text-align:center;">r</td><td>ri3</td><td>ri2</td><td>ri1</td> </tr> <tr> <td>15</td><td>14</td><td>13</td><td>12</td><td>11</td><td>10</td><td>9</td><td>8</td> </tr> <tr> <td colspan="8" style="text-align:center;">r</td> </tr> <tr> <td>7</td><td>6</td><td>5</td><td>4</td><td>3</td><td>2</td><td>1</td><td>0</td> </tr> <tr> <td colspan="2" style="text-align:center;">r</td><td>zos</td><td>tp2</td><td>tp1</td><td>hs</td><td>pls</td><td>nls</td> </tr> </table> |     |                    |              |                                     |      |       |         | 31 | 30 | 29 | 28 | 27 | 26 | 25 | 24 | r |  |  |  |  |  |  |  | 23 | 22 | 21 | 20 | 19 | 18 | 17 | 16 | r |  |  |  |  | ri3 | ri2 | ri1 | 15 | 14 | 13 | 12 | 11 | 10 | 9 | 8 | r |  |  |  |  |  |  |  | 7 | 6 | 5 | 4 | 3 | 2 | 1 | 0 | r |  | zos | tp2 | tp1 | hs | pls | nls |
| 31  | 30  | 29                 | 28           | 27                                  | 26   | 25    | 24      |    |    |    |    |    |    |    |    |   |  |  |  |  |  |  |  |    |    |    |    |    |    |    |    |   |  |  |  |  |     |     |     |    |    |    |    |    |    |   |   |   |  |  |  |  |  |  |  |   |   |   |   |   |   |   |   |   |  |     |     |     |    |     |     |
| r   |     |                    |              |                                     |      |       |         |    |    |    |    |    |    |    |    |   |  |  |  |  |  |  |  |    |    |    |    |    |    |    |    |   |  |  |  |  |     |     |     |    |    |    |    |    |    |   |   |   |  |  |  |  |  |  |  |   |   |   |   |   |   |   |   |   |  |     |     |     |    |     |     |
| 23  | 22  | 21                 | 20           | 19                                  | 18   | 17    | 16      |    |    |    |    |    |    |    |    |   |  |  |  |  |  |  |  |    |    |    |    |    |    |    |    |   |  |  |  |  |     |     |     |    |    |    |    |    |    |   |   |   |  |  |  |  |  |  |  |   |   |   |   |   |   |   |   |   |  |     |     |     |    |     |     |
| r   |     |                    |              |                                     | ri3  | ri2   | ri1     |    |    |    |    |    |    |    |    |   |  |  |  |  |  |  |  |    |    |    |    |    |    |    |    |   |  |  |  |  |     |     |     |    |    |    |    |    |    |   |   |   |  |  |  |  |  |  |  |   |   |   |   |   |   |   |   |   |  |     |     |     |    |     |     |
| 15  | 14  | 13                 | 12           | 11                                  | 10   | 9     | 8       |    |    |    |    |    |    |    |    |   |  |  |  |  |  |  |  |    |    |    |    |    |    |    |    |   |  |  |  |  |     |     |     |    |    |    |    |    |    |   |   |   |  |  |  |  |  |  |  |   |   |   |   |   |   |   |   |   |  |     |     |     |    |     |     |
| r   |     |                    |              |                                     |      |       |         |    |    |    |    |    |    |    |    |   |  |  |  |  |  |  |  |    |    |    |    |    |    |    |    |   |  |  |  |  |     |     |     |    |    |    |    |    |    |   |   |   |  |  |  |  |  |  |  |   |   |   |   |   |   |   |   |   |  |     |     |     |    |     |     |
| 7   | 6   | 5                  | 4            | 3                                   | 2    | 1     | 0       |    |    |    |    |    |    |    |    |   |  |  |  |  |  |  |  |    |    |    |    |    |    |    |    |   |  |  |  |  |     |     |     |    |    |    |    |    |    |   |   |   |  |  |  |  |  |  |  |   |   |   |   |   |   |   |   |   |  |     |     |     |    |     |     |
| r   |     | zos                | tp2          | tp1                                 | hs   | pls   | nls     |    |    |    |    |    |    |    |    |   |  |  |  |  |  |  |  |    |    |    |    |    |    |    |    |   |  |  |  |  |     |     |     |    |    |    |    |    |    |   |   |   |  |  |  |  |  |  |  |   |   |   |   |   |   |   |   |   |  |     |     |     |    |     |     |
| r = reserved (未对应)  |     |                    |              | pls= positive limit switch (正向超程开关) |      |       |         |    |    |    |    |    |    |    |    |   |  |  |  |  |  |  |  |    |    |    |    |    |    |    |    |   |  |  |  |  |     |     |     |    |    |    |    |    |    |   |   |   |  |  |  |  |  |  |  |   |   |   |   |   |   |   |   |   |  |     |     |     |    |     |     |
| nls = negative limit switch (反向超程开关)  |     |                    |              | hs=home switch (原点开关)               |      |       |         |    |    |    |    |    |    |    |    |   |  |  |  |  |  |  |  |    |    |    |    |    |    |    |    |   |  |  |  |  |     |     |     |    |    |    |    |    |    |   |   |   |  |  |  |  |  |  |  |   |   |   |   |   |   |   |   |   |  |     |     |     |    |     |     |
| tp1=Touch probe 1 (探针1)   |     |                    |              | tp2=Touch probe 2 (探针2)             |      |       |         |    |    |    |    |    |    |    |    |   |  |  |  |  |  |  |  |    |    |    |    |    |    |    |    |   |  |  |  |  |     |     |     |    |    |    |    |    |    |   |   |   |  |  |  |  |  |  |  |   |   |   |   |   |   |   |   |   |  |     |     |     |    |     |     |
| zos= zero impulse signal output (Z相输出)  |     |                    |              |                                     |      |       |         |    |    |    |    |    |    |    |    |   |  |  |  |  |  |  |  |    |    |    |    |    |    |    |    |   |  |  |  |  |     |     |     |    |    |    |    |    |    |   |   |   |  |  |  |  |  |  |  |   |   |   |   |   |   |   |   |   |  |     |     |     |    |     |     |
| ri1=remote input1 (远程SI输入1)   |     |                    |              | ri3=remote input3 (远程SI输入3)         |      |       |         |    |    |    |    |    |    |    |    |   |  |  |  |  |  |  |  |    |    |    |    |    |    |    |    |   |  |  |  |  |     |     |     |    |    |    |    |    |    |   |   |   |  |  |  |  |  |  |  |   |   |   |   |   |   |   |   |   |  |     |     |     |    |     |     |
| ri2=remote input2 (远程SI输入2)   |     |                    |              |                                     |      |       |         |    |    |    |    |    |    |    |    |   |  |  |  |  |  |  |  |    |    |    |    |    |    |    |    |   |  |  |  |  |     |     |     |    |    |    |    |    |    |   |   |   |  |  |  |  |  |  |  |   |   |   |   |   |   |   |   |   |  |     |     |     |    |     |     |

各Bit的详情如下:

| 数值 | 描述      |
|----|---------|
| 0  | 输入状态OFF |
| 1  | 输入状态ON  |

60FD (数字输入)的bit0 (反向超程开关)、bit1 (正向超程开关)、bit2 (原点开关)、bit3 (探针1)、bit4 (探针2)、bit5 (Z相输出)、bit16 (远程SI输入1)、bit17 (远程SI输入2)、bit18 (远程SI输入3)的数值分别表示正方向驱动极限输入、负方向驱动极限输入、近原点输入、探针1输入、探针2输入、Z相输出、远程SI输入1、远程SI输入2、远程SI输入3的信号状态。

Z相输出保持时间通过驱动器参数修改:

| 参数    | 含义       | 出厂设定 | 单位 | 设定范围    | 修改 | 生效 |
|-------|----------|------|----|---------|----|----|
| P5-19 | Z相输出保持时间 | 2    | ms | 1~65535 | 随时 | 即时 |

Z相输出受EtherCAT通讯周期和本身的软件处理的影响,一致性效果较差。

**7.9.5 数字输出 (60FEh)**

数字输出60FEh的子对象字1中的bit0表示过零Z相输出状态位,子对象字2中的bit0表示过零Z相输出使能位。将Z相输出使能位设置为1,当编码器过零时,Z相输出状态位由0变为1,经过P5-19设定的保持时间后,Z相输出状态位由1变为0。将Z相输出使能位设置为0,则无Z相输出状态,Z相输出状态位的值为0。



|     |   |              |    |    |   |    |       |      |      |
|-----|---|--------------|----|----|---|----|-------|------|------|
|     | 表示操作外部输出信号的输出状态。                          |              |    |    |   |    |       |      |      |
|     | bit信息                                     |              |    |    |   |    |       |      |      |
|     | 31  | 30           | 29 | 28 | 27  | 26 | 25    | 24   |      |
|     | r   |              |    |    |   |    |       |      |      |
|     | 23  | 22           | 21 | 20 | 19  | 18 | 17    | 16   |      |
|     | r   |              |    |    |   |    | ros3  | ros2 | ros1 |
|     | 15  | 14           | 13 | 12 | 11  | 10 | 9     | 8    |      |
|     | r   |              |    |    |   |    |       |      |      |
|     | 7   | 6            | 5  | 4  | 3   | 2  | 1     | 0    |      |
|     | r   |              |    |    |   |    |       |      |      |
|     | r = reserved (未对应)                        |              |    |    | ros1= remote output state1 (远程 S0 输出状态 1) |    |       |      |      |
|     | ros2= remote output state2 (远程 S0 输出状态 2) |              |    |    |   |    |       |      |      |
|     | ros3= remote output state3 (远程 S0 输出状态 3) |              |    |    |   |    |       |      |      |
| 02h | Bit mask                                  | 0~4294967295 |    |    | U32                                       | rw | RxPDO | All  |      |
|     | 表示设定外部输出信号的输出操作主机功能。                      |              |    |    |   |    |       |      |      |
|     | bit信息                                     |              |    |    |   |    |       |      |      |
|     | 31  | 30           | 29 | 28 | 27  | 26 | 25    | 24   |      |
|     | r   |              |    |    |   |    |       |      |      |
|     | 23  | 22           | 21 | 20 | 19  | 18 | 17    | 16   |      |
|     | r   |              |    |    |   |    | roe3  | roe2 | roe1 |
|     | 15  | 14           | 13 | 12 | 11  | 10 | 9     | 8    |      |
|     | r   |              |    |    |   |    |       |      |      |
|     | 7   | 6            | 5  | 4  | 3   | 2  | 1     | 0    |      |
|     | r   |              |    |    |   |    |       |      |      |
|     | r = reserved (未对应)                        |              |    |    | roe1= remote output enable1 (远程SO1输出使能1)  |    |       |      |      |
|     | roe2= remote output enable2 (远程SO1输出使能2)  |              |    |    |   |    |       |      |      |
|     | roe3= remote output enable3 (远程SO1输出使能3)  |              |    |    |   |    |       |      |      |

各Bit的详情如下：

Subindex 01h: Physical outputs

| bit | 名称         | 数值 | 描述         |
|-----|------------|----|------------|
| 16  | 远程SO1输出状态位 | 0  | 远程SO1状态OFF |
|     |            | 1  | 远程SO1状态ON  |
| 17  | 远程SO2输出状态位 | 0  | 远程SO2状态OFF |
|     |            | 1  | 远程SO1状态ON  |
| 18  | 远程SO3输出状态位 | 0  | 远程SO3状态OFF |
|     |            | 1  | 远程SO3状态ON  |

Subindex 02h: Bit mask

| bit | 名称         | 数值 | 描述           |
|-----|------------|----|--------------|
| 16  | 远程SO1输出使能位 | 0  | 远程SO1输出使能OFF |
|     |            | 1  | 远程SO1输出使能ON  |
| 17  | 远程SO2输出使能位 | 0  | 远程SO2输出使能OFF |
|     |            | 1  | 远程SO2输出使能ON  |
| 18  | 远程SO3输出使能位 | 0  | 远程SO3输出使能OFF |
|     |            | 1  | 远程SO3输出使能ON  |

数字输出60FEh的Subindex 01h (子对象字1) 中的bit16、bit17、bit18分别表示远程SO1输出状态位、远程SO1输出状态位、远程SO1输出状态位，Subindex 02h (子对象字2) 中的bit16、bit17、bit18表示远程SO1输出使能位、远程SO2输出使能位、远程SO3输出使能位。



### 7.9.6 位置信息位置

#### 1) 位置信息的初始化时间

此伺服驱动器在以下时序下，进行位置信息相关对象的初始化（预置）。

- ◆ 初始化时序（条件）：
  - 电源投入时
  - 通信确立时（ESM状态Init→OP迁移时）
  - 原点复位完成时
  - 绝对式多圈清零时
- ◆ 初始化对象
  - 6062h（Position demand value位置指令）
  - 6063h（Position actual internal value实际内部位置反馈）
  - 6064h（Position actual value位置反馈）
  - 60FCh（Position demand internal value位置需求内部值）

这里的对象是，基于表示电机的反馈位置的实际内部位置反馈（6063h），后述的电子齿轮功能，根据极性变化符号，加进Home offset等，通信建立时初始化（预置）。

另外，电子齿轮比、Polarity 指令极性、Home offset的设定值的变更，通过本章后面叙述的时序进行反映。

**注：**使用绝对式编码器的注意事相具体参考本章的第4小节内容“绝对式编码器的初始化”。

#### 2) 电子齿轮比

##### (1) 功能描述

电子齿轮是从上位输入的位置指令乘以通过对象设定的电子齿轮比作为位置控制部的位置指令的功能。根据此功能的使用，可以任意设定每个指令单位的电机旋转·移动量。

##### (2) DS5C1系列电子齿轮比设置方法

**方法1：**根据伺服内部参数设定电子齿轮比；

① 确定电机旋转1圈所需要的指令脉冲数，以保证电机转速能够达到需求转速。

下述以17位编码器电机举例，上位机PLC已发送脉冲频率为200KHz：

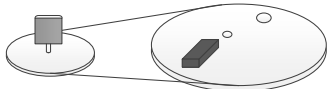
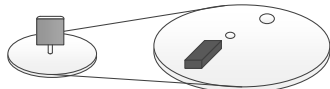
| 每转脉冲数设为10000<br>电子齿轮比设为131072：10000  | 每转脉冲数设为5000<br>电子齿轮比设为131072：5000   |
|--|---|
| 大小圆盘半径比值：2:1<br>大圆盘旋转1圈，则电机拖动的小圆盘要旋转2圈，大圆盘转动1圈，就需要发送20000个脉冲。<br> | 大小圆盘半径比值依然2:1，则要使大圆盘转动1圈，只需要发送10000个脉冲。<br> |

② 在精确定位中，设定1指令脉冲对应的物理单位长度，便于计算。

如下图若指定单位脉冲对应工件移动1um，则负载轴旋转一圈需要的指令量为6mm/1um=6000个指令脉冲，在减速比为1：1的情况下，可直接设定每转脉冲数P0-11=6000，P0-12=0，则上位机发出6000个脉冲工件移动6mm（具体计算方法参考1~6步骤）。

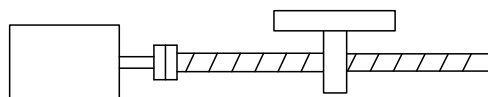

编码器：131072（17位） 丝杆节距：6mm

| 不更改电子齿轮比情况   | 更改电子齿轮比情况  |
|--|--|
| 不更改电子齿轮比电机旋转1圈为131072个脉冲（P0-11=0，P0-12=0时）。<br>电机转1圈工件移动6mm，则所需脉冲数为131072个脉冲，将工件移动10mm，则需要10/6*131072=218453.333个脉冲，实际发送脉冲时会舍去小数，则会产生误差。 | 通过更改电子齿轮比，电机旋转1圈需要6000个脉冲。<br>电机转1圈工件移动6mm，则所需脉冲数为6000个脉冲，将工件移动10mm，则需要10/6*6000=10000个脉冲，实际发送脉冲时不会产生小数，则不会产生误差。 |

■ 关联参数

| 参数    | 含义                   | 出厂设定 | 单位  | 设定范围    | 修改     | 生效 |
|-------|----------------------|------|-----|---------|--------|----|
| P0-11 | 每转脉冲数*1              | 0    | pul | 0~9999  | 伺服 OFF | 即时 |
| P0-12 | 每转脉冲数*10000          | 0    | pul | 0~9999  | 伺服 OFF | 即时 |
| P0-13 | 电子齿轮比（分子）            | 1    | -   | 0~65535 | 伺服 OFF | 即时 |
| P0-14 | 电子齿轮比（分母）            | 1    | -   | 0~65535 | 伺服 OFF | 即时 |
| P0-92 | 第二组电子齿轮比（分子）低位*1     | 1    | -   | 1~9999  | 伺服 OFF | 即时 |
| P0-93 | 第二组电子齿轮比（分子）高位*10000 | 0    | -   | 1~65535 | 伺服 OFF | 即时 |
| P0-94 | 第二组电子齿轮比（分母）低位*1     | 1    | -   | 1~9999  | 伺服 OFF | 即时 |
| P0-95 | 第二组电子齿轮比（分母）高位*10000 | 0    | -   | 1~65535 | 伺服 OFF | 即时 |

注意：

① P0-11~P0-14都是关于电子齿轮比的参数，P0-11、P0-12为一组，P0-13、P0-14为一组，但是每转脉冲数P0-11、P0-12的优先级高于电子齿轮比P0-13、P0-14，只有P0-11、P0-12都设定为0的时候电子齿轮比P0-13、P0-14才会生效。

② 当P0-11、P0-12、P0-13、P0-14都设为0的时候，P0-92、P0-93和P0-94、P0-95才会生效。

每转脉冲数和电子齿轮比的计算

| 步骤 | 内容  | 说明   |
|----|---|--|
| 1  | 确认机械规格  | 确认减速比 n: m（伺服电机旋转 m 圈时负载轴旋转 n 圈）、滚珠丝杠节距、滑轮直径等。   |
| 2  | 确认编码器脉冲数  | 确认所用伺服电机的编码器分辨率。   |
| 3  | 决定指令单位  | 决定指令控制器的 1 个脉冲对应实际运行的距离或角度。  |
| 4  | 计算负载轴旋转 1 圈的指令量                                     | 以决定的指令单位为基础，计算负载轴旋转 1 圈的指令量 N。   |
| 5  | 计算电机轴旋转 1 圈的脉冲数 M                                   | 电机轴旋转 1 圈的指令脉冲数 $M=N/(m/n)$ 。  |
| 6  | 设定每圈脉冲数（P0-11/P0-12）或者电子齿轮比（P0-13/P0-14）/（P0-92~95） | $P0-11=M\%10000$<br>$P0-12=M/10000$<br>$\frac{P0-13}{P0-14} = \frac{\text{编码器分辨率}}{M} = \frac{\text{编码器分辨率} \times m}{N \times n}$ |

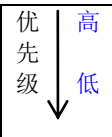

注意：

① 步骤 6 中的每圈脉冲数生效优先级每圈脉冲数高于电子齿轮比，即 P0-11~P0-12 均为 0 时 P0-13~P0-14 才会生效，特殊情况若算得每转脉冲数为小数时就要考虑使用电子齿轮比。

② 当 P0-13 和 P0-14 超过设定范围时，请将电子齿轮比分子、分母约分，若约分后仍然超出参数设置范围，请使用第二组齿轮比 P0-92~P0-95，只有 P0-11~14=0 时第二组齿轮比生效。

③ DS5 系列伺服电机编码器分辨率有 131072（17 位）和 8388608（23 位）。

④ 指令单位并不代表加工精度。在机械精度的基础上细化指令单位量，可以提高伺服的定位精度。比如在应用丝杠时，机械的精度可以达到 0.01mm，那么 0.01mm 的指令单位当量就比 0.1mm 的指令单位当量更精确。

电子齿轮的设定实例

| 步骤 | 名称              | 滚珠丝杠                                 | 圆台   | 皮带+滑轮                                    |
|----|-----------------|--------------------------------------|--|--|
|    |                 | $1\text{旋转} = \frac{P}{\text{指令单位}}$ | $1\text{旋转} = \frac{360^\circ}{\text{指令单位}}$ | $1\text{旋转} = \frac{\pi D}{\text{指令单位}}$ |
| 1  | 确认机械规格          | 滚珠丝杠节距 6mm<br>机械减速比 1:1              | 1 圈旋转角 360 度<br>减速比 1:3                      | 滑轮直径 100mm<br>减速比 1:2                    |
| 2  | 确认编码器脉冲数        | 编码器分辨率 131072                        | 编码器分辨率 131072                                | 编码器分辨率 131072                            |
| 3  | 决定指令单位          | 1 指令单位: 0.001mm                      | 1 指令单位: 0.1 度                                | 1 指令单位: 0.02mm                           |
| 4  | 计算负载轴旋转 1 圈的指令量 | 6mm/0.001mm=6000                     | 360/0.1=3600                                 | 314mm/0.02mm=15700                       |

|   |                                  |  |   |  |
|---|----------------------------------|--|---|--|
| 5 | 计算电机轴转 1 圈的脉冲数 M                 | $M = 6000 / (1/1) = 6000$                                    | $M = 3600 / (3/1) = 1200$                                   | $M = 15700 / (2/1) = 7850$   |
| 6 | 设定每圈脉冲数 P0-11/P0-12              | P0-11=6000<br>P0-12=0  | P0-11=1200<br>P0-12=0                                       | P0-11=7850<br>P0-12=0  |
|   | 设定电子齿轮比 (P0-13/P0-14)/(P0-92~95) | P0-13=131072<br>P0-14=6000<br>约分后<br>P0-13=8192<br>P0-14=375 | P0-13=131072<br>P0-14=1200<br>约分后<br>P0-13=8192<br>P0-14=75 | P0-13=131072<br>P0-14=7850<br>约分后<br>P0-13=65536<br>P0-14=3925<br>转换成第二齿轮比<br>P0-92=5536 P0-93=6<br>P0-94=3925 P0-95=0 |

**方法2:** 根据CoE (CiA402) 规定的对象608Fh (Position encoder resolution位置编码器分辨率)、6091h (Gear ratio齿轮比)、6092h (Feed constant) 设定电子齿轮比。

以下主要说明根据CoE (CiA402) 设定电子齿轮比。

用户定义的单位 (指令单位) 和内部单位 (pulse) 的关系, 根据下述方程式进行计算。

电子齿轮比计算公式:

$$\text{电子齿轮比} = \frac{\text{Position encoder resolution} \times \text{Gear ratio}}{\text{Feed constant}}$$

$$\text{Position encoder resolution} = \frac{608F: 01 (\text{encoder increments})}{608F: 02 (\text{motor revolutions})}$$

$$\text{Gear ratio} = \frac{6091: 01 (\text{Motor revolutions})}{6091: 02 (\text{Shaft revolutions})}$$

$$\text{Feed constant} = \frac{6092: 01 (\text{Feed})}{6092: 02 (\text{Shaft revolutions})}$$

$$\text{Position demand value (6062h)} \times \text{电子齿轮比} = \text{Position demand internal value (60FCh)}$$

**注:**

① 电子齿轮比在8000倍~1/1000倍的范围内有效。

如果超出范围的值在范围内饱和, 发生E-883 (不正常动作异常保护)。

② 608Fh-01h (Encoder increments) 根据编码器的分辨率被自动设定。6092h-01h (Feed) 的出厂值按编码器的分辨率进行设定。

③ 电子齿轮比的设定, 通过以下的时序反映。

- 电源投入时
- 通信确立时 (ESM状态Init→OP迁移时)
- 原点复位完成时
- 绝对式多圈清零时

④ 因为不反映关联对象的设定值变更与否, 所以请注意。

- 绝对式模式下Init⇒Op时的位置信息初始化处理下, 绝对式编码器位置[pulse/单位]/电子齿轮比的值请设定在 $-2^{31}$  ( $-2147483648$ ) ~  $+2^{31}-1$  ( $2147483647$ ) 的范围内。此范围以外的动作无法保证。

请确认绝对式编码器的位置的动作范围与齿轮比。

⑤ 尽量用Cia402协议中的电子齿轮比设定。

## ■ 关联参数

Position encoder resolution位置编码器分辨率 (608Fh)

| 索引    | 子索引 | 名称                                      | 单位 | 范围 | 数据类型 | 可访问性 | PDO | OP-mode |
|-------|-----|---|----|----|------|------|-----|---------|
| 608Fh | -   | Position encoder resolution<br>位置编码器分辨率 | -  | -  | -    | -    | -   | -       |
|       |     | 编码器的分辨率自动设定。                            |    |    |      |      |     |         |
|       | 00h | Highest 子索引 supported                   | -  | 2  | U8   | ro   | NO  | ALL     |

| 索引 | 子索引 | 名称                     | 单位     | 范围           | 数据类型 | 可访问性 | PDO | OP-mode |
|----|-----|------------------------|--------|--------------|------|------|-----|---------|
|    |     | 表示608Fh的子索引的数。         |        |              |      |      |     |         |
|    | 01h | Encoder increments     | Pulse  | 1~4294967295 | U32  | ro   | NO  | ALL     |
|    |     | 表示编码器移动量。值是编码器分辨率自动设定。 |        |              |      |      |     |         |
|    | 02h | Motor revolutions      | r (电机) | 1~4294967295 | U32  | ro   | NO  | ALL     |
|    |     | 表示电机旋转数。值固定为1。         |        |              |      |      |     |         |

此对象，定义电机每旋转一圈的编码器分辨率。

Position encoder resolution位置编码器分辨率 = Encoder increments (608Fh-01h) / Motor revolutions (608Fh-02h)

此对象根据从和伺服驱动器连接的电机中读出的信息自动设定。

例：17bit/r编码器连接的情况

608Fh-01h (Encoder increments) = 130172

608Fh-02h (Motor revolutions) = 1

Position encoder resolution位置编码器分辨率 = 130172 / 1 = 130172

### Gear ratio齿轮比 (6091h)

| 索引    | 子索引 | 名称                  | 单位     | 范围           | 数据类型 | 可访问性 | PDO | OP-mode |
|-------|-----|---------------------|--------|--------------|------|------|-----|---------|
| 6091h | -   | Gear ratio齿轮比       | -      | -            | -    | -    | -   | -       |
|       |     | 设定齿轮比。              |        |              |      |      |     |         |
|       | 00h | Highest子索引supported | -      | 2            | U8   | ro   | NO  | ALL     |
|       |     | 表示6091h的子索引的数。      |        |              |      |      |     |         |
|       | 01h | Motor revolutions   | Pulse  | 1~4294967295 | U32  | rw   | NO  | ALL     |
|       |     | 设定电机旋转数。            |        |              |      |      |     |         |
|       | 02h | Shaft revolutions   | r (电机) | 1~4294967295 | U32  | rw   | NO  | ALL     |
|       |     | 设定轴旋转数。             |        |              |      |      |     |         |

此对象，定义电机转数以及齿轮箱输出后的轴转数相关的内容。

Gear ratio齿轮比 = Motor shaft revolutions (6091h-01h) / Driving shaft revolutions (6091h-02h)

### Feed constant (6092h)

| 索引 | 子索引 | 名称                  | 单位     | 范围           | 数据类型 | 可访问性 | PDO | OP-mode |
|----|-----|---------------------|--------|--------------|------|------|-----|---------|
|    | -   | Feed constant       | -      | -            | -    | -    | -   | -       |
|    |     | 设定feed常数。           |        |              |      |      |     |         |
|    | 00h | Highest子索引supported | -      | 2            | U8   | ro   | NO  | ALL     |
|    |     | 表示6091h的子索引的数。      |        |              |      |      |     |         |
|    | 01h | Feed                | 指令单位   | 1~4294967295 | U32  | rw   | NO  | ALL     |
|    |     | 设定feed量。            |        |              |      |      |     |         |
|    | 02h | Shaft revolutions   | r (电机) | 1~4294967295 | U32  | rw   | NO  | ALL     |
|    |     | 设定轴旋转数。             |        |              |      |      |     |         |

此对象，表示齿轮箱输出后的轴每旋转1圈的动作用量。

Feed constant = Feed (6092h-01h) / Driving shaft revolutions (6092h-02h)

### 3) 指令极性 (607Eh) Polarity

对于位置指令、速度指令、转矩指令以及其偏移，可以设定极性（电机旋转方向）。DS5C1系列根据CoE (CiA402) 规定的对象Polarity 指令极性 (607Eh) 执行旋转方向的设定。但CoE (CiA402) 规定的对象Polarity 指令极性 (607Eh) 会随参数P0-05（旋转方向设定）旋转方向的改变而改变。如当P0-05由0设置为1，CiA402对象字607Eh变为0xE0，驱动器就可以进行反方向运动。P0-05由1设置为0，其对象字607Eh变为0，驱动器恢复成默认规定的正方向运动。

另外，对象Polarity 指令极性 (607Eh) 并不是原原本本替换参数P0-05（旋转方向设定）的对象，CoE (CiA402) 处理部和电机控制处理部之间，执行下表对应的对象数据传送时有效。

| 索引    | 子索引 | 名称            | 单位 | 范围    | 数据类型 | 可访问性 | PDO | OP-mode |
|-------|-----|---------------|----|-------|------|------|-----|---------|
| 607Eh | 00h | Polarity 指令极性 | -  | 0~255 | U8   | rw   | NO  | ALL     |

设定把位置指令、速度指令、转矩指令和位置偏移、速度偏移（速度加算）、转矩偏移（转矩加算）的值从对象传送到内部处理时的极性，和把位置反馈、速度反馈、转矩反馈的值从内部处理传送到对象时的极性。  
 注：此对象的设定值请设定位置、速度、转矩极性完全相同为0（bit7-5=全部0）或者请设定224（bit7-5=全部1）。  
 其他设定下的动作无法保证。

| 设定值  | 内容             |
|------|----------------|
| 0    | 位置、速度、转矩的符号无反转 |
| 224  | 位置、速度、转矩的符号有反转 |
| 上述以外 | 不支持（不要设定）      |

bit7: 位置极性  
 0: 符号无反转 1: 符号有反转  
 bit6: 速度极性  
 0: 符号无反转 1: 符号有反转  
 bit5: 转矩极性  
 0: 符号无反转 1: 符号有反转  
 bit4-0: Resrved 请设定为0

对象 <指令·设定类> ·607Ah (Target position目标位置)  
 ·60B0h (Position offset)  
 ·60FFh (Target velocity)  
 ·60B1h (Velocity offset)  
 ·6071h (Target torque转矩给定)  
 ·60B2h (Torque offset)

<监测类> ·6062h (Position demand value位置指令)  
 ·6064h (Position actual value位置反馈)  
 ·606Bh (Velocity demand value)  
 ·606Ch (Velocity actual value速度反馈速度反馈)  
 ·6074h (Torque demand)  
 ·6077h (Torque actual value 转矩反馈)  
 ·6078h (Current actual value当前实际值)

符号无反转：正方向指令时电机旋转方向为CCW方向；  
 符号有反转：正方向指令时电机旋转方向为CW方向。  
 电机的旋转方向，从负载侧的轴端看时，定义顺时针为CW，逆时针为CCW。

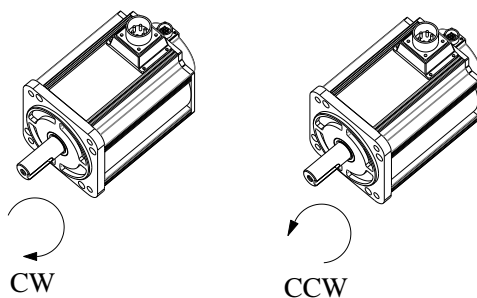

#### 4) 绝对式编码器的初始化

位置控制模式时如果使用绝对式编码器，不需要原点复位动作（但是，绝对式编码器作为增量式编码器使用的情况除外），安装电池后，需要在设备初次启动时进行多圈数据清零。

##### (1) 绝对式数据

从绝对式编码器读出的数据中，有表示电机1圈内的内置的单圈数据与每旋转1圈进行1次计数的多圈数据。其中，多圈数据因为是电气计数，需要使用电池进行备份。两个数据都是在从电机轴端的CCW方向旋转时进行增加。多圈数据在溢出时发生E-228报警（绝对式计数器溢出异常保护）。

##### (2) 绝对式数据到32位数据映射。

此伺服驱动器初始化位置信息，如果是23位编码器，单圈数据是23bit、多圈数据因为是16bit，合成的

位置信息是39bit宽度，但作为位置信息，设定到对象的值是32bit宽度。因为6063h仅绝对式编码器数据的下位32bit作为位置信息设定，多圈数据16bit的上位7bit消失，有效bit长度成为9bit。6064h基于下式算出位置信息，算出后的位置信息成为32bit宽度。因此，多圈数据的有效bit长度根据电子齿轮逆变换值变动。

|                 |   |
|-----------------|---|
| 607Eh (指令极性)    | 位置信息  |
| 0的情况 (CCW为正方向)  | $6063h = M * 2^{17} + S$                    |
|                 | $6064h = (6063h * \text{电子齿轮逆变换值}) + 607Ch$ |
| 224的情况 (CW为正方向) | $6063h = - (M * 2^{17} + S)$                |
|                 | $6064h = (6063h * \text{电子齿轮逆变换值}) - 607Ch$ |

M: 多圈数据

S: 单圈数据

### 5) 位置范围限制 (607Bh) Position 范围 limit

DS5C1系列驱动器不支持执行wrap-around。

无限旋转模式是在内部作为607Bh-01h=80000000h、607Bh-02h=7FFFFFFFh动作。修改此对象也不受影响。

### 6) 回原偏移 (607Ch) Home offset

设置回机械原点偏移机械原点的偏移量，将此处位置作为机械零点，如果设置为0，机械原点则和机械零点重合。原点偏移可以设置正数或者负数，表示偏离机械原点的左边或者右边。

**注意：**DS5C1系列驱动器暂不支持该参数，即该参数修改无效。以下所述皆为在该参数有效的情况下所带来的影响。

此对象可随时更新，但是需通过以下时序反映到实际位置信息。

- 电源投入时
- 通信确立时 (ESM状态是Init→OP迁移时)
- 原点复位完成时

上述时序下的位置作为基准，初始化 (预置) 下述得对象。

- 原点位置检出时 (仅在回原点模式35、37的情况下有效)

$6063h$  (Position actual internal value实际内部位置反馈实际内部位置反馈) =  $60FCh$  (Position demand internal value) = 0

$6062h$  (Position demand value位置指令) =  $6064h$  (Position actual value位置反馈) =  $607Ch$  (Home offset)

- 原点位置检出时以外的时序下初始化 (预置) 时

$6063h$  (Position actual internal value实际内部位置反馈实际内部位置反馈) =  $60FCh$  (Position demand internal value)

$6062h$  (Position demand value位置指令) =  $6064h$  (Position actual value位置反馈)

=  $6063h$  (Position actual internal value实际内部位置反馈实际内部位置反馈) +  $607Ch$  (Home offset)

**注：**上述是电子齿轮比1: 1、无极性反转时的情况。

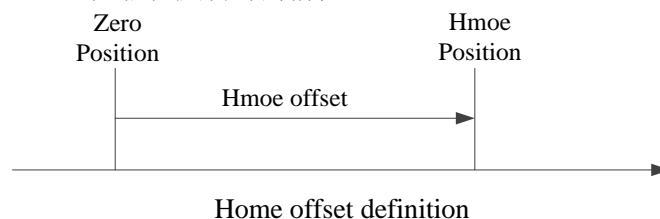

Home position: 索引 pulse的位置 (原点位置)

Zero position: 增量式系统时=0 (电源投入时的位置，或者从在hm检出索引 pulse的位置减去Home offset的位置)

绝对式系统时=绝对式编码器的零点位置。

## 7.9.7 总线模式下的超程功能

### 1) 3770 以前版本 (不包含 3770)

3770 之前版本的 EtherCAT 模式下 (P0-00=1) POT、NOT、原点信号只在 HM 回原控制模式下才生效，而在 PP、CSP、PV、CSV、TQ、CST 模式在遇到 POT、NOT 信号，电机不会停止。

## 2) 3770~3790 版本

3770~3790 版本在控制模式 PP、CSP、PV、CSV、TQ、CST 下根据 P0-28 设置值的情况，遇到 POT、NOT 信号后，伺服有不同的处理方式。

| 参数      | 含义   | 出厂设定 | 单位 | 设定范围 | 修改 | 生效           |
|---------|--|------|----|------|----|--------------|
| P0-28.0 | 3770~3790 版本：<br>0,2-伺服不做处理<br>1-开启 E-260 超程保护功能 | 2    | -  | 0~3  | ○  | 1 3 4 8 9 10 |

### ①P0-28=1，开启 E-260 超程保护功能

P0-28 为 1 时，假设正向运行碰到 POT 超程信号的上升延，伺服会报警 E-260，需要清除报警，并重新使能后，才可以继续发指令运行。报警清除并重新使能后，如果此时还在 POT 超程范围内，接受到的是正方向指令，电机将继续保持静止状态；接受到的是反方向指令，电机将按照指令动作，反方向继续运行。

如果此时已不在 POT 超程范围内，正方向/方向指令正常执行，但请人为保证不要再往 POT 超程方向运动。同理遇到 NOT 超程信号，伺服的处理方式相同。

### ②P0-28 为 2(或不为 1)，屏蔽 E-260 超程保护功能

P0-28 为 2(或不为 1)，伺服收到超程信号不做处理，不会报警 E-260。但是 POT/NOT 的超程信号会通过 60FD 状态位反馈给主站，主站进行指令减速停止处理。具体使用请联系厂家技术支持。

使用此功能需要把 60FD 添加到 PDO 映射，根据 60FD 的极限状态位，主站需进行轴配置，极限配置，伺服正极限 IO 顺序设为 1，伺服负极限 IO 顺序设为 0。碰到限位主站进行指令减速处理，主站会报轴指令错误码 2000 或 2001，需要清除报警，反向运行。

## 3) 3791 及之后版本

3770~3790 版本在控制模式 PP、CSP、PV、CSV、TQ、CST 下根据 P0-28 设置值的情况，遇到 POT、NOT 信号后，伺服有不同的处理方式。

| 参数      | 含义  | 出厂设定 | 单位 | 设定范围 | 修改 | 生效           |
|---------|---|------|----|------|----|--------------|
| P0-28.0 | 3791 及之后版本：<br>0-直接报警，使用伺服的减速停机方式<br>1-按 605Ah 方式减速停机后报警<br>2-不使用超程 | 2    | -  | 0~3  | ○  | 1 3 4 8 9 10 |

### ■ 禁止状态

#### 情况 1:

伺服在使能不运动或不使能状态，触碰到了反向限位开关，面板会显示 NOT，取消反向限位信号，面板会恢复到之前的状态。

#### 情况 2:

伺服在使能不运动或不使能状态，触碰到了正向限位开关，面板会显示 POT，取消正向限位信号，面板会恢复到之前的状态。

#### 情况 3:

伺服在使能不运动或不使能状态，同时触碰到了正向限位开关和反向限位开关，伺服会报 E-261。如果取消两个限位信号，面板会恢复到之前的状态；如果取消任一个限位信号，面板会显示另一个限位信号，需取消另一个限位信号，面板才能恢复到之前状态。

### ■ 正常运动状态

#### (1) 初始运动方向向左

初始移动方向为左，触碰到正向限位开关，伺服会报 E-261。如果先取消正向限位开关，后清除报警，轴恢复到不使能状态，轴正反向都能运动；如果先清除报警，轴恢复到不使能状态，但面板还显示 POT，此时轴还处在正向限位被限制状态，需取消正向限位信号，才能解除正向超程禁止。

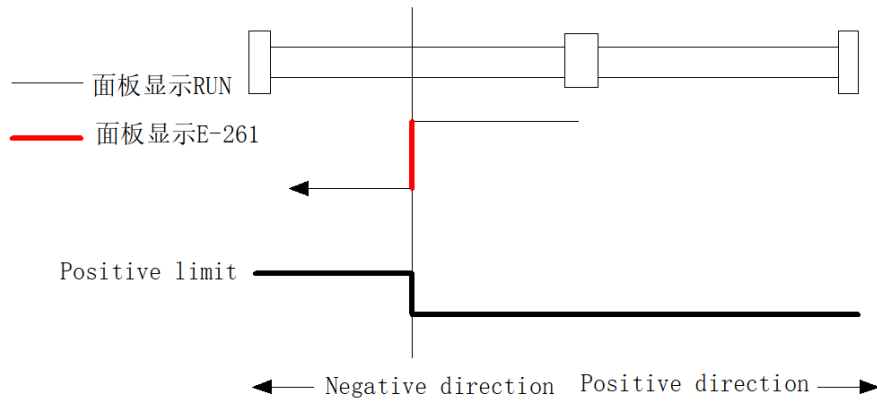

## ■ 超程状态

P0-28 设为 1（报警减速停止）

（1）初始运动方向向左，触发超程信号没有发生越位

情况 1：没有触碰正向限位开关

初始移动方向为左，触碰到反向限位开关上升沿，面板显示由 RUN 变为 NOT，触发反向超程减速停止，轴停在反向限位开关上，伺服会报 E-260。必须清除报警，使轴正向运动，触碰到反向限位开关下降沿，面板显示才能由 NOT 变为 RUN，解除反向超程禁止。

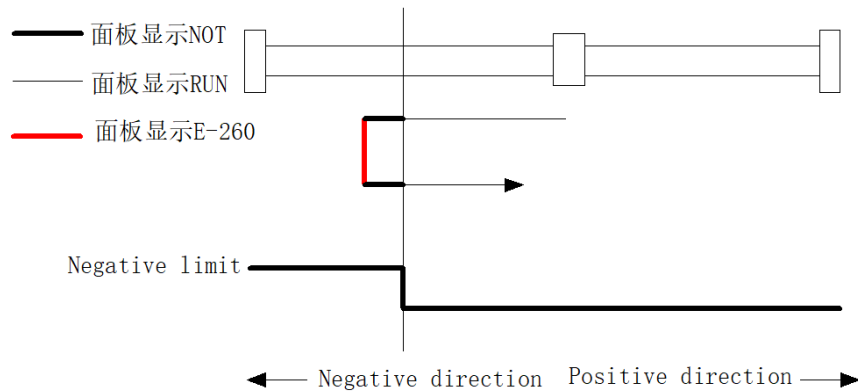

情况 2：在轴减速停止完成之前，触碰正向限位开关

初始移动方向为左，触碰到反向限位开关上升沿，面板显示由 RUN 变为 NOT，触发反向超程减速停止。在轴没停下来之前，触碰到了正向限位开关，伺服会报 E-261，必须取消正向限位开关，才将 E-261 报警清除，否则报警不能清除，再使轴正向运动，触碰到反向限位开关下降沿，面板显示才能由 NOT 变为 RUN，解除反向超程禁止。

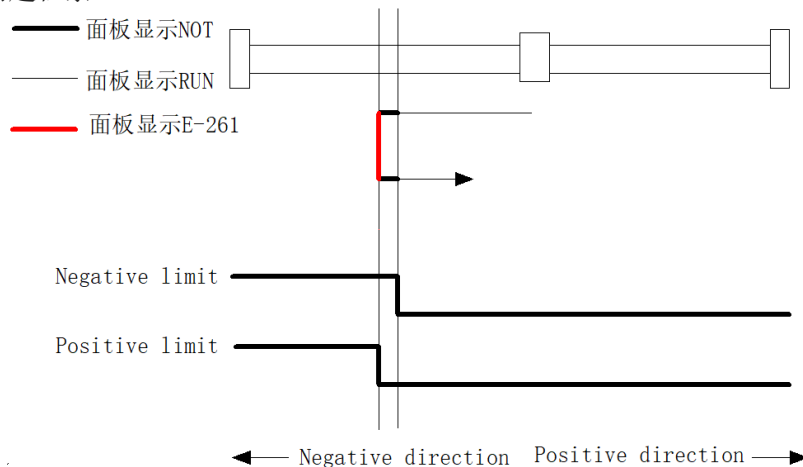

情况 3：在轴停在负向限位开关上，触碰正向限位开关

初始移动方向为左，触碰到反向限位开关上升沿，面板显示由 RUN 变为 NOT，触发反向超程减速停止。在轴停在反向限位开关上，伺服会报 E-260，此时触碰到了正向限位开关，伺服会报 E-261，必须取消正向限位开关，才将 E-261 报警清除，否则报警不能清除，再使轴正向运动，触碰到反向限位开关下降沿，面板显示才能由 NOT 变为 RUN，解除反向超程禁止。



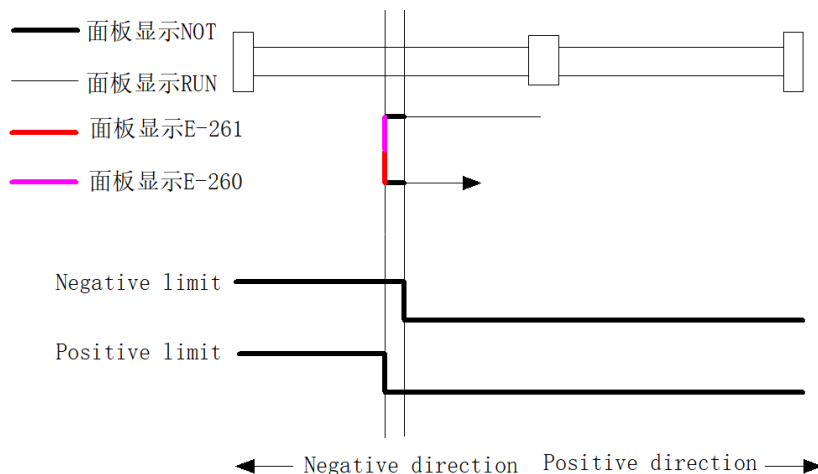

情况 4: 在轴向正向运动时, 触碰正向限位开关

初始移动方向为左, 触碰到反向限位开关上升沿, 面板显示由 RUN 变为 NOT, 触发反向超程减速停止。在轴停在反向限位开关上, 伺服会报 E-260, 清除报警使轴正向运动后, 触碰到了正向限位开关, 伺服会报 E-261, 必须取消正向限位开关, 才将 E-261 报警清除, 否则报警不能清楚, 继续使轴正向运动, 触碰到反向限位开关下降沿, 面板显示才能由 NOT 变为 RUN, 解除反向超程禁止。

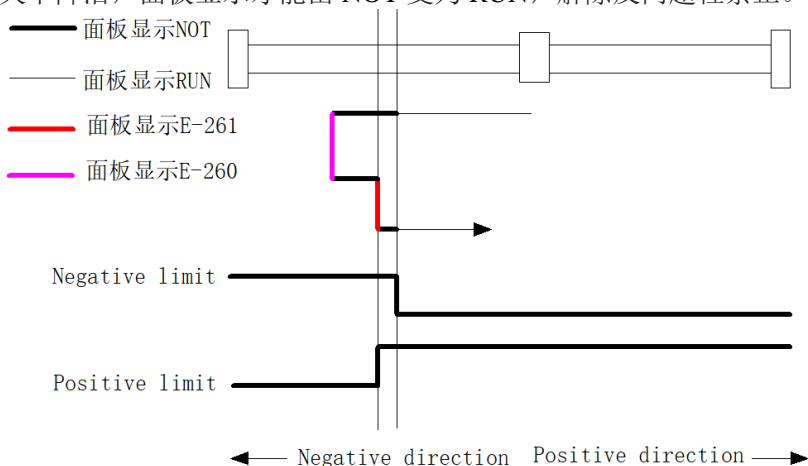

(2) 初始运动方向向左, 触发超程信号发生越位

情况 1: 在越位的情况下, 没有触碰正向限位开关

初始移动方向为左, 触碰到反向限位开关上升沿, 面板显示由 RUN 变为 NOT, 触发反向超程减速停止, 但轴越过了反限位开关, 又触发了反向限位开关的下降沿, 轴停在了限位外, 伺服会报 E-260。必须清除报警使轴正向运动, 再次触碰到反向限位开关上升沿和下降沿, 面板显示才能由 NOT 变为 RUN, 解除反向超程禁止。

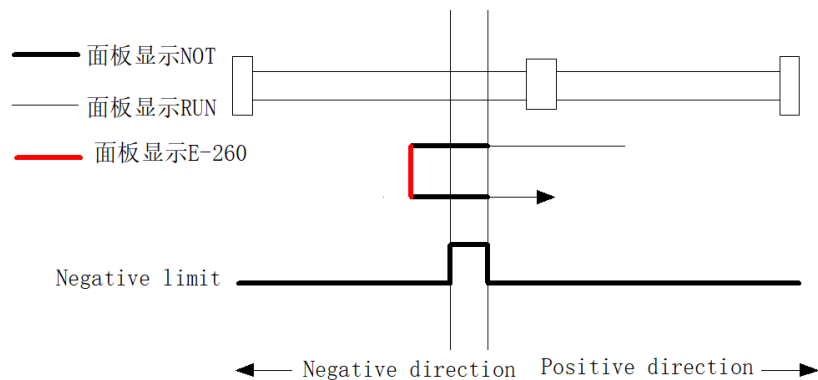

情况 2: 在越位的情况下, 在轴减速停止完成之前, 触碰正向限位开关

初始移动方向为左, 触碰到反向限位开关上升沿, 面板显示由 RUN 变为 NOT, 触发反向超程减速停止, 但轴越过了反限位开关, 又触发了反向限位开关的下降沿。在轴没停下来之前, 触碰到了正向限位开关, 伺服会报 E-261, 必须取消正向限位开关, 才将 E-261 报警清除, 否则报警不能清除, 再使轴正向运

动，再次触碰到反向限位开关上升沿和下降沿，面板显示才能由 NOT 变为 RUN，解除反向超程禁止。

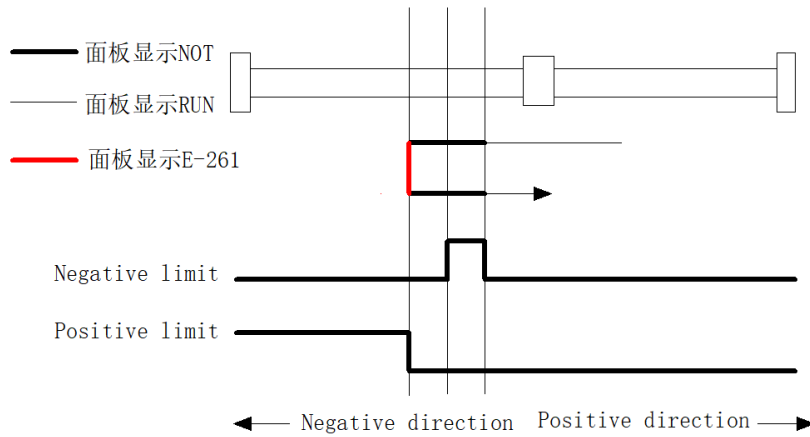

情况 3: 在越位的情况下，在轴停下来时，触碰正向限位开关

初始移动方向为左，触碰到反向限位开关上升沿，面板显示由 RUN 变为 NOT，触发反向超程减速停止，但轴越过了反限位开关，又触发了反向限位开关的下降沿。在轴停下来时，伺服会报 E-260，此时触碰到了正向限位开关，伺服会报 E-261，必须取消正向限位开关，才将 E-261 报警清除，否则报警不能清除，再使轴正向运动，再次触碰到反向限位开关上升沿和下降沿，面板显示才能由 NOT 变为 RUN，解除反向超程禁止。

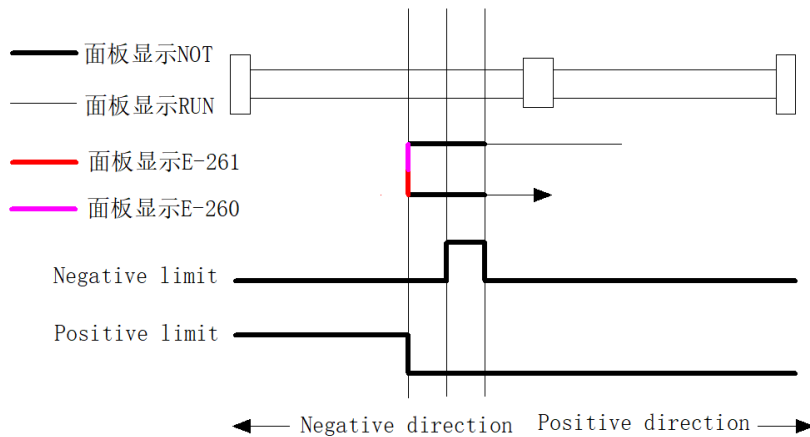

情况 4: 在越位的情况下，在轴正向运动时，触碰正向限位开关

初始移动方向为左，触碰到反向限位开关上升沿，面板显示由 RUN 变为 NOT，触发反向超程减速停止，但轴越过了反限位开关，又触发了反向限位开关的下降沿。在轴停下来，伺服会报 E-260，清除报警使轴正向运动后，触碰到了正向限位开关，伺服会报 E-261，必须取消正向限位开关，才将 E-261 报警清除，否则报警不能清楚，继续使轴正向运动，再次触碰到反向限位开关上升和下降沿，面板显示才能由 NOT 变为 RUN，解除反向超程禁止。

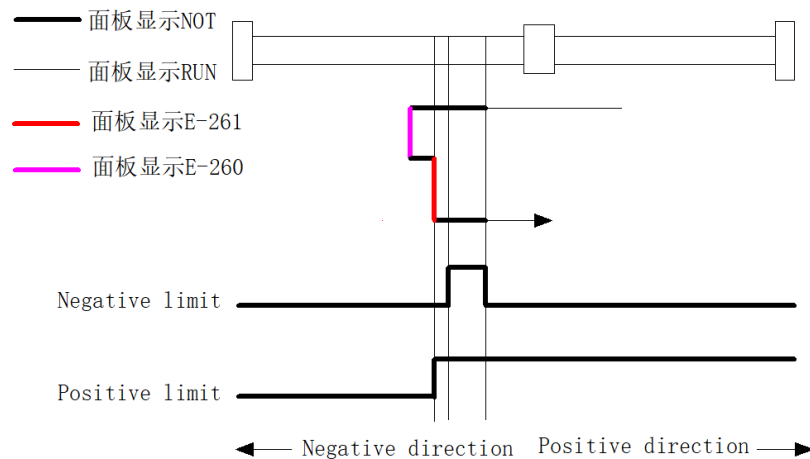

## 7.9.8 远程 I/O 功能（3791 及之后版本支持）

## ■ 通用相关参数

| 序号 | 参数    | 含义          | 默认 | 设定   |
|----|-------|-------------|----|--|
| 1  | P5-72 | 远程输 SI 输入 1 | 0  | 0: 无效<br>1: 从 SI1 输入正信号<br>2: 从 SI2 输入正信号<br>3: 从 SI3 输入正信号<br>16: 始终设定有效<br>17: 从 SI1 输入反信号<br>18: 从 SI2 输入反信号<br>19: 从 SI3 输入反信号 |
| 2  | P5-73 | 远程输 SI 输入 2 | 0  | 0: 无效<br>1: 从 SI1 输入正信号<br>2: 从 SI2 输入正信号<br>3: 从 SI3 输入正信号<br>16: 始终设定有效<br>17: 从 SI1 输入反信号<br>18: 从 SI2 输入反信号<br>19: 从 SI3 输入反信号 |
| 3  | P5-74 | 远程输 SI 输入 3 | 0  | 0: 无效<br>1: 从 SI1 输入正信号<br>2: 从 SI2 输入正信号<br>3: 从 SI3 输入正信号<br>16: 始终设定有效<br>17: 从 SI1 输入反信号<br>18: 从 SI2 输入反信号<br>19: 从 SI3 输入反信号 |
| 4  | P5-76 | 远程 SO 输出 1  | 0  | 0: 不输出到端子<br>1: 从 SO1 输出正信号<br>2: 从 SO2 输出正信号<br>3: 从 SO3 输出正信号<br>17: 从 SO1 输出反信号<br>18: 从 SO2 输出反信号<br>19: 从 SO3 输出反信号           |
| 5  | P5-77 | 远程 SO 输出 2  | 0  | 0: 不输出到端子<br>1: 从 SO1 输出正信号<br>2: 从 SO2 输出正信号<br>3: 从 SO3 输出正信号<br>17: 从 SO1 输出反信号<br>18: 从 SO2 输出反信号<br>19: 从 SO3 输出反信号           |
| 6  | P5-78 | 远程 SO 输出 3  | 0  | 0: 不输出到端子<br>1: 从 SO1 输出正信号<br>2: 从 SO2 输出正信号<br>3: 从 SO3 输出正信号<br>17: 从 SO1 输出反信号<br>18: 从 SO2 输出反信号<br>19: 从 SO3 输出反信号           |

## ■ 2) 远程I/O相关字典对象

| 序号 | 对象       | 含义               | 单位 | 说明   |
|----|----------|------------------|----|--|
| 1  | 60FDh    | Digital inputs   | -  | Bit0: N-OT 信号<br>Bit1: P-OT 信号<br>Bit2: SPDD 信号<br>Bit3: 探针 1 信号<br>Bit4: 探针 2 信号<br>Bit5: Z 相信号输出<br>Bit6~Bit15 保留<br>Bit16: 远程 SI 输入 1<br>Bit17: 远程 SI 输入 2<br>Bit18: 远程 SI 输入 3 |
| 2  | 60FEh:01 | Physical outputs | -  | Bit0~Bit15 保留<br>Bit16: 远程 SO 输出 1<br>Bit17: 远程 SO 输出 2<br>Bit18: 远程 SO 输出 3   |
| 3  | 60FEh:02 | Bit mask         | -  | 使用时, 需将 Bit16~Bit18 对应位置 1   |

有关 60FDh 具体内容请查阅章节 [7.9.4 数字输入 \(60FDh\)](#)

有关 60FEh 具体内容请查阅章节 [7.9.5 数字输出 \(60FEh\)](#)

**注:** 安装 XINJE-DS5C-ECT-XB.xml 文件前, 需删除原先 PLC 安装路径中所有的伺服相关的 xml 文件。如果使用原 Xml 文件, 将不能显示对象 P5-72 ~ P5-78。(目前还是使用 XML4.0, 所以 coeline 中没有 P5-72 ~ P5-78)

### 7.9.9 级联报警功能

3770 及以后版本添加外部端子紧急报警功能, 当此功能开启时, 如果端子信号导通, 驱动器会产生报警 E-320。驱动器可以级联使用, 将报警输出接至下个驱动器的此功能端子上, 就可以级联报警了。

新增功能参数P5-68, P5-68默认设置为0:

| 参数    | 含义       | 出厂设定 | 单位 | 设定范围  | 修改 | 生效 |
|-------|----------|------|----|-------|----|----|
| P5-68 | 端子紧急报警功能 | 0    | -  | 00~ff | 随时 | 即时 |

## 8 对象字典详细说明

本章主要介绍对象字典区域分配、COE 通信区域、驱动 Profile 区域等内容。

### 8.1 对象字典区域分配

全部对象，通过4位的16进制表示的16bit 索引配置地址，每个组的对象字典内进行配置。

CiA402规定的CoE（CANopen over EtherCAT）的对象字典和DS5C1系列的对象字典构成如下所示：

| CiA402规定的对象字典 |           | DS5C1系列的对象字典 |             |
|---------------|-----------|--------------|-------------|
| 索引            | 内容        | 索引           | 内容          |
| 0000h~0FFFh   | 数据类型区域    | 0000h~0FFFh  | 数据类型区域      |
| 1000h~1FFFh   | COE通信区域   | 1000h~1FFFh  | COE通信区域     |
| 2000h~5FFFh   | 厂商自定义区域   | 2000h~2FFFh  | 伺服参数区域      |
|               |           | 3000h~3FFFh  | 保留          |
|               |           | 4000h~4FFFh  | 保留          |
|               |           | 5000h~5FFFh  | 保留          |
| 6000h~9FFFh   | Profile区域 | 6000h~6FFFh  | 驱动Profile区域 |
|               |           | 7000h~9FFFh  | 保留          |
| A000h~FFFFh   | 保留        | A000h~FFFFh  | 保留          |

### 8.2 COE 通信区域（0x1000-0x1FFF）

#### 8.2.1 对象一览

##### 1) 设备信息对象

| 索引    | 子索引 | 名称       |
|-------|-----|----------|
| 1000h | 00h | 设备类别     |
| 1001h | 00h | 正发生的报警种类 |
| 1008h | 00h | 设备名称     |
| 1009h | 00h | 硬件版本     |
| 100Ah | 00h | 软件版本     |
| 1018h | -   | 出厂信息     |
|       | 00h | 子索引数     |
|       | 01h | 制造商ID    |
|       | 02h | 产品代码     |
|       | 03h | 版本号      |
|       | 04h | 序列号      |

##### 2) RxPDO对象映射

| 索引    | 子索引   | 名称              |
|-------|-------|-----------------|
| 1600h | -     | RxPDO1的映射对象     |
|       | 00h   | RxPDO1支持的映射对象个数 |
|       | 01h   | 第一个映射对象         |
|       | 02h   | 第二个映射对象         |
|       | 03h   | 第三个映射对象         |
|       | 04h   | 第四个映射对象         |
|       | 05h   | 第五个映射对象         |
|       | ...   | ...             |
|       | 18h   | 第二十四映射对象        |
|       | 1601h | -               |
| 00h   |       | RxPDO2支持的映射对象个数 |
| 01h   |       | 第一个映射对象         |

| 索引    | 子索引 | 名称              |
|-------|-----|-----------------|
|       | 02h | 第二个映射对象         |
|       | 03h | 第三个映射对象         |
|       | 04h | 第四个映射对象         |
|       | 05h | 第五个映射对象         |
|       | ... | ...             |
|       | 18h | 第二十四映射对象        |
| 1602h | -   | RxPDO3的映射对象     |
|       | 00h | RxPDO3支持的映射对象个数 |
|       | 01h | 第一个映射对象         |
|       | 02h | 第二个映射对象         |
|       | 03h | 第三个映射对象         |
|       | 04h | 第四个映射对象         |
|       | 05h | 第五个映射对象         |
|       | ... | ...             |
|       | 18h | 第二十四映射对象        |
| 1603h | -   | RxPDO4的映射对象     |
|       | 00h | RxPDO4支持的映射对象个数 |
|       | 01h | 第一个映射对象         |
|       | 02h | 第二个映射对象         |
|       | 03h | 第三个映射对象         |
|       | 04h | 第四个映射对象         |
|       | 05h | 第五个映射对象         |
|       | ... | ...             |
|       | 18h | 第二十四映射对象        |

## 3) TxPDO对象映射

| 索引    | 子索引 | 名称              |
|-------|-----|-----------------|
| 1A00h | -   | TxPDO1支持的映射对象   |
|       | 00h | TxPDO1支持的映射对象个数 |
|       | 01h | 第一个映射对象         |
|       | 02h | 第二个映射对象         |
|       | 03h | 第三个映射对象         |
|       | 04h | 第四个映射对象         |
|       | 05h | 第五个映射对象         |
|       | ... | ...             |
|       | 18h | 第二十四映射对象        |
| 1A01h | -   | TxPDO2支持的映射对象   |
|       | 00h | TxPDO2支持的映射对象个数 |
|       | 01h | 第一个映射对象         |
|       | 02h | 第二个映射对象         |
|       | 03h | 第三个映射对象         |
|       | 04h | 第四个映射对象         |
|       | 05h | 第五个映射对象         |
|       | ... | ...             |
|       | 18h | 第二十四映射对象        |
| 1A02h | -   | TxPDO3支持的映射对象   |
|       | 00h | TxPDO3支持的映射对象个数 |
|       | 01h | 第一个映射对象         |
|       | 02h | 第二个映射对象         |
|       | 04h | 第四个映射对象         |

| 索引    | 子索引 | 名称              |
|-------|-----|-----------------|
|       | 05h | 第五个映射对象         |
|       | ... | ...             |
|       | 18h | 第二十四映射对象        |
| 1A03h | -   | TxPDO4支持的映射对象   |
|       | 00h | TxPDO4支持的映射对象个数 |
|       | 01h | 第一个映射对象         |
|       | 02h | 第二个映射对象         |
|       | 03h | 第三个映射对象         |
|       | 04h | 第四个映射对象         |
|       | 05h | 第五个映射对象         |
|       | ... | ...             |
|       | 18h | 第二十四映射对象        |

## 4) PDO对象分配

| 索引    | 子索引 | 名称          |
|-------|-----|-------------|
| 1C12h | -   | RxPDO分配     |
|       | 00h | RxPDO分配数量   |
|       | 01h | 分配的 RxPDO 1 |
|       | 02h | 分配的 RxPDO 2 |
|       | 03h | 分配的 RxPDO 3 |
|       | 04h | 分配的 RxPDO 4 |
| 1C13h | -   | TxPDO分配     |
|       | 00h | TxPDO分配数量   |
|       | 01h | 分配的 TxPDO 1 |
|       | 02h | 分配的 TxPDO 2 |
|       | 03h | 分配的 TxPDO 3 |
|       | 04h | 分配的 TxPDO 4 |

## 5) PDO同步管理通道

| 索引    | 子索引 | 名称   |
|-------|-----|--|
| 1C32h | -   | Sync manager 2 synchronization 同步管理通道2   |
|       | 00h | Number of sub-objects 条目数量   |
|       | 01h | Sync mode 同步模式   |
|       | 02h | Cycle time 周期  |
|       | 03h | Shift time 偏移时间  |
|       | 04h | Sync modes supported 设定支持的同步类型   |
|       | 05h | Minimum cycle time 可设定的通信周期的最小值  |
|       | 06h | Calc and copy time 从SM2事件、SYNC0事件到ESC读取完成时间  |
|       | 08h | Command (不支持)  |
|       | 09h | Delay time (不支持)   |
|       | 0Ah | Sync0 cycle time<br>DC SYNC0 (1C32h-01h=02h) 时, ESC寄存器09A0h的值被设定。DC SYNC0以外时, 设定为0 |
|       | 0Bh | Cycle time too small (不支持)   |
|       | 0Ch | SM-event missed (不支持)  |
|       | 0Dh | Shift time too short (不支持)   |
|       | 0Eh | RxPDO toggle failed (不支持)  |
|       | 20h | Sync error 同步错误  |
| 1C33h | -   | Sync manager 3 synchronization 同步管理通道3   |
|       | 00h | Number of sub-objects 条目数量   |
|       | 01h | Sync mode 同步模式   |
|       | 02h | Cycle time 周期  |

| 索引 | 子索引 | 名称   |
|----|-----|--|
|    | 03h | Shift time 偏移时间  |
|    | 04h | Sync modes supported 设定支持的同步类型   |
|    | 05h | Minimum cycle time 可设定的通信周期的最小值  |
|    | 06h | Calc and copy time 从SM2事件、SYNC0事件到ESC读取完成时间  |
|    | 08h | Command (不支持)  |
|    | 09h | Delay time (不支持)   |
|    | 0Ah | Sync0 cycle time<br>DC SYNC0 (1C32h-01h=02h) 时, ESC寄存器09A0h的值被设定。DC SYNC0以外时, 设定为0 |
|    | 0Bh | Cycle time too small (不支持)   |
|    | 0Ch | SM-event missed (不支持)  |
|    | 0Dh | Shift time too short (不支持)   |
|    | 0Eh | RxPDO toggle failed (不支持)  |
|    | 20h | Sync error 同步错误  |

## 8.2.2 设备信息

本节对设备信息进行说明。

| 索引    | 子索引                       | 名称   | 范围           | 数据类型 | 可访问性 | PDO   | Op-mode |  |   |  |   |  |   |                          |   |     |   |    |   |                           |  |  |  |  |  |  |
|-------|---------------------------|--|--------------|------|------|-------|---------|--|---|--|---|--|---|--------------------------|---|-----|---|----|---|---------------------------|--|--|--|--|--|--|
| 1000h | 00h                       | Divece type<br>表示设备类别。如果是伺服驱动器, 值固定为04020192h。   | 0~4294967295 | U32  | ro   | NO    | All     |  |   |  |   |  |   |                          |   |     |   |    |   |                           |  |  |  |  |  |  |
| 1001h | 00h                       | error register<br>显示伺服驱动器正发生的报警种类(状态)。报警未发生时, 显示0000h。不显示警告。   | 0~65535      | U16  | ro   | TxPDO | All     |  |   |  |   |  |   |                          |   |     |   |    |   |                           |  |  |  |  |  |  |
|       |                           | <table border="1"> <thead> <tr> <th>Bit</th> <th>内容</th> </tr> </thead> <tbody> <tr> <td>0</td> <td>不支持</td> </tr> <tr> <td>1</td> <td></td> </tr> <tr> <td>2</td> <td></td> </tr> <tr> <td>3</td> <td></td> </tr> <tr> <td>4</td> <td>AL status code定义的报警发生*1)</td> </tr> <tr> <td>5</td> <td>不支持</td> </tr> <tr> <td>6</td> <td>保留</td> </tr> <tr> <td>7</td> <td>AL status code未定义的报警发生*2)</td> </tr> </tbody> </table> | Bit          | 内容   | 0    | 不支持   | 1       |  | 2 |  | 3 |  | 4 | AL status code定义的报警发生*1) | 5 | 不支持 | 6 | 保留 | 7 | AL status code未定义的报警发生*2) |  |  |  |  |  |  |
| Bit   | 内容                        |  |              |      |      |       |         |  |   |  |   |  |   |                          |   |     |   |    |   |                           |  |  |  |  |  |  |
| 0     | 不支持                       |  |              |      |      |       |         |  |   |  |   |  |   |                          |   |     |   |    |   |                           |  |  |  |  |  |  |
| 1     |                           |  |              |      |      |       |         |  |   |  |   |  |   |                          |   |     |   |    |   |                           |  |  |  |  |  |  |
| 2     |                           |  |              |      |      |       |         |  |   |  |   |  |   |                          |   |     |   |    |   |                           |  |  |  |  |  |  |
| 3     |                           |  |              |      |      |       |         |  |   |  |   |  |   |                          |   |     |   |    |   |                           |  |  |  |  |  |  |
| 4     | AL status code定义的报警发生*1)  |  |              |      |      |       |         |  |   |  |   |  |   |                          |   |     |   |    |   |                           |  |  |  |  |  |  |
| 5     | 不支持                       |  |              |      |      |       |         |  |   |  |   |  |   |                          |   |     |   |    |   |                           |  |  |  |  |  |  |
| 6     | 保留                        |  |              |      |      |       |         |  |   |  |   |  |   |                          |   |     |   |    |   |                           |  |  |  |  |  |  |
| 7     | AL status code未定义的报警发生*2) |  |              |      |      |       |         |  |   |  |   |  |   |                          |   |     |   |    |   |                           |  |  |  |  |  |  |
|       |                           | *1) 所谓“AL status code定义的报警”, 指EtherCAT通信关联异常E-800~7、E-810~7、E-850~7。   |              |      |      |       |         |  |   |  |   |  |   |                          |   |     |   |    |   |                           |  |  |  |  |  |  |
|       |                           | *2) 所谓“AL status code未定义的报警”, 指EtherCAT通信关联异常E-880~7和EtherCAT通信关联以外的异常。  |              |      |      |       |         |  |   |  |   |  |   |                          |   |     |   |    |   |                           |  |  |  |  |  |  |
| 1008h | 00h                       | Manufacturer Device 名称<br>表示设备名称。  | -            | -    | ro   | TxPDO | All     |  |   |  |   |  |   |                          |   |     |   |    |   |                           |  |  |  |  |  |  |
| 1009h | 00h                       | Manufacturer Hardware version<br>表示硬件版本。   | -            | -    | ro   | TxPDO | All     |  |   |  |   |  |   |                          |   |     |   |    |   |                           |  |  |  |  |  |  |
| 1018h | 00h                       | Number of entries<br>表示此对象的子索引数。值固定为04h。   | 0~255        | U8   | ro   | TxPDO | All     |  |   |  |   |  |   |                          |   |     |   |    |   |                           |  |  |  |  |  |  |
|       | 01h                       | vendor ID<br>表示EtherCAT的制造商ID。值固定为00000556h。   | 0~4294967295 | U32  | ro   | TxPDO | All     |  |   |  |   |  |   |                          |   |     |   |    |   |                           |  |  |  |  |  |  |
|       | 02h                       | product code<br>表示表示产品代码。值为10305070h。  | 0~4294967295 | U32  | ro   | TxPDO | All     |  |   |  |   |  |   |                          |   |     |   |    |   |                           |  |  |  |  |  |  |
|       | 03h                       | Revision umber<br>表示产品版本号。值为02040608h。   | 0~4294967295 | U32  | ro   | TxPDO | All     |  |   |  |   |  |   |                          |   |     |   |    |   |                           |  |  |  |  |  |  |
|       | 04h                       | Divece type<br>表示产品序列号。值为00000000h。  | 0~4294967295 | U32  | ro   | TxPDO | All     |  |   |  |   |  |   |                          |   |     |   |    |   |                           |  |  |  |  |  |  |



### 8.2.3 同步管理器通讯类型（1C00h）

各SyncManager分配到如何的动作模式，通过1C00h的对象来设定。  
对于伺服驱动器来说是固定的。

| 索引    | 子索引 | 名称   | 范围   | 数据类型  | 可访问性  | PDO   | Op-mode |       |       |
|-------|-----|--|--|---|---|-------|---------|-------|-------|
| 1C00h | 00h | Number of used sync manager channels<br>表示此对象的子索引数。值固定为04h。  | 0~255  | U8  | ro  | TxPDO | All     |       |       |
|       | 01h | Communication type sync manager 0<br>设定Sync Manager 0的用途。<br>0: 未使用<br>1: Mailbox收信（主站→从站）<br>2: Mailbox发信（从站→主站）<br>3: RxPDO（主站→从站）<br>4: TxPDO（从站→主站）<br>因为Sync Manager0使用Mailbox收信，所以值固定为1。 | 0~4  | U8  | ro  | TxPDO | All     |       |       |
|       |     | 02h  | Communication type sync manager 1<br>设定Sync Manager 1的用途。<br>0: 未使用<br>1: Mailbox收信（主站→从站）<br>2: Mailbox发信（从站→主站）<br>3: RxPDO（主站→从站）<br>4: TxPDO（从站→主站）<br>因为Sync Manager1使用Mailbox发信，所以值固定为2。 | 0~4   | U8  | ro    | TxPDO   | All   |       |
|       |     |  | 03h  | Communication type sync manager 2<br>设定Sync Manager 2的用途。<br>0: 未使用<br>1: Mailbox收信（主站→从站）<br>2: Mailbox发信（从站→主站）<br>3: RxPDO（主站→从站）<br>4: TxPDO（从站→主站）<br>因为Sync Manager2使用Process data output（RxPDO），所以值固定为3固定。 | 0~4   | U8    | ro      | TxPDO | All   |
|       |     |  |  | 04h   | Communication type sync manager 3<br>设定Sync Manager 3的用途。<br>0: 未使用<br>1: Mailbox收信（主站→从站）<br>2: Mailbox发信（从站→主站）<br>3: RxPDO（主站→从站）<br>4: TxPDO（从站→主站）<br>因为Sync Manager2使用Process data output（RxPDO），所以值固定为4固定。 | 0~4   | U8      | ro    | TxPDO |

### 8.2.4 PDO 映射

#### 1) PDO 分配对象（1C12h~1C13h）

SyncManager分配怎样的PDO映射用的表，通过1C12h到1C13h的对象设定。

| 索引    | 子索引 | 名称                                     | 范围          | 数据类型 | 可访问性 | PDO | Op-mode |
|-------|-----|--|-------------|------|------|-----|---------|
| 1C12h | 00h | Number of assigned PDOs<br>表示此对象的子索引数。 | 0~4         | U8   | rw   | NO  | All     |
|       |     | Assigned RxPDO 1<br>指定使用的RxPDO映射对象。    | 1600h~1603h | U16  | rw   | NO  | All     |
|       | 02h | Assigned RxPDO 2<br>指定使用的RxPDO映射对象。    | 1600h~1603h | U16  | rw   | NO  | All     |
|       |     | Assigned RxPDO 3<br>指定使用的RxPDO映射对象。    | 1600h~1603h | U16  | rw   | NO  | All     |
|       | 04h | Assigned RxPDO 4                       | 1600~1603   | U16  | rw   | NO  | All     |

| 索引    | 子索引              | 名称                      | 范围          | 数据类型 | 可访问性 | PDO | Op-mode |
|-------|------------------|-------------------------|-------------|------|------|-----|---------|
|       |                  | 指定使用的RxPDO映射对象。         |             |      |      |     |         |
| 1C13h | 00h              | Number of assigned PDOs | 0~4         | U8   | rw   | NO  | All     |
|       |                  | 表示此对象的子索引数。值固定为04h。     |             |      |      |     |         |
|       | 01h              | Assigned TxPDO 1        | 1A00h~1A03h | U16  | rw   | NO  | All     |
|       |                  | 指定使用的TxPDO映射对象。         |             |      |      |     |         |
|       | 02h              | Assigned TxPDO 2        | 1A00h~1A03h | U16  | rw   | NO  | All     |
|       |                  | 指定使用的TxPDO映射对象。         |             |      |      |     |         |
|       | 03h              | Assigned TxPDO 3        | 1A00h~1A03h | U16  | rw   | NO  | All     |
|       |                  | 指定使用的TxPDO映射对象。         |             |      |      |     |         |
| 04h   | Assigned TxPDO 4 | 1A00h~1A03h             | U16         | rw   | NO   | All |         |
|       | 指定使用的TxPDO映射对象。  |                         |             |      |      |     |         |

1C12h、1C13h的Sub索引01h-04h只有在ESM状态PreOP并且Sub索引00h=0的时候可以变更设定。除此之外的状态是返回端口代码（06010003h）。

设定变更后，设定使用Sub索引00h的Sub索引数，通过转换ESM状态到SafeOP反映PDO分配对象设定。

## 2) PDO 映射对象（1600h~1603h、1A00h~1A03h）

作为PDO映射对象用的表，可以使用RxPDO用1600h~1603h、TxPDO用1A00h~1A03h的对象。Sub索引 01h之后，表示映射的应用层对象的信息。

| 索引    | 子索引                     | 名称  | 范围           | 数据类型         | 可访问性   | PDO | Op-mode |     |
|-------|-------------------------|---|--------------|--------------|--------|-----|---------|-----|
| 1600h | 00h                     | Number of entries                         | 0~4294967295 | U8           | rw     | NO  | All     |     |
|       |                         | 表示此对象的子索引数。                               |              |              |        |     |         |     |
|       | 01h                     | 1st receive PDO mapped                    |              | 0~4294967295 | U32    | rw  | NO      | All |
|       |                         | 设定第1个映射的对象。                               |              |              |        |     |         |     |
|       |                         | bit                                       | 31 ...16     | 15 ...8      | 7 ...0 |     |         |     |
|       |                         | 索引编号                                      | 子索引编号        | 位长           |        |     |         |     |
|       | 02h                     | 2nd receive PDO mapped                    |              | 0~4294967295 | U32    | rw  | NO      | All |
|       |                         | 设定方法和Sub索引01h相同。                          |              |              |        |     |         |     |
|       | 03h                     | 3rd receive PDO mapped                    |              | 0~4294967295 | U32    | rw  | NO      | All |
|       |                         | 设定方法和Sub索引01h相同。                          |              |              |        |     |         |     |
|       | 04h                     | 4th receive PDO mapped                    |              | 0~4294967295 | U32    | rw  | NO      | All |
|       |                         | 设定方法和Sub索引01h相同。                          |              |              |        |     |         |     |
|       | 05h                     | 5th receive PDO mapped                    |              | 0~4294967295 | U32    | rw  | NO      | All |
|       |                         | 设定方法和Sub索引01h相同。                          |              |              |        |     |         |     |
| 06h   | 6th receive PDO mapped  |   | 0~4294967295 | U32          | rw     | NO  | All     |     |
|       | 设定方法和Sub索引01h相同。        |   |              |              |        |     |         |     |
| ...   | ...                     |   |              |              |        |     |         |     |
| 18h   | 24th receive PDO mapped |   | 0~4294967295 | U32          | rw     | NO  | All     |     |
|       | 设定方法和Sub索引01h相同。        |   |              |              |        |     |         |     |
| 1601h | -                       | Receive PDO mapping 2, Sub索引等的规格和1600h相同。 |              |              |        |     |         |     |
| 1602h | -                       | Receive PDO mapping 3, Sub索引等的规格和1600h相同。 |              |              |        |     |         |     |
| 1603h | -                       | Receive PDO mapping 4, Sub索引等的规格和1600h相同。 |              |              |        |     |         |     |

请勿映射重复相同的对象。不保证已重复设定情况的变动。

1600h-1603h的Sub索引01h-18h只有在ESM状态PreOP并且Sub索引00h=0的时候可以变更设定。除此之外的状态返回Abort Code（06010003h）。

设定变更后，设定使用Sub索引 0h的Sub索引数，通过转化ESM状态到SafeOP反映PDO映射对象设定。

| 索引    | 子索引 | 名称                      | 范围           | 数据类型         | 可访问性 | PDO | Op-mode |
|-------|-----|-------------------------|--------------|--------------|------|-----|---------|
| 1A00h | 00h | Number of entries       | 0~4294967295 | U8           | rw   | NO  | All     |
|       |     | 表示此对象的子索引数。             |              |              |      |     |         |
|       | 01h | 1st transmit PDO mapped |              | 0~4294967295 | U32  | rw  | NO      |

| 索引    | 子索引 | 名称   | 范围           | 数据类型    | 可访问性    | PDO | Op-mode |
|-------|-----|--|--------------|---------|---------|-----|---------|
|       |     | 设定第1个映射的对象。                                  |              |         |         |     |         |
|       |     | bit  | 31 ...16     | 15 ...8 | 7 ... 0 |     |         |
|       |     | 索引编号   | 子索引编号        | 位长      |         |     |         |
|       | 02h | 2nd transmit PDO mapped<br>设定方法和Sub索引01h相同。  | 0~4294967295 | U32     | rw      | NO  | All     |
|       | 03h | 3rd transmit PDO mapped<br>设定方法和Sub索引01h相同。  | 0~4294967295 | U32     | rw      | NO  | All     |
|       | 04h | 4th transmit PDO mapped<br>设定方法和Sub索引01h相同。  | 0~4294967295 | U32     | rw      | NO  | All     |
|       | 05h | 5th transmit PDO mapped<br>设定方法和Sub索引01h相同。  | 0~4294967295 | U32     | rw      | NO  | All     |
|       | 06h | 6th transmit PDO mapped<br>设定方法和Sub索引01h相同。  | 0~4294967295 | U32     | rw      | NO  | All     |
|       | ... | ...  |              |         |         |     |         |
|       | 18h | 24th transmit PDO mapped<br>设定方法和Sub索引01h相同。 | 0~4294967295 | U32     | rw      | NO  | All     |
| 1A01h | -   | Transmit PDO mapping 2, Sub索引等的规格和1600h相同。   |              |         |         |     |         |
| 1A02h | -   | Transmit PDO mapping 3, Sub索引等的规格和1600h相同。   |              |         |         |     |         |
| 1A03h | -   | Transmit PDO mapping 4, Sub索引等的规格和1600h相同。   |              |         |         |     |         |

请勿映射重复相同的对象。

不保证已重复设定情况的变动。

1A00h-1A03h的Sub索引01h-18h只有在ESM状态PreOP并且Sub索引00h=0的时候可以变更设定。

除此之外的状态返回Abort Code (06010003h)。

设定变更后, 设定使用Sub索引 0h的Sub索引数, 通过转化ESM状态到SafeOP反映PDO映射对象设定。

### 8.2.5 同步管理器 2/3 (1C32h、1C33h)

Sync manager2的设定根据1C32h (Sync manager 2 synchronization) 执行;

Sync manager3的设定根据1C33h (Sync manager 3 synchronization) 执行。

#### 同步管理器 2 (1C32h)

| 索引   | 子索引 | 名称  | 范围           | 数据类型 | 可访问性 | PDO | Op-mode |
|------|-----|---|--------------|------|------|-----|---------|
| 1C32 | 00h | Number of entries<br>表示此对象的Sub索引数。值固定为20h。  | 0~20h        | U8   | ro   | NO  | All     |
|      | 01h | Sync mode<br>设定Sync Manager 2的同步模式。<br>00h: FreeRun (not synchronized)<br>01h: SM2 (synchronized with SM 2 Event)<br>02h: DC SYNC0 (synchronized with Sync0 Event)  | 0-65535      | U16  | rw   | NO  | All     |
|      | 02h | Cycle time<br>设定Sync Manager的周期 (单位ns)。<br>请设定500000 (500μs)、1000000 (1ms)、2000000 (2ms)、4000000 (4ms) 其中的一个。如果设定上述以外的值会发生E-810 (同步周期设定异常保护) (3791之前版本)。<br>请设定1000000 (1ms)、2000000 (2ms)、4000000 (4ms)、8000000 (8ms)、10000000 (10ms) 其中的一个。如果设定上述以外的值会发生E-810 (同步周期设定异常保护) (3791及之后版本)。 | 0~4294967295 | U32  | rw   | NO  | All     |
|      | 03h | Shift time<br>偏移时间  | 0~4294967295 | U32  | rw   | NO  | All     |
|      | 04h | Sync modes supported<br>设定支持的同步类型。<br>BIT0: FreeRun模式支持<br>0: 未支持; 1: FreeRun模式支持   | 0~65535      | U16  | ro   | NO  | All     |

| 索引   | 子索引                  | 名称   | 范围           | 数据类型 | 可访问性 | PDO | Op-mode |
|------|----------------------|--|--------------|------|------|-----|---------|
|      |                      | 此伺服驱动器被设定为1。<br><b>BIT1: SM同步模式支持</b><br>0: 未支持; 1: SM2事件同步支持<br>此伺服驱动器被设定为1。<br><b>BIT4-2: DC同步模式支持</b><br>000b: 未支持<br>001b: DC sync0事件支持<br>此伺服驱动器被设定为001b。<br><b>BIT6-5: 输出偏移支持</b><br>00b: 未支持<br>01b: 本地时钟的偏移量支持<br>此伺服驱动器被设定为00b。<br><b>BIT15-7: Reserved</b> |              |      |      |     |         |
| 1C32 | 05h                  | Minimum cycle time   | 0~4294967295 | U32  | ro   | NO  | All     |
|      |                      | 可设定的通信周期的最小值。  |              |      |      |     |         |
|      | 06h                  | Calc and copy time   | 0~4294967295 | U32  | ro   | NO  | All     |
|      |                      | 从SM2事件、SYNC0事件到ESC读取完成时间。<br>信号有偏差时, 此时间也可以延伸。   |              |      |      |     |         |
|      | 08h                  | Command  | 0~65535      | U16  | ro   | NO  | All     |
|      |                      | 不支持  |              |      |      |     |         |
|      | 09h                  | Delay time   | 0~4294967295 | U32  | ro   | NO  | All     |
|      |                      | 不支持  |              |      |      |     |         |
|      | 0Ah                  | Sync0 cycle time   | 0~4294967295 | U16  | ro   | NO  | All     |
|      |                      | DC SYNC0 (1C32h-01h=02h) 时, ESC寄存器09A0h的值被设定。<br>DC SYNC0以外时, 设定为0。  |              |      |      |     |         |
|      | 0Bh                  | Cycle time too small   | 0~65535      | U16  | ro   | NO  | All     |
|      |                      | 不支持  |              |      |      |     |         |
|      | 0Ch                  | SM-event missed  | 0~65535      | U16  | ro   | NO  | All     |
|      |                      | 不支持  |              |      |      |     |         |
| 0Dh  | Shift time too short | 0~65535  | U16          | ro   | NO   | All |         |
|      | 不支持                  |  |              |      |      |     |         |
| 0Eh  | RxPDO toggle failed  | 0~65535  | U16          | rw   | NO   | All |         |
|      | 不支持                  |  |              |      |      |     |         |
| 20h  | Sync error           | 0~1  | BOOL         | ro   | NO   | All |         |
|      | Sync error           |  |              |      |      |     |         |

此设定值是参考值, 并非保证的内容。

### 同步管理器 3 (1C33h)

| 索引    | 子索引 | 名称   | 范围           | 数据类型 | 可访问性 | PDO | Op-mode |
|-------|-----|--|--------------|------|------|-----|---------|
| 1C33h | 00h | Number of entries  | 0~20h        | U8   | ro   | NO  | All     |
|       |     | 表示此对象的Sub索引数。值固定为20h。  |              |      |      |     |         |
|       | 01h | Sync mode  | 0~65535      | U16  | rw   | NO  | All     |
|       |     | 设定Sync Manager 3的同步模式。<br>00h: FreeRun (not synchronized)<br>01h: SM2 (synchronized with SM 2 Event)<br>02h: DC SYNC0 (synchronized with Sync0 Event)  |              |      |      |     |         |
|       |     | Cycle time   | 0~4294967295 | U32  | rw   | NO  | All     |
|       | 02h | 设定Sync Manager的周期 (单位ns)。<br>请设定500000 (500μs)、1000000 (1ms)、2000000 (2ms)、4000000 (4ms) 其中的一个。如果设定上述以外的值会发生E-810 (同步周期设定异常保护) (3791之前版本)。<br>请设定1000000 (1ms)、2000000 (2ms)、4000000 (4ms)、8000000 (8ms)、10000000 (10ms) 其中的一个。如果设定上述以外的值会发生E-810 (同步周期设定异常保护) |              |      |      |     |         |

| 索引    | 子索引 | 名称  | 范围           | 数据类型 | 可访问性 | PDO | Op-mode |
|-------|-----|---|--------------|------|------|-----|---------|
|       |     | (3791及之后版本)。  |              |      |      |     |         |
|       | 03h | Shift time<br>偏移时间  | 0~4294967295 | U32  | rw   | NO  | All     |
|       | 04h | Sync modes supported<br>设定支持的同步类型。<br>BIT0: FreeRun模式支持<br>0: 未支持; 1: FreeRun模式支持<br>此伺服驱动器被设定为1。<br>BIT1: SM同步模式支持<br>0: 未支持; 1: SM2事件同步支持<br>此伺服驱动器被设定为1。<br>BIT4-2: DC同步模式支持<br>000b: 未支持<br>001b: DC sync0事件支持<br>此伺服驱动器被设定为001b。<br>BIT6-5: 输出偏移支持<br>00b: 未支持<br>01b: 本地时钟的偏移量支持<br>此伺服驱动器被设定为00b。<br>BIT15-7: Reserved | 0~65535      | U16  | ro   | NO  | All     |
| 1C33h | 05h | Minimum cycle time<br>可设定的通信周期的最小值。   | 0~4294967295 | U32  | ro   | NO  | All     |
|       | 06h | Calc and copy time<br>从SM2事件、SYNC0事件到ESC读取完成间。<br>信号有偏差时, 此时间也可以延伸。   | 0~4294967295 | U32  | ro   | NO  | All     |
|       | 08h | Command<br>不支持  | 0~65535      | U16  | ro   | NO  | All     |
|       | 09h | Delay time<br>不支持   | 0~4294967295 | U32  | ro   | NO  | All     |
|       | 0Ah | Sync0 cycle time<br>与1C32h-0Ah相同的值。   | 0~4294967295 | U16  | ro   | NO  | All     |
|       | 0Bh | Cycle time too small<br>不支持   | 0~65535      | U16  | ro   | NO  | All     |
|       | 0Ch | SM-event missed<br>不支持  | 0~65535      | U16  | ro   | NO  | All     |
|       | 0Dh | Shift time too short<br>不支持   | 0~65535      | U16  | ro   | NO  | All     |
|       | 0Eh | RxPDO toggle failed<br>不支持  | 0~65535      | U16  | rw   | NO  | All     |
|       | 20h | Sync error<br>Sync error  | 0~1          | BOOL | ro   | NO  | All     |

此设定值是参考值, 并非保证的内容。

#### 1) DC (SYNC0事件同步)

| 同步方法                      | 特征                  |
|---------------------------|---------------------|
| 以第1轴的时间为基准<br>同步其他从站的时间信息 | 高精度<br>需要在主站侧进行补偿处理 |

在此伺服驱动器中DC同步模式规格如下：

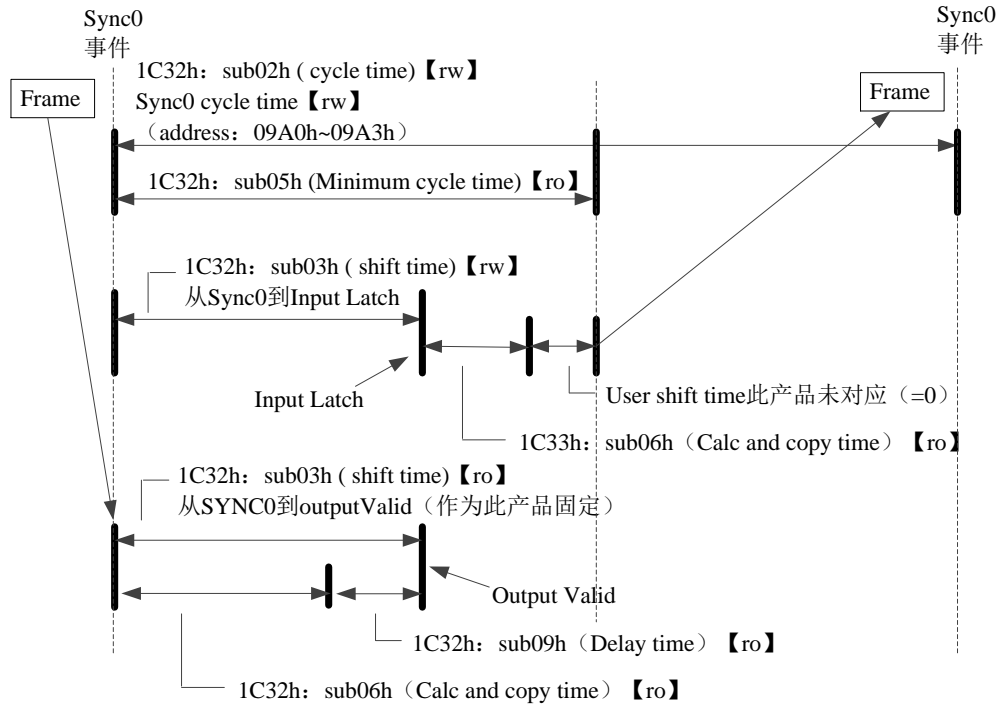

2) SM2 (SM2事件同步)

| 同步方法          | 特征                                 |
|---------------|------------------------------------|
| 与RxPDO的收信时间同步 | 无传送延迟补偿精度差<br>传送时间一定要在上位侧确保（专用硬件等） |

在此伺服驱动器中SM2同步模式规格如下：

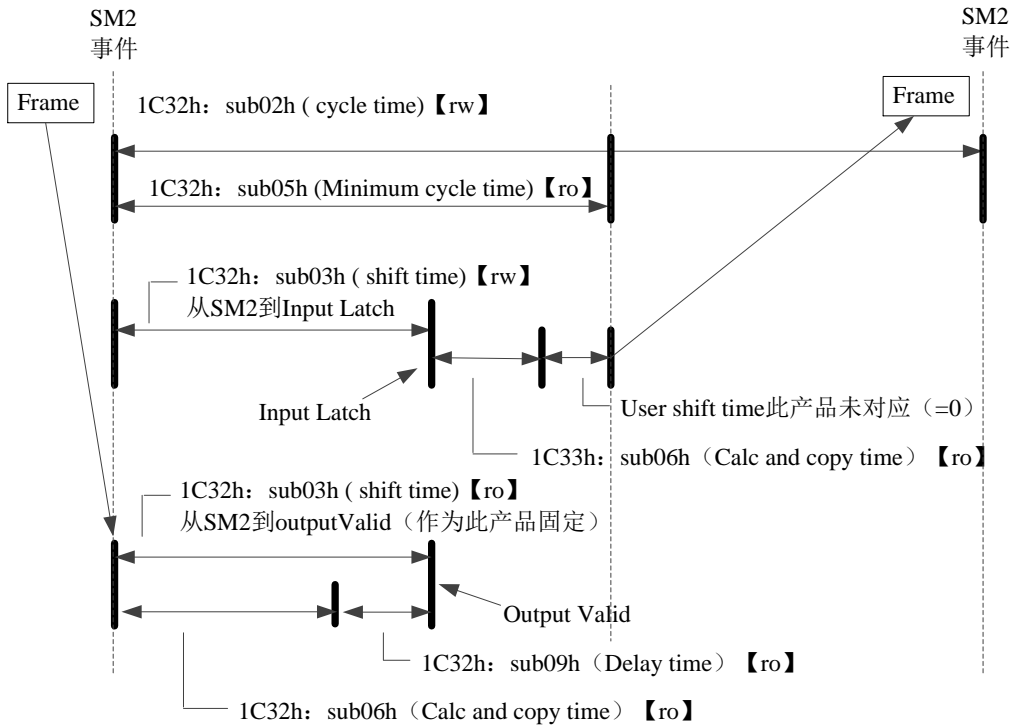

## 8.3 伺服参数区域 (0x2000~0x5FFF)

### 8.3.1 对象一览

2000h - 5FFFh的对象被分配伺服参数。(伺服参数名称详解请参照本书附录)

| 索引    | 子索引 | 名称    |
|-------|-----|-------|
| 2000h | 00h | P0-00 |
| 2001h | 00h | P0-01 |
| 2002h | 00h | P0-02 |
| 2003h | 00h | P0-03 |
| ...   | ... | ...   |
| 205Fh | 00h | P0-95 |
|       |     |       |
| 2100h | 00h | P1-00 |
| 2101h | 00h | P1-01 |
| 2102h | 00h | P1-02 |
| 2103h | 00h | P1-03 |
| ...   | ... | ...   |
| 214Ah | 00h | P1-74 |
|       |     |       |
| 2200h | 00h | P2-00 |
| 2201h | 00h | P2-01 |
| 2202h | 00h | P2-02 |
| 2203h | 00h | P2-03 |
| ...   | ... | ...   |
| 2263h | 00h | P2-99 |
|       |     |       |
| 2300h | 00h | P3-00 |
| 2301h | 00h | P3-01 |
| 2302h | 00h | P3-02 |
| 2303h | 00h | P3-03 |
| ...   | ... | ...   |
| 232Eh | 00h | P3-46 |

| 索引    | 子索引 | 名称    |
|-------|-----|-------|
| 3000h | 00h | U0-00 |
| 3001h | 00h | U0-01 |
| 3002h | 00h | U0-02 |
| ...   | ... | ...   |
| 3061h | 00h | U0-97 |

| 索引    | 子索引 | 名称    |
|-------|-----|-------|
| 4000h | 00h | F0-00 |
|       |     |       |
| 4106h | 00h | F1-06 |

| 索引    | 子索引 | 名称    |
|-------|-----|-------|
| 2500h | 00h | P5-00 |
| 2501h | 00h | P5-01 |
| 2502h | 00h | P5-02 |
| 2503h | 00h | P5-03 |
| ...   | ... | ...   |
| 2547h | 00h | P5-71 |
|       |     |       |
| 2700h | 00h | P7-00 |
| 2701h | 00h | P7-01 |
| 2702h | 00h | P7-02 |
| 2703h | 00h | P7-03 |
| ...   | ... | ...   |
| 2715h | 00h | P7-21 |
|       |     |       |
| 2800h | 00h | P8-00 |
| 2801h | 00h | P8-01 |
| 2802h | 00h | P8-02 |
| 2803h | 00h | P8-03 |
| ...   | ... | ...   |
| 281Ah | 00h | P8-26 |

| 索引    | 子索引 | 名称    |
|-------|-----|-------|
| 3100h | 00h | U1-00 |
| 3101h | 00h | U1-01 |
|       |     |       |

| 索引    | 子索引 | 名称                                       | 单位 | 数据范围                        | 数据类型 | 标志 | PDO   |
|-------|-----|--|----|-----------------------------|------|----|-------|
| 5000h | 00h | Encode Single Position<br>编码器单圈位置        | -  | -2147483648 ~<br>2147483647 | I32  | ro | TxPDO |
| 5001h | 00h | Encode MultRevolutions<br>编码器多圈位置        | -  | -2147483648~<br>2147483647  | I32  | ro | TxPDO |
| 5002h | 00h | ModeSwitch Deceleration time<br>模式切换减速时间 | -  | 0~65535                     | U16  | rw | RxPDO |

### 8.3.2 对象概述

例如：P1-04参数，EtherCAT分配为2104h。

P3-10参数，EtherCAT分配为230Ah。

12-15bit : 2           表示伺服参数区域

8-11bit : 0-F        表示P组参数组号

0-7bit : 00-FF      表示P组某组下的参数。



## 8.4 驱动 Profile 区域 (0x6000~0x6FFF)

## 8.4.1 对象一览

| 索引    | 子索引 | 名称                                      |
|-------|-----|---|
| 603Fh | 00h | Abort connection option code 终止连接选项代码   |
| 6040h | 00h | Control word 控制字                        |
| 6041h | 00h | Status word 状态字                         |
| 605Ah | 00h | Quick stop option code 快速停机方式选择         |
| 605Bh | 00h | Shutdown option code 停止方式选择             |
| 605Bh | 00h | Disable operation option code 禁用操作方式选择  |
| 605Bh | 00h | Halt option code 暂停方式选择                 |
| 605Eh | 00h | Fault reaction option code 故障反应方式选择     |
| 6060h | 00h | Modes of operation 控制模式                 |
| 6061h | 00h | Modes of operation display 控制模式显示       |
| 6062h | 00h | Position demand value 位置指令              |
| 6063h | 00h | Position actual internal value 实际内部位置反馈 |
| 6064h | 00h | Position actual value 位置反馈              |
| 6065h | 00h | Following error window 错误窗口             |
| 6066h | 00h | Following error time out 错误超时           |
| 6067h | 00h | Position window 位置到达阈值                  |
| 6068h | 00h | Position window time 位置到达窗口时间           |
| 6069h | 00h | Velocity sensor actual value 速度传感器实际值   |
| 606Bh | 00h | Velocity demand value 速度指令速度指令          |
| 606Ch | 00h | Velocity actual value 速度反馈速度反馈          |
| 606Dh | 00h | Velocity window 速度到达阈值                  |
| 606Eh | 00h | Velocity window time 速度到达窗口时间           |
| 606Fh | 00h | Velocity threshold 速度阈值                 |
| 6070h | 00h | Velocity threshold time 速度阈值时间          |
| 6071h | 00h | Target torque 转矩给定                      |
| 6072h | 00h | Max torque 最大转矩                         |
| 6073h | 00h | Max current 最大电流                        |
| 6074h | 00h | Torque demand 转矩指令                      |
| 6075h | 00h | Motor rated current 电机额定电流              |
| 6076h | 00h | Motor rated torque 电机额定转矩               |
| 6077h | 00h | Torque actual value 转矩反馈                |
| 6078h | 00h | Current actual value 当前实际值              |
| 6079h | 00h | DC link circuit voltage 母线电压            |
| 607Ah | 00h | Target position 目标位置                    |
| 607Bh | -   | Position rang limit位置范围限制               |
|       | 00h | Number of entries 条目数量                  |
|       | 01h | Min position range limit 最小位置范围限制       |
|       | 02h | Max position range limit 最大位置范围限制       |
| 607Ch | 00h | Home offset 回原偏移                        |
| 607Dh | -   | Software position limit 软件绝对位置限制        |
|       | 00h | Number of entries 条目数量                  |
|       | 01h | Min position limit 最小位置限制               |
|       | 02h | Max position limit 最大位置限制               |
| 606Eh | 00h | Polarity 指令极性                           |
| 607Fh | 00h | Max Profile velocity 最大轮廓速度             |
| 6080h | 00h | Max motor speed 最大电机速度                  |

| 索引    | 子索引 | 名称                                     |
|-------|-----|--|
| 6081h | 00h | Profile velocity 轮廓运行速度                |
| 6083h | 00h | Profile acceleration 轮廓加速度             |
| 6084h | 00h | Profile deceleration 轮廓减速度             |
| 6085h | 00h | Quick stop deceleration 快速停机减速度        |
| 6086h | 00h | Motion profile type 位置轨迹规划类型           |
| 6087h | 00h | Torque slope 转矩斜坡                      |
| 6088h | 00h | Torque profile type 转矩规划类型             |
| 608Fh | -   | Position encoder resolution 位置编码器分辨率   |
|       | 00h | Number of entries 条目数量                 |
|       | 01h | Encoder increments 编码器增量               |
|       | 02h | Motor revolutions 电机旋转                 |
| 6091h | -   | Gear ratio 齿轮比                         |
|       | 00h | Number of entries 条目数量                 |
|       | 01h | Motor revolutions 电机旋转                 |
|       | 02h | Shaft revolutions 轴旋转                  |
| 6092h | -   | Feed constant Feed常数                   |
|       | 00h | Number of entries 条目数量                 |
|       | 01h | Feed                                   |
|       | 02h | Shaft revolutions 轴旋转                  |
| 6098h | 00h | Homing method 回原方式                     |
| 6099h | -   | Homing speeds 回原速度                     |
|       | 00h | Number of entries 条目数量                 |
|       | 01h | Speed during search for switch 回原切换的速度 |
|       | 02h | Speed during search for zero 回原过程的速度   |
| 609Ah | 00h | Homing acceleration 回原加速度              |
| 60A3h | 00h | Profile jerk use 轮廓急动使用                |
| 60A4h | -   | Profile jerk 轮廓急动                      |
|       | 00h | Number of entries 条目数量                 |
|       | 01h | Profile jerk1 轮廓急动1                    |
|       | 02h | Profile jerk2 轮廓急动2                    |
| 60B0h | 00h | Position offset 位置前馈                   |
| 60B1h | 00h | Velocity offset 速度前馈                   |
| 60B2h | 00h | Torque offset 转矩前馈                     |
| 60B8h | 00h | Touch probe function 探针功能              |
| 60B9h | 00h | Touch probe status 探针状态                |
| 60BAh | 00h | Touch probe pos1 pos value 触摸探针pos1正值  |
| 60BBh | 00h | Touch probe pos1 neg value 触摸探针pos1负值  |
| 60BCh | 00h | Touch probe pos2 pos value 触摸探针pos2正值  |
| 60BDh | 00h | Touch probe pos2 neg value 触摸探针pos2负值  |
| 60C2h | -   | Interpolation time period 插值时间段        |
|       | 00h | Number of entries 条目数量                 |
|       | 01h | Interpolation time period value 插值时间段值 |
|       | 02h | Interpolation time index 插值时间指数        |
| 60C5h | 00h | Max acceleration 最大加速度                 |
| 60C6h | 00h | Max deceleration 最大减速度                 |
| 60E3h | -   | Supported Homing method 回原方式           |
|       | 00h | Number of entries 条目数量                 |
|       | 01h | 1st supported Homing method 回原方式1      |
|       | ..  | ..                                     |

| 索引    | 子索引 | 名称                                     |
|-------|-----|--|
|       | 20h | 32nd supported Homing method 回原方式 32   |
| 60F2h | 00h | Positioning option code 定位选项代码         |
| 60F4h | 00h | Following error actual value 跟随误差      |
| 60FAh | 00h | Control effort 控制作用                    |
| 60FCh | 00h | Position demand internal value 位置需求内部值 |
| 60FDh | 00h | Digital inputs 数字输入                    |
| 60FEh | -   | Digital outputs 数字输出                   |
|       | 00h | Number of entries 条目数量                 |
|       | 01h | Physical outputs 物理输出                  |
|       | 02  | Bit mask 位屏蔽                           |
| 60FFh | 00h | Target velocity 目标速度                   |
| 6502h | 00h | Supported drive modes 支持的驱动模式          |

### 8.4.2 PDS (Power Drive Systems) 规格

根据用户命令或者异常检出等，伺服驱动器的电源控制关联的PDS的状态转换如下图定义。

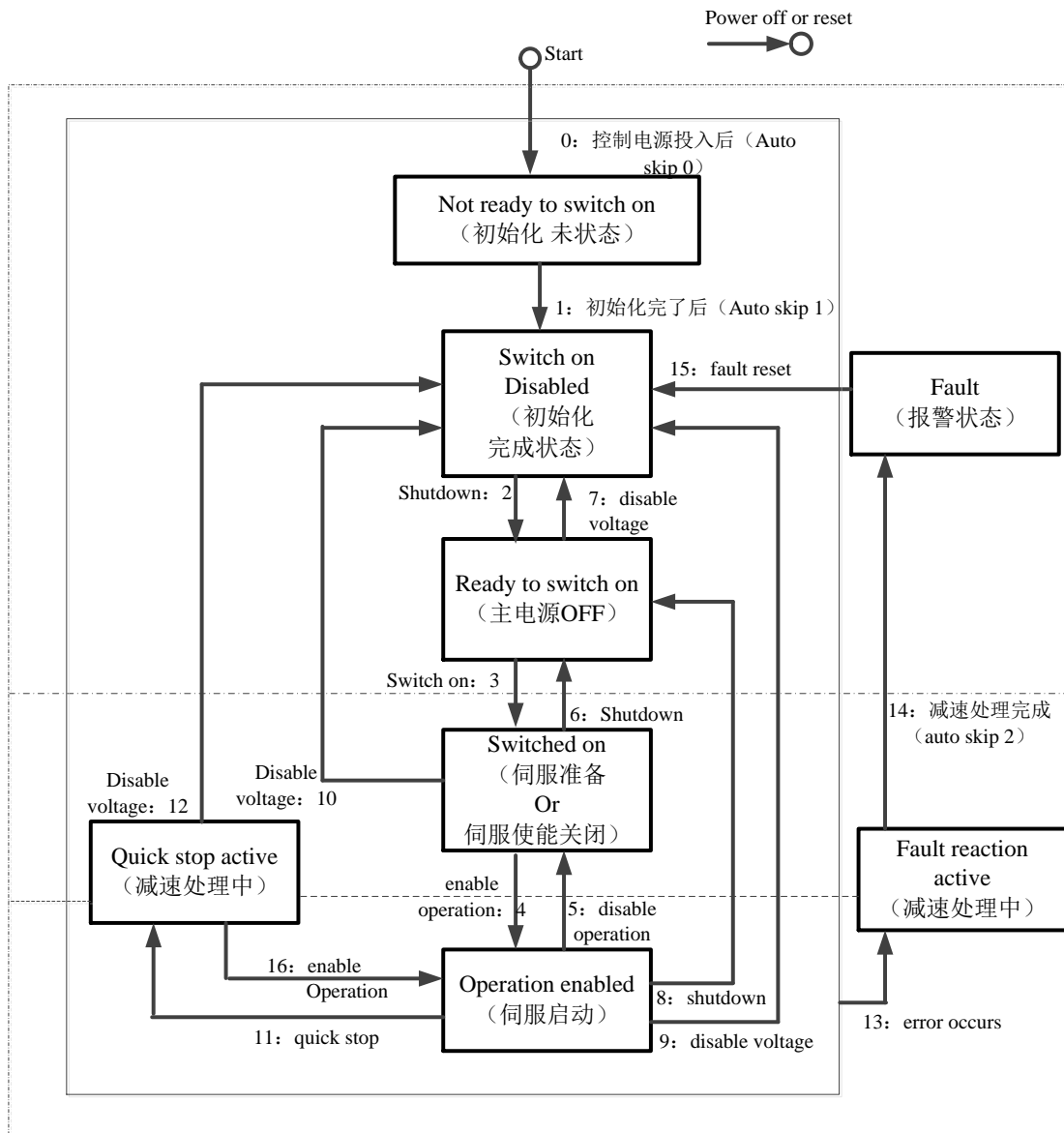

迁移到Operation enabled (伺服使能开启)后，请提升到100ms以上时间，输入动作指令。

下表表示PDS状态迁移事件（迁移条件）和迁移时的动作。

PDS的迁移，在取得握手的同时进行状态迁移（通过6041h: Statusword确认状态已转换后再发送下一迁移指令）。

| PDS转化 |                   | 事件  | 动作                             |
|-------|-------------------|---|--------------------------------|
| 0     | Auto skip 0       | 电源投入后, 或者应用层复位后自动迁移。  | 电源投入后, 或者应用层复位后自动迁移。           |
| 1     | Auto skip 1       | 初始化完成后自动转换。   | 通信被确立。                         |
| 2     | Shut down         | 接收Shutdown指令的情况。  | 无特别。                           |
| 3     | Switch on         | 电源在ON的状态下, 接收Switch on命令的情况。  | 无特别。                           |
| 4     | Enable operation  | 接收Enable operation指令的情况。  | 驱动功能有效。另外, 此前的set point数据全部清除。 |
| 5     | Disable operation | 接收Disable operation指令的情况。   | 驱动功能无效。                        |
| 6     | Shutdown          | 电源为ON的状态下, 接收Shutdown指令的情况。<br>检出电源是OFF的状态的情况。  | 无特别。                           |
| 7     | Disable voltage   | 接收Disable voltage指令的情况。<br>接收Quick stop指令的情况。<br>ESM状态是PreOP、SafeOP、OP时, 迁移到Init的情况。  | 无特别。                           |
| 8     | Shutdown          | 电源是ON的状态下, 接收Shutdown指令的情况。   | 驱动功能无效                         |
| 9     | Disable voltage   | 接收Disable voltage指令的情况。   | 驱动功能无效                         |
| 10    | Disable voltage   | 接收Disable voltage指令的情况。<br>接收Quick stop指令的情况。<br>ESM状态是PreOP、SafeOP、OP时, 迁移到Init的情况。  | 无特别。                           |
| 11    | Quick stop        | 接收Quick stop指令的情况。  | 执行Quick stop功能。                |
| 12    | Disable voltage   | Quick stop选择代码是1, 2, 3的设定值时, 且Quick stop动作完成的情况。<br>Quick stop选择代码是5, 6, 7的设定值时, 且Quick stop动作完成后, 接收Disable voltage指令的情况。<br>检出电源是OFF的状态的情况。 | 驱动功能变为无效。                      |
| 13    | Error occurs      | 异常检出的情况。  | 执行Fault reaction功能。            |
| 14    | Auto skip 2       | 异常检出减速处理完成后, 自动迁移。  | 驱动功能无效                         |
| 15    | Fault reset       | 异常发生因素解除后, 接收Fault reset指令的情况。  | Fault因素不存在情况, 执行Fault状态的复位。    |
| 16    | Enable operation  | Quick stop选择代码是5, 6, 7的设定值时, 接收Enable operation指令的情况。   | 驱动功能有效化。                       |

### 8.4.3 控制字 (6040h)

PDS状态迁移等、控制从站 (伺服驱动器) 的命令是通过6040h (控制字) 设定。

| 索引  | 子索引 | 名称          | 范围      | 数据类型  | 可访问性 | PDO   | Op-mode |    |    |    |    |    |    |   |   |   |  |  |  |  |  |     |   |   |   |   |   |   |   |   |   |    |   |  |  |    |    |    |    |
|---|-----|-------------|---------|---|------|-------|---------|----|----|----|----|----|----|---|---|---|--|--|--|--|--|-----|---|---|---|---|---|---|---|---|---|----|---|--|--|----|----|----|----|
| 6040h   | 00h | Controlword | 0~65535 | U16   | rw   | RxPDO | All     |    |    |    |    |    |    |   |   |   |  |  |  |  |  |     |   |   |   |   |   |   |   |   |   |    |   |  |  |    |    |    |    |
| 设定对PDS状态转换等伺服驱动器的控制命令。<br>bit信息   |     |             |         |   |      |       |         |    |    |    |    |    |    |   |   |   |  |  |  |  |  |     |   |   |   |   |   |   |   |   |   |    |   |  |  |    |    |    |    |
| <table border="1" style="width:100%; border-collapse: collapse;"> <tr> <td style="width:12.5%;">15</td> <td style="width:12.5%;">14</td> <td style="width:12.5%;">13</td> <td style="width:12.5%;">12</td> <td style="width:12.5%;">11</td> <td style="width:12.5%;">10</td> <td style="width:12.5%;">9</td> <td style="width:12.5%;">8</td> </tr> <tr> <td colspan="6" style="text-align:center;">R</td> <td style="text-align:center;">oms</td> <td style="text-align:center;">h</td> </tr> <tr> <td style="width:12.5%;">7</td> <td style="width:12.5%;">6</td> <td style="width:12.5%;">5</td> <td style="width:12.5%;">4</td> <td style="width:12.5%;">3</td> <td style="width:12.5%;">2</td> <td style="width:12.5%;">1</td> <td style="width:12.5%;">0</td> </tr> <tr> <td style="text-align:center;">fr</td> <td colspan="3" style="text-align:center;">R</td> <td style="text-align:center;">eo</td> <td style="text-align:center;">qs</td> <td style="text-align:center;">ev</td> <td style="text-align:center;">so</td> </tr> </table> |     |             |         |   |      |       |         | 15 | 14 | 13 | 12 | 11 | 10 | 9 | 8 | R |  |  |  |  |  | oms | h | 7 | 6 | 5 | 4 | 3 | 2 | 1 | 0 | fr | R |  |  | eo | qs | ev | so |
| 15  | 14  | 13          | 12      | 11  | 10   | 9     | 8       |    |    |    |    |    |    |   |   |   |  |  |  |  |  |     |   |   |   |   |   |   |   |   |   |    |   |  |  |    |    |    |    |
| R   |     |             |         |   |      | oms   | h       |    |    |    |    |    |    |   |   |   |  |  |  |  |  |     |   |   |   |   |   |   |   |   |   |    |   |  |  |    |    |    |    |
| 7   | 6   | 5           | 4       | 3   | 2    | 1     | 0       |    |    |    |    |    |    |   |   |   |  |  |  |  |  |     |   |   |   |   |   |   |   |   |   |    |   |  |  |    |    |    |    |
| fr  | R   |             |         | eo  | qs   | ev    | so      |    |    |    |    |    |    |   |   |   |  |  |  |  |  |     |   |   |   |   |   |   |   |   |   |    |   |  |  |    |    |    |    |
| r = reserved (未对应)<br>oms = operation mode specific<br>(控制模式依存bit)<br>h = halt<br>so = switch on  |     |             |         | fr = fault reset<br>eo = enable operation<br>qs = quick stop<br>ev = enable voltage |      |       |         |    |    |    |    |    |    |   |   |   |  |  |  |  |  |     |   |   |   |   |   |   |   |   |   |    |   |  |  |    |    |    |    |



| StatusWord            | PDS State             |             |
|-----------------------|-----------------------|-------------|
| xxxx xxxx x01x 0001 b | Ready to switch on    | 初始化完成状态     |
| xxxx xxxx x01x 0011 b | Switched on           | 伺服使能关闭/伺服准备 |
| xxxx xxxx x01x 0111 b | Operation enabled     | 伺服使能开启      |
| xxxx xxxx x00x 0111 b | Quick stop active     | 立即停止        |
| xxxx xxxx x0xx 1111 b | Fault reaction active | 异常（报警）判断    |
| xxxx xxxx x0xx 1000 b | Fault                 | 异常（报警）状态    |

bit4 (voltage enabled)：1的情况下，表示电源电压印加到PDS。

bit5 (quick stop)：0的情况下，表示PDS接收quick stop要求。quick stop的bit逻辑是在0下有效。请注意执行其他的bit逻辑和相反的动作。

bit7 (warning)：1的情况下，表示警告正在发生。警告时PDS状态不变，电机也继续动作。

bit9 (remote)：0 (local) 的情况下，表示6040 (Controlword) 无法处理的状态。1 (remote) 的情况下，表示6040 (Controlword) 处于可处理的状态。ESM状态是转换到PreOP以上时变为1。

bit13,12,10 (operation mode specific)：以下，表示控制模式固有的oms bit的变化。（详情请参照各控制模式的关联对象的章节）

| Op-mode | bit13           | bit12                       | Bit10          |
|---------|-----------------|-----------------------------|----------------|
| pp      | following error | set-point acknowledge       | target reached |
| pv      | -               | speed                       | target reached |
| tq      | -               | -                           | target reached |
| hm      | homing error    | homing attained             | target reached |
| csp     | following error | drive follows command value | -              |
| csv     | -               | drive follows command value | -              |
| cst     | -               | drive follows command value | -              |

bit11 (internal limit active)：内部限制的主要原因是发生时6041h (Statusword) 的bit11 (internal limit active) 变为1。

bit15,14 (reserved)：此bit未使用 (0固定)。

## 8.5 控制模式设定

### 8.5.1 支持的驱动模式（6502h）

此伺服驱动器可以根据6502h确认支持的控制模式。

| 索引   | 子索引  | 名称                    | 范围           | 数据类型 | 可访问性 | PDO   | Op-mode |         |                   |    |         |   |                                 |    |     |   |                                 |    |     |   |                               |     |     |   |                       |    |     |   |  |     |     |   |  |     |     |   |  |     |     |     |   |    |   |    |    |   |    |   |   |   |   |   |   |   |   |
|--|--|-----------------------|--------------|------|------|-------|---------|---------|-------------------|----|---------|---|---------------------------------|----|-----|---|---------------------------------|----|-----|---|-------------------------------|-----|-----|---|-----------------------|----|-----|---|--|-----|-----|---|--|-----|-----|---|--|-----|-----|-----|---|----|---|----|----|---|----|---|---|---|---|---|---|---|---|
| 6502h  | 00h  | Supported drive modes | 0~4294967295 | U32  | ro   | TxPDO | All     |         |                   |    |         |   |                                 |    |     |   |                                 |    |     |   |                               |     |     |   |                       |    |     |   |  |     |     |   |  |     |     |   |  |     |     |     |   |    |   |    |    |   |    |   |   |   |   |   |   |   |   |
| 表示支持的控制模式（Mode of operation）。<br>值是1时，表示在此模式下支持的模式。<br>bit信息   |  |                       |              |      |      |       |         |         |                   |    |         |   |                                 |    |     |   |                                 |    |     |   |                               |     |     |   |                       |    |     |   |  |     |     |   |  |     |     |   |  |     |     |     |   |    |   |    |    |   |    |   |   |   |   |   |   |   |   |
| <table border="1"> <thead> <tr> <th colspan="3">31...16</th> <th colspan="3">15...10</th> <th>9</th> <th>8</th> </tr> </thead> <tbody> <tr> <td colspan="3">r</td> <td colspan="3">r</td> <td>cst</td> <td>csv</td> </tr> <tr> <td colspan="3">0</td> <td colspan="3">0</td> <td>1</td> <td>1</td> </tr> <tr> <td>7</td> <td>6</td> <td>5</td> <td>4</td> <td>3</td> <td>2</td> <td>1</td> <td>0</td> </tr> <tr> <td>csp</td> <td>r</td> <td>hm</td> <td>r</td> <td>tq</td> <td>pv</td> <td>r</td> <td>pp</td> </tr> <tr> <td>1</td> <td>0</td> <td>1</td> <td>0</td> <td>1</td> <td>1</td> <td>0</td> <td>1</td> </tr> </tbody> </table>  |  |                       |              |      |      |       |         | 31...16 |                   |    | 15...10 |   |                                 | 9  | 8   | r |                                 |    | r   |   |                               | cst | csv | 0 |                       |    | 0   |   |  | 1   | 1   | 7 | 6  | 5   | 4   | 3 | 2  | 1   | 0   | csp | r | hm | r | tq | pv | r | pp | 1 | 0 | 1 | 0 | 1 | 1 | 0 | 1 |
| 31...16  |  |                       | 15...10      |      |      | 9     | 8       |         |                   |    |         |   |                                 |    |     |   |                                 |    |     |   |                               |     |     |   |                       |    |     |   |  |     |     |   |  |     |     |   |  |     |     |     |   |    |   |    |    |   |    |   |   |   |   |   |   |   |   |
| r  |  |                       | r            |      |      | cst   | csv     |         |                   |    |         |   |                                 |    |     |   |                                 |    |     |   |                               |     |     |   |                       |    |     |   |  |     |     |   |  |     |     |   |  |     |     |     |   |    |   |    |    |   |    |   |   |   |   |   |   |   |   |
| 0  |  |                       | 0            |      |      | 1     | 1       |         |                   |    |         |   |                                 |    |     |   |                                 |    |     |   |                               |     |     |   |                       |    |     |   |  |     |     |   |  |     |     |   |  |     |     |     |   |    |   |    |    |   |    |   |   |   |   |   |   |   |   |
| 7  | 6  | 5                     | 4            | 3    | 2    | 1     | 0       |         |                   |    |         |   |                                 |    |     |   |                                 |    |     |   |                               |     |     |   |                       |    |     |   |  |     |     |   |  |     |     |   |  |     |     |     |   |    |   |    |    |   |    |   |   |   |   |   |   |   |   |
| csp  | r  | hm                    | r            | tq   | pv   | r     | pp      |         |                   |    |         |   |                                 |    |     |   |                                 |    |     |   |                               |     |     |   |                       |    |     |   |  |     |     |   |  |     |     |   |  |     |     |     |   |    |   |    |    |   |    |   |   |   |   |   |   |   |   |
| 1  | 0  | 1                     | 0            | 1    | 1    | 0     | 1       |         |                   |    |         |   |                                 |    |     |   |                                 |    |     |   |                               |     |     |   |                       |    |     |   |  |     |     |   |  |     |     |   |  |     |     |     |   |    |   |    |    |   |    |   |   |   |   |   |   |   |   |
| <table border="1"> <thead> <tr> <th>bit</th> <th>Mode of operation</th> <th>缩写</th> <th>对应</th> </tr> </thead> <tbody> <tr> <td>0</td> <td>Profile position mode（轮廓位置控制模式）</td> <td>pp</td> <td>YES</td> </tr> <tr> <td>2</td> <td>Profile velocity mode（轮廓速度控制模式）</td> <td>pv</td> <td>YES</td> </tr> <tr> <td>3</td> <td>Torque profile mode（轮廓转矩控制模式）</td> <td>tq</td> <td>YES</td> </tr> <tr> <td>5</td> <td>Homing mode（原点复位位置模式）</td> <td>hm</td> <td>YES</td> </tr> <tr> <td>7</td> <td>Cyclic synchronous position mode（周期同步位置控制模式）</td> <td>csp</td> <td>YES</td> </tr> <tr> <td>8</td> <td>Cyclic synchronous velocity mode（周期同步速度控制模式）</td> <td>csv</td> <td>YES</td> </tr> <tr> <td>9</td> <td>Cyclic synchronous torque mode（周期同步转矩控制模式）</td> <td>cst</td> <td>YES</td> </tr> </tbody> </table> |  |                       |              |      |      |       |         | bit     | Mode of operation | 缩写 | 对应      | 0 | Profile position mode（轮廓位置控制模式） | pp | YES | 2 | Profile velocity mode（轮廓速度控制模式） | pv | YES | 3 | Torque profile mode（轮廓转矩控制模式） | tq  | YES | 5 | Homing mode（原点复位位置模式） | hm | YES | 7 | Cyclic synchronous position mode（周期同步位置控制模式） | csp | YES | 8 | Cyclic synchronous velocity mode（周期同步速度控制模式） | csv | YES | 9 | Cyclic synchronous torque mode（周期同步转矩控制模式） | cst | YES |     |   |    |   |    |    |   |    |   |   |   |   |   |   |   |   |
| bit  | Mode of operation                            | 缩写                    | 对应           |      |      |       |         |         |                   |    |         |   |                                 |    |     |   |                                 |    |     |   |                               |     |     |   |                       |    |     |   |  |     |     |   |  |     |     |   |  |     |     |     |   |    |   |    |    |   |    |   |   |   |   |   |   |   |   |
| 0  | Profile position mode（轮廓位置控制模式）              | pp                    | YES          |      |      |       |         |         |                   |    |         |   |                                 |    |     |   |                                 |    |     |   |                               |     |     |   |                       |    |     |   |  |     |     |   |  |     |     |   |  |     |     |     |   |    |   |    |    |   |    |   |   |   |   |   |   |   |   |
| 2  | Profile velocity mode（轮廓速度控制模式）              | pv                    | YES          |      |      |       |         |         |                   |    |         |   |                                 |    |     |   |                                 |    |     |   |                               |     |     |   |                       |    |     |   |  |     |     |   |  |     |     |   |  |     |     |     |   |    |   |    |    |   |    |   |   |   |   |   |   |   |   |
| 3  | Torque profile mode（轮廓转矩控制模式）                | tq                    | YES          |      |      |       |         |         |                   |    |         |   |                                 |    |     |   |                                 |    |     |   |                               |     |     |   |                       |    |     |   |  |     |     |   |  |     |     |   |  |     |     |     |   |    |   |    |    |   |    |   |   |   |   |   |   |   |   |
| 5  | Homing mode（原点复位位置模式）                        | hm                    | YES          |      |      |       |         |         |                   |    |         |   |                                 |    |     |   |                                 |    |     |   |                               |     |     |   |                       |    |     |   |  |     |     |   |  |     |     |   |  |     |     |     |   |    |   |    |    |   |    |   |   |   |   |   |   |   |   |
| 7  | Cyclic synchronous position mode（周期同步位置控制模式） | csp                   | YES          |      |      |       |         |         |                   |    |         |   |                                 |    |     |   |                                 |    |     |   |                               |     |     |   |                       |    |     |   |  |     |     |   |  |     |     |   |  |     |     |     |   |    |   |    |    |   |    |   |   |   |   |   |   |   |   |
| 8  | Cyclic synchronous velocity mode（周期同步速度控制模式） | csv                   | YES          |      |      |       |         |         |                   |    |         |   |                                 |    |     |   |                                 |    |     |   |                               |     |     |   |                       |    |     |   |  |     |     |   |  |     |     |   |  |     |     |     |   |    |   |    |    |   |    |   |   |   |   |   |   |   |   |
| 9  | Cyclic synchronous torque mode（周期同步转矩控制模式）   | cst                   | YES          |      |      |       |         |         |                   |    |         |   |                                 |    |     |   |                                 |    |     |   |                               |     |     |   |                       |    |     |   |  |     |     |   |  |     |     |   |  |     |     |     |   |    |   |    |    |   |    |   |   |   |   |   |   |   |   |

### 8.5.2 控制模式（6060h）

控制模式的设定通过6060h（控制模式）进行。

| 索引  | 子索引   | 名称                | 范围       | 数据类型 | 可访问性 | PDO   | Op-mode |     |                   |    |    |          |          |   |   |   |   |   |   |   |                                 |    |     |   |                                 |    |     |   |                               |    |     |   |                       |    |     |   |  |     |     |   |  |     |     |    |  |     |     |        |          |   |   |
|---|---|-------------------|----------|------|------|-------|---------|-----|-------------------|----|----|----------|----------|---|---|---|---|---|---|---|---------------------------------|----|-----|---|---------------------------------|----|-----|---|-------------------------------|----|-----|---|-----------------------|----|-----|---|--|-----|-----|---|--|-----|-----|----|--|-----|-----|--------|----------|---|---|
| 6060h   | 00h   | Mode of operation | -128~127 | I8   | rw   | RxPDO | All     |     |                   |    |    |          |          |   |   |   |   |   |   |   |                                 |    |     |   |                                 |    |     |   |                               |    |     |   |                       |    |     |   |  |     |     |   |  |     |     |    |  |     |     |        |          |   |   |
| 设定伺服驱动器的控制模式。<br>非对应的控制模式设定禁止。  |   |                   |          |      |      |       |         |     |                   |    |    |          |          |   |   |   |   |   |   |   |                                 |    |     |   |                                 |    |     |   |                               |    |     |   |                       |    |     |   |  |     |     |   |  |     |     |    |  |     |     |        |          |   |   |
| <table border="1"> <thead> <tr> <th>bit</th> <th>Mode of operation</th> <th>缩写</th> <th>对应</th> </tr> </thead> <tbody> <tr> <td>-128~ -1</td> <td>Reserved</td> <td>-</td> <td>-</td> </tr> <tr> <td>0</td> <td>No mode changed/No mode assigned<br/>（没控制模式改变/没控制模式分配）</td> <td>-</td> <td>-</td> </tr> <tr> <td>1</td> <td>Profile position mode（轮廓位置控制模式）</td> <td>pp</td> <td>YES</td> </tr> <tr> <td>3</td> <td>Profile velocity mode（轮廓速度控制模式）</td> <td>pv</td> <td>YES</td> </tr> <tr> <td>4</td> <td>Torque profile mode（轮廓转矩控制模式）</td> <td>tq</td> <td>YES</td> </tr> <tr> <td>6</td> <td>Homing mode（原点复位位置模式）</td> <td>hm</td> <td>YES</td> </tr> <tr> <td>8</td> <td>Cyclic synchronous position mode（周期同步位置控制模式）</td> <td>csp</td> <td>YES</td> </tr> <tr> <td>9</td> <td>Cyclic synchronous velocity mode（周期同步速度控制模式）</td> <td>csv</td> <td>YES</td> </tr> <tr> <td>10</td> <td>Cyclic synchronous torque mode（周期同步转矩控制模式）</td> <td>cst</td> <td>YES</td> </tr> <tr> <td>11~127</td> <td>Reserved</td> <td>-</td> <td>-</td> </tr> </tbody> </table> |   |                   |          |      |      |       |         | bit | Mode of operation | 缩写 | 对应 | -128~ -1 | Reserved | - | - | 0 | No mode changed/No mode assigned<br>（没控制模式改变/没控制模式分配） | - | - | 1 | Profile position mode（轮廓位置控制模式） | pp | YES | 3 | Profile velocity mode（轮廓速度控制模式） | pv | YES | 4 | Torque profile mode（轮廓转矩控制模式） | tq | YES | 6 | Homing mode（原点复位位置模式） | hm | YES | 8 | Cyclic synchronous position mode（周期同步位置控制模式） | csp | YES | 9 | Cyclic synchronous velocity mode（周期同步速度控制模式） | csv | YES | 10 | Cyclic synchronous torque mode（周期同步转矩控制模式） | cst | YES | 11~127 | Reserved | - | - |
| bit   | Mode of operation                                     | 缩写                | 对应       |      |      |       |         |     |                   |    |    |          |          |   |   |   |   |   |   |   |                                 |    |     |   |                                 |    |     |   |                               |    |     |   |                       |    |     |   |  |     |     |   |  |     |     |    |  |     |     |        |          |   |   |
| -128~ -1  | Reserved  | -                 | -        |      |      |       |         |     |                   |    |    |          |          |   |   |   |   |   |   |   |                                 |    |     |   |                                 |    |     |   |                               |    |     |   |                       |    |     |   |  |     |     |   |  |     |     |    |  |     |     |        |          |   |   |
| 0   | No mode changed/No mode assigned<br>（没控制模式改变/没控制模式分配） | -                 | -        |      |      |       |         |     |                   |    |    |          |          |   |   |   |   |   |   |   |                                 |    |     |   |                                 |    |     |   |                               |    |     |   |                       |    |     |   |  |     |     |   |  |     |     |    |  |     |     |        |          |   |   |
| 1   | Profile position mode（轮廓位置控制模式）                       | pp                | YES      |      |      |       |         |     |                   |    |    |          |          |   |   |   |   |   |   |   |                                 |    |     |   |                                 |    |     |   |                               |    |     |   |                       |    |     |   |  |     |     |   |  |     |     |    |  |     |     |        |          |   |   |
| 3   | Profile velocity mode（轮廓速度控制模式）                       | pv                | YES      |      |      |       |         |     |                   |    |    |          |          |   |   |   |   |   |   |   |                                 |    |     |   |                                 |    |     |   |                               |    |     |   |                       |    |     |   |  |     |     |   |  |     |     |    |  |     |     |        |          |   |   |
| 4   | Torque profile mode（轮廓转矩控制模式）                         | tq                | YES      |      |      |       |         |     |                   |    |    |          |          |   |   |   |   |   |   |   |                                 |    |     |   |                                 |    |     |   |                               |    |     |   |                       |    |     |   |  |     |     |   |  |     |     |    |  |     |     |        |          |   |   |
| 6   | Homing mode（原点复位位置模式）                                 | hm                | YES      |      |      |       |         |     |                   |    |    |          |          |   |   |   |   |   |   |   |                                 |    |     |   |                                 |    |     |   |                               |    |     |   |                       |    |     |   |  |     |     |   |  |     |     |    |  |     |     |        |          |   |   |
| 8   | Cyclic synchronous position mode（周期同步位置控制模式）          | csp               | YES      |      |      |       |         |     |                   |    |    |          |          |   |   |   |   |   |   |   |                                 |    |     |   |                                 |    |     |   |                               |    |     |   |                       |    |     |   |  |     |     |   |  |     |     |    |  |     |     |        |          |   |   |
| 9   | Cyclic synchronous velocity mode（周期同步速度控制模式）          | csv               | YES      |      |      |       |         |     |                   |    |    |          |          |   |   |   |   |   |   |   |                                 |    |     |   |                                 |    |     |   |                               |    |     |   |                       |    |     |   |  |     |     |   |  |     |     |    |  |     |     |        |          |   |   |
| 10  | Cyclic synchronous torque mode（周期同步转矩控制模式）            | cst               | YES      |      |      |       |         |     |                   |    |    |          |          |   |   |   |   |   |   |   |                                 |    |     |   |                                 |    |     |   |                               |    |     |   |                       |    |     |   |  |     |     |   |  |     |     |    |  |     |     |        |          |   |   |
| 11~127  | Reserved  | -                 | -        |      |      |       |         |     |                   |    |    |          |          |   |   |   |   |   |   |   |                                 |    |     |   |                                 |    |     |   |                               |    |     |   |                       |    |     |   |  |     |     |   |  |     |     |    |  |     |     |        |          |   |   |

因为6060h（Modes of operation控制模式）是default=0（No mode change/no mode assigned），电源投入后请一定设定使用的控制模式值。6060h的设定值是0并且6061h的设定值是0时，如果将PDS状态迁移到Operation enabled，发生E-881（控制模式设定异常保护）。

如果设定6060h未对应的控制模式时,发生E-881（控制模式设定异常保护）。

初期状态6060h=0（No mode assigned）转换到可支持的控制模式（pp, pv, tq, hm, csp, csv, cst）后，再次设定6060h=0的情况作为“No mode changed”，控制模式的切换无法执行。（保持前次的控制模式）。

## 8.5.3 当前控制模式（6061h）

伺服驱动器内部的控制模式的确认根据6061h（Modes of operation display）执行。6060h（Modes of operation）设定后，请确认通过检测设定此对象动作是否可行。

| 索引         | 子索引 | 名称                        | 范围  | 数据类型 | 可访问性 | PDO   | Op-mode |
|------------|-----|---------------------------|---|------|------|-------|---------|
| 6061h      | 00h | Mode of operation display | -128~127  | I8   | ro   | TxPDO | All     |
| 表示现在的控制模式。 |     |                           |   |      |      |       |         |
|            |     | bit                       | Mode of operation                                     |      |      | 缩写    | 对应      |
|            |     | -128~ -1                  | Reserved  |      |      | -     | -       |
|            |     | 0                         | No mode changed/No mode assigned<br>(没控制模式改变/没控制模式分配) |      |      | -     | -       |
|            |     | 1                         | Profile position mode (轮廓位置控制模式)                      |      |      | pp    | YES     |
|            |     | 3                         | Profile velocity mode (轮廓速度控制模式)                      |      |      | pv    | YES     |
|            |     | 4                         | Torque profile mode (轮廓转矩控制模式)                        |      |      | tq    | YES     |
|            |     | 6                         | Homing mode (原点复位位置模式)                                |      |      | hm    | YES     |
|            |     | 8                         | Cyclic synchronous position mode (周期同步位置控制模式)         |      |      | csp   | YES     |
|            |     | 9                         | Cyclic synchronous velocity mode (周期同步速度控制模式)         |      |      | csv   | YES     |
|            |     | 10                        | Cyclic synchronous torque mode (周期同步转矩控制模式)           |      |      | cst   | YES     |
|            |     | 11~127                    | Reserved  |      |      | -     | -       |



## 9 伺服增益的调整

### 9.1 伺服增益调整概述

#### 9.1.1 概述和流程

伺服驱动器需要尽量快速、准确的驱动电机，以跟踪来自上位机或内部设定的指令。为达到这一要求，必须对伺服增益进行合理调整。

伺服增益出厂值为自适应模式，但不同的机器对伺服响应性要求会有区别；下图为增益调整的基本流程，请根据当前机器的状态和运行条件进行调整。

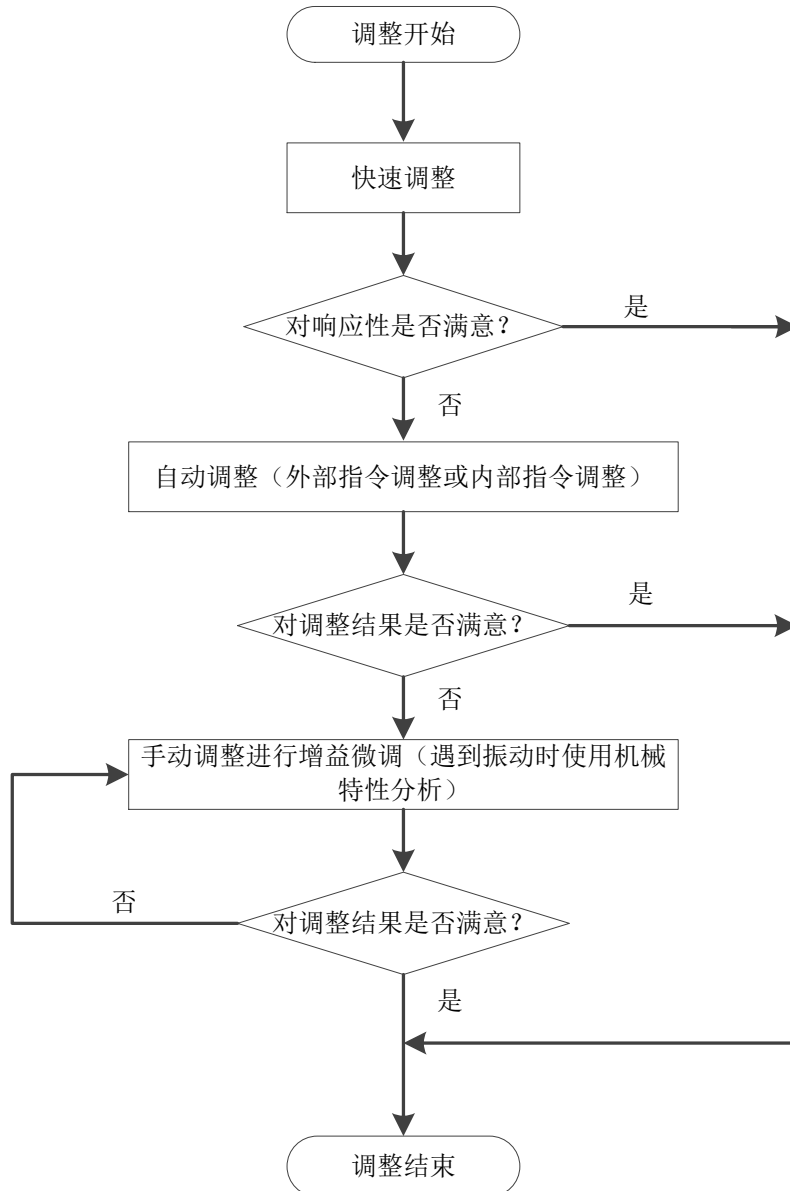

### 9.1.2 几种调整的区别

调整方式分为自适应和自整定两种方式，其控制算法和参数各自独立。其中自整定方式下分为：快速调整、自动调整和手动调整三种功能，三种调整本质相同但实现方式不同，具体查看各功能对应章节。

| 调整方式 | 分类   | 控制参数      | 刚性 | 响应性       | 主要相关的控制参数  |
|------|------|-----------|----|-----------|--|
| 自适应  | 自动适应 | P2-01.0=1 | 中  | 150ms 级   | P2-05 自适应速度环增益<br>P2-10 自适应速度环积分<br>P2-11 自适应位置环增益<br>P2-07 自适应惯量比<br>P2-08 自适应速度观测器增益<br>P2-12 自适应稳定最大惯量比 |
| 自整定  | 快速调整 | P2-01.0=0 | 高  | 10~50ms 级 | P0-07 第一惯量比<br>P1-00 速度环增益<br>P1-01 速度环积分<br>P1-02 位置环增益<br>P2-35 转矩指令滤波时间常数 1<br>P2-49 模型环增益              |
|      | 自动调整 |           | 高  | 10ms 级    |  |
|      | 手动调整 |           | 高  | 由参数决定     |  |

## 9.2 转动惯量推定

### 9.2.1 概述

转动惯量推定是驱动器内部自动运行（通过正转与反转），在运行中推定负载转动惯量的功能。

转动惯量比（负载转动惯量与电机转子惯量的比）是执行增益调整的基准参数，必须尽量设定为正确的数值。

| 参数    | 含义    | 出厂设定 | 单位 | 设定范围    | 修改 | 生效 |
|-------|-------|------|----|---------|----|----|
| P0-07 | 第一惯量比 | 500  | %  | 0~50000 | 随时 | 即时 |

### 9.2.2 注意事项

#### 无法推定惯量的场合

- ◆ 机械系统只能单方向运行

#### 惯量推定容易失败的场合

- ◆ 负载转动惯量过大
- ◆ 运行范围较窄，行程在 0.5 圈以内
- ◆ 转动惯量在运行过程中变化较大
- ◆ 机械刚性低，推定惯量时产生振动

#### 惯量推定注意点

- ◆ 由于在设定的移动范围内两个方向上都可旋转，请确认移动范围或方向；并确保负载在安全行程内运行。
- ◆ 若默认参数下推定惯量时运行抖动，表示当前负载惯量过大，请切换为大惯量模式（P2-03.3=1）再操作。在较大负载下也可以将初始惯量设置为当前的 2 倍左右再次执行。
- ◆ 驱动器惯量比识别上限为 500 倍（参数上限值 50000），若推定出来的惯量比正好是 50000，表示惯量比已达上限，无法使用，请更换更大转子惯量的电机。

#### 其他注意项

- ◆ 目前不支持惯量切换功能，第二惯量比无效。

### 9.2.3 操作工具

可推定负载转动惯量的工具有驱动器面板和 XinJeServo 上位机软件。

| 操作工具             | 限制项               |
|------------------|-------------------|
| 驱动器面板            | 驱动器固件需 3700 及以上版本 |
| XinJeServo 上位机软件 | 各版本上位机软件均支持       |

**注意：**驱动器固件版本通过 U2-07 查看。

### 9.2.4 操作步骤

#### 一、驱动器面板推定惯量步骤

##### 1、参数配置

| 参数    | 含义               | 出厂设定 | 单位     | 设定范围    | 修改 | 生效 |
|-------|------------------|------|--------|---------|----|----|
| P2-15 | 惯量配置行程           | 100  | 0.01 圈 | 1~300   | 随时 | 即时 |
| P2-17 | 惯量辨识和内部指令自整定最高速度 | 0    | rpm    | 0~65535 | 随时 | 即时 |
| P2-18 | 惯量辨识起始惯量比        | 500  | %      | 1~20000 | 随时 | 即时 |

P2-17 推荐参数为 500rpm 及以上，指令速度过低会导致惯量比辨识不准。

## 2、惯量辨识执行

惯量辨识前请使用 F1-00 点动功能确认伺服旋转方向，惯量辨识开始时由 INC 或 DEC 决定伺服运行初始方向！

伺服处于 bb 状态下进入参数 F0-07 显示：

短按 ENTER 键，开伺服使能，面板显示：

短按 INC 键正向运行或 DEC 键反向运行（只需选择其中一个），显示：

此时开始动作，在 P0-05=0 条件下（初始正方向），如果是短按 INC，则先正转再反转；若短按 DEC 则是先反转再正转。若惯量辨识成功，在正反运行几次后提示负载惯量比并自动写入 P0-07，若惯量辨识错误，会显示出错代码；短按 STA/ESC 键退出面板惯量辨识操作。

### ■ 面板惯量辨识错误报警

| 错误代码  | 含义               | 可能原因及解决方案   | 可能原因                    |
|-------|------------------|---|-------------------------|
| Err-1 | 电机转矩饱和           | ①初始惯量过小；自适应模式下切换至大惯量模式 P2-03.3=1 或惯量辨识起始惯量比 P2-18，调为当前的 2 倍。<br>②最高速度过大（P2-17），但建议不要低于 500rpm，指令速度过低会导致惯量比辨识不准；<br>③转矩限制过小（P3-28/29）。 | 初始惯量过小；最高速度过大；转矩限制过小    |
| Err-2 | 推算惯量数值误差过大       | ①最高限速过小（P2-17），但建议不要低于 500rpm，指令速度过低会导致惯量比辨识不准；<br>②推定惯量行程过小。建议 P2-15 惯量配置行程最小不低于 50（0.5 圈），行程过小会导致推出的惯量比辨识不准；<br>③机构摩擦过大；<br>④发生超程   | 最高限速过小；行程过小；机构摩擦过大；发生超程 |
| Err-3 | 驱动器内部行程计算错误      | ①推定惯量行程过小。建议 P2-15 惯量配置行程最小不低于 50（0.5 圈），行程过小会导致推出的惯量比辨识不准。   | 联系厂家                    |
| Err-5 | 惯量辨识过程中发生无法抑制的振动 | 发生无法处理的振动   | 发生无法处理的振动               |
| Err-6 | 驱动器当前未处于 bb 状态   | ①使能已经打开。P5-20 可以先设置为 0；<br>②驱动器报警时会出现。按 ESC 键退出整定界面，查看是否存在报警。   | 使能已经打开或驱动器报警时会出现        |
| Err-7 | 惯量辨识过程中驱动器发生报警   | 驱动器有报警，按 ESC 键退出整定界面，查看报警代码，先解决报警再进行惯量推定。   | 驱动器有报警                  |

## 二、XinJeServo 推定惯量步骤

### 1、XinJeServo 主菜单画面点击【自整定】



### 2、选择【点动配置】或【手动设定】配置惯量推定行程



## 3、整定配置界面设置

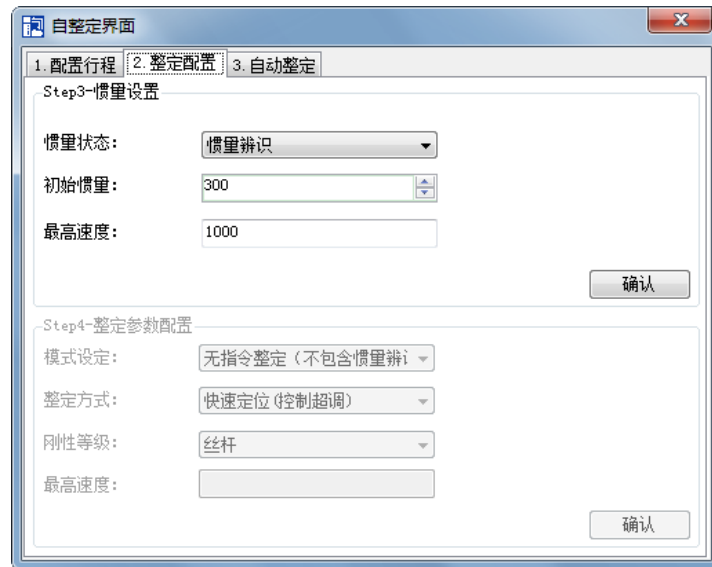

## 4、点击【确认】，开始推定惯量

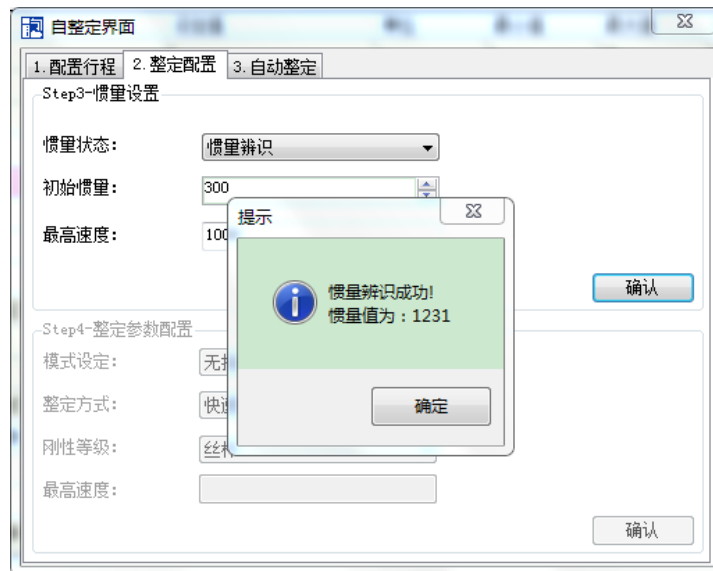
**注意:**

- ① 此时若直接关闭自整定界面，则驱动器仅配置惯量比参数；
- ② XinJeServo 推定惯量的详细使用步骤参考 XinJeServo 的帮助文档。

## 9.3 快速调整

### 9.3.1 概述

快速调整需要先设置负载转动惯量，再关闭自适应功能才能使用。若惯量不匹配会导致振荡报警。伺服固件版本 3640 及之后的版本支持该功能，版本通过 U2-07 查看。快速调整的增益参数属于自整定模式。

### 9.3.2 快速调整步骤

- 1、通过驱动器面板或 XinJeServo 上位机软件推定负载惯量，参考 [8.2 转动惯量推定](#)；
- 2、关闭自适应模式，P2-01.0 改为 0；
- 3、设置需要的刚性等级 P0-04。

**注意：** P2-01.0 是 P2-01 参数最右面的一位，如下所示：

P2-01=n. 0 0 1 0  
└─ P2-01.0

### 9.3.3 刚性等级对应增益参数

| P0-04<br>刚性等级 | P1-00<br>速度环增益 | P1-01<br>速度环积分 | P1-02<br>位置环增益 | P2-35<br>转矩指令滤波 | P2-49<br>模型环增益 |
|---------------|----------------|----------------|----------------|-----------------|----------------|
| 1             | 20             | 31831          | 20             | 100             | 50             |
| 2             | 50             | 12732          | 50             | 100             | 80             |
| 3             | 70             | 9094           | 70             | 100             | 90             |
| 4             | 80             | 7957           | 80             | 100             | 100            |
| 5             | 100            | 6366           | 100            | 100             | 120            |
| 6             | 120            | 5305           | 120            | 100             | 150            |
| 7             | 140            | 4547           | 140            | 100             | 200            |
| 8             | 160            | 3978           | 160            | 100             | 250            |
| 9             | 180            | 3536           | 180            | 100             | 310            |
| 10            | 200            | 3183           | 200            | 100             | 350            |
| 11            | 220            | 2893           | 220            | 100             | 380            |
| 12            | 240            | 2652           | 240            | 100             | 410            |
| 13            | 260            | 2448           | 260            | 100             | 440            |
| 14            | 280            | 2273           | 280            | 100             | 470            |
| 15            | 300            | 2122           | 300            | 100             | 500            |
| 16            | 320            | 1989           | 320            | 100             | 540            |
| 17            | 340            | 1872           | 340            | 100             | 580            |
| 18            | 360            | 1768           | 360            | 100             | 620            |
| 19            | 380            | 1675           | 380            | 100             | 660            |
| 20            | 400            | 1591           | 400            | 100             | 700            |
| 21            | 450            | 1414           | 400            | 90              | 800            |
| 22            | 500            | 1273           | 450            | 80              | 950            |
| 23            | 550            | 1157           | 450            | 70              | 1100           |
| 24            | 600            | 1061           | 500            | 60              | 1300           |
| 25            | 650            | 979            | 550            | 50              | 1500           |
| 26            | 700            | 909            | 600            | 40              | 1800           |
| 27            | 750            | 848            | 650            | 30              | 2100           |
| 28            | 800            | 795            | 700            | 20              | 2400           |
| 29            | 850            | 748            | 750            | 10              | 2700           |
| 30            | 900            | 707            | 800            | 10              | 3000           |
| 31            | 950            | 670            | 900            | 10              | 3100           |
| 32            | 1000           | 636            | 900            | 10              | 3200           |
| 33            | 1050           | 606            | 950            | 10              | 3300           |
| 34            | 1100           | 578            | 1000           | 10              | 3400           |

| P0-04<br>刚性等级 | P1-00<br>速度环增益 | P1-01<br>速度环积分 | P1-02<br>位置环增益 | P2-35<br>转矩指令滤波 | P2-49<br>模型环增益 |
|---------------|----------------|----------------|----------------|-----------------|----------------|
| 35            | 1150           | 553            | 1050           | 10              | 3500           |
| 36            | 1200           | 530            | 1100           | 10              | 3600           |
| 37            | 1250           | 509            | 1100           | 10              | 3700           |
| 38            | 1300           | 489            | 1100           | 10              | 3800           |
| 39            | 1350           | 471            | 1200           | 10              | 3900           |
| 40            | 1400           | 454            | 1200           | 10              | 4000           |
| 41            | 1450           | 439            | 1250           | 10              | 4100           |
| 42            | 1500           | 424            | 1300           | 10              | 4200           |
| 43            | 1550           | 410            | 1350           | 10              | 4300           |
| 44            | 1600           | 397            | 1400           | 10              | 4400           |
| 45            | 1650           | 385            | 1450           | 10              | 4500           |
| 46            | 1700           | 374            | 1500           | 10              | 4600           |
| 47            | 1750           | 363            | 1750           | 10              | 4800           |
| 48            | 1800           | 353            | 1800           | 10              | 5000           |
| 49            | 1850           | 344            | 1850           | 10              | 5000           |
| 50            | 1900           | 335            | 1900           | 10              | 5000           |
| 51            | 1950           | 326            | 1950           | 10              | 5000           |
| 52            | 2000           | 318            | 2000           | 10              | 5000           |
| 53            | 2050           | 310            | 2050           | 10              | 6000           |
| 54            | 2100           | 303            | 2100           | 10              | 6000           |
| 55            | 2150           | 296            | 2150           | 10              | 6000           |
| 56            | 2200           | 289            | 2200           | 10              | 6000           |
| 57            | 2250           | 282            | 2250           | 10              | 6000           |
| 58            | 2300           | 276            | 2300           | 10              | 6000           |
| 59            | 2350           | 270            | 2350           | 10              | 6000           |
| 60            | 2400           | 265            | 2400           | 10              | 6000           |
| 61            | 2450           | 259            | 2450           | 10              | 6000           |
| 62            | 2500           | 254            | 2500           | 10              | 6000           |
| 63            | 2600           | 244            | 2600           | 10              | 6000           |

刚性等级应根据实际负载情况设定，P0-04 数值越大，伺服增益越大。在增加刚性等级的过程中若产生振动，则不宜继续增加，若使用振动抑制消除振动后，可以尝试继续增加。以下为推荐的负载对应的刚性等级，仅作参考。

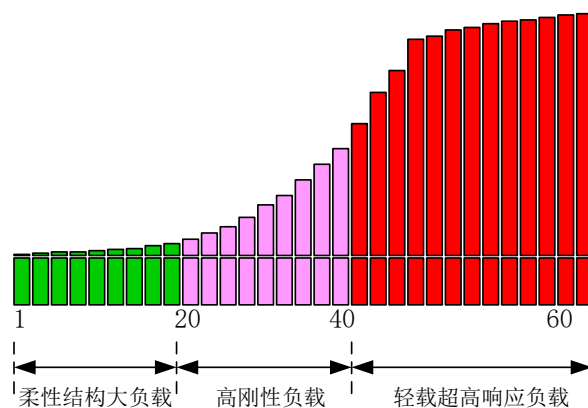

**柔性结构大负载**：指同步带结构类型、负载惯量较大的设备。

**高刚性负载**：指丝杆或直连等机构，机械刚性强的设备。

**轻载超高响应负载**：指负载惯量非常小，机械刚度足够强、需要高响应的设备。

| 驱动器功率     | 默认参数   | 对应刚性等级 |
|-----------|--|--------|
| 1.5kW 及以上 | P1-00=200<br>P1-02=200<br>P2-35=100<br>P2-49=300<br>P1-01=3300 | 10     |
| 200w~750w | P1-00=300<br>P1-02=300<br>P1-01=2200                           | 15     |



| 驱动器功率 | 默认参数   | 对应刚性等级 |
|-------|--|--------|
|       | P2-35=100<br>P2-49=400   |        |
| 100w  | P1-00=400      P1-01=1650<br>P1-02=400<br>P2-35=100<br>P2-49=500 | 20     |

#### 9.3.4 注意事项

- ◆ 快速调整模式下刚性等级对应的增益参数都可以独立微调。
- ◆ 为确保稳定性，模型环增益在低刚性等级下都给的较小，有高响应要求时可单独增加此参数值。
- ◆ 快速调整出现振动时，可以修改转矩指令滤波 P2-35，若无效果则使用机械特性分析，设置相关陷波参数。
- ◆ 快速调整模式默认会配置一个刚性等级，若增益不满足机械需求，请逐渐递增或递减进行设置。

## 9.4 自动调整

### 9.4.1 概述

自动调整分为内部指令自整定和外部指令自整定。

自动调整（内部指令自整定）是指，不从上位装置发出指令，伺服单元进行自动运行（正转及反转的往复运动），在运行中根据机械特性进行调整的功能。

自动调整（外部指令自整定）是针对来自上位装置的运行指令自动进行最佳调整的功能。

自动调整项如下：

- ◆ 负载转动惯量
- ◆ 增益参数（速度环、位置环、模型环增益）
- ◆ 滤波器（陷波滤波器、转矩指令滤波器）

### 9.4.2 注意事项

无法整定的场合

- ◆ 机械系统只能单方向运行。

整定容易失败的场合

- ◆ 负载转动惯量过大；
- ◆ 转动惯量在运行过程中变化较大；
- ◆ 机械刚性低，运行过程产生振动，检测定位完成失败；
- ◆ 运行行程较小，在 0.5 圈以内。

整定前的准备工作

- ◆ 使用位置模式；
- ◆ 驱动器处于 bb 状态；
- ◆ 驱动器无报警；
- ◆ 伺服每圈脉冲数与定位完成宽度的配合需合理。

### 9.4.3 操作工具

内部指令自整定和外部指令自整定均可以通过驱动器面板和 XinJeServo 上位机软件执行

|         | 操作工具             | 限制项               |
|---------|------------------|-------------------|
| 内部指令自整定 | XinJeServo 上位机软件 | 各版本上位机软件均支持       |
| 外部指令自整定 | 驱动器面板            | 驱动器固件需 3700 及以上版本 |

**注意：**驱动器固件版本通过 U2-07 查看。

### 9.4.4 内部指令自整定操作步骤

一、驱动器面板自整定步骤

- 1、进行惯量辨识，参照转动惯量推定中的驱动器面板推定惯量步骤 [8.2.4 操作步骤](#)；
- 2、进入参数 F0-09 显示 iat-；

- 3、短按 ENTER 键，面板显示 iat--，此时伺服处于使能状态；

- 4、短按 INC 或 DEC，面板显示 tune 并闪烁，进入整定状态；

- 5、驱动器内部自动发送脉冲指令运行，若整定成功，显示 done 并闪烁；



6、短按 STA/ESC 键退出内部指令自整定。

**注意：**在整定过程中，任何时候短按 STA/ESC 都将退出整定操作，并使用退出时刻的增益参数；若整定失败，务必初始化驱动器后再进行整定。

#### ■ 自整定过程面板错误报警

| 错误代码  | 含义                | 可能原因            |
|-------|-------------------|-----------------|
| Err-1 | 搜索最优增益失败          | 惯量比过大；机构刚性过弱    |
| Err-2 | 自整定过程中发生超程/报警     | 请确定行程无超程和报警再自整定 |
| Err-6 | 执行操作时驱动器未处于“bb”状态 | 确认驱动器当前状态       |
| Err-7 | 整定过程中驱动器发生报警      | 驱动器出现报警         |

## 二、XinJeServo 自整定步骤

- 1、XinJeServo 主菜单画面点击【自整定】；
- 2、选择【点动配置】或【手动设定】配置惯量推定行程；



- 3、整定配置界面设置；



4、点击【确认】，开始推定惯量；

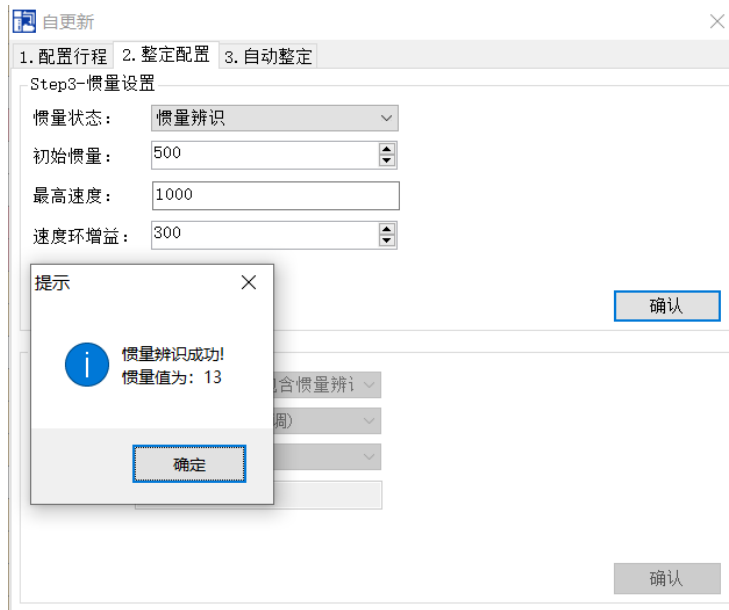

5、整定参数配置：



| 整定方式           | 说明  |
|----------------|---|
| 柔和             | 进行柔和的增益调整。除增益调整之外，还自动调整陷波滤波器              |
| 快速定位           | 进行定位用途专用调整。除增益调整之外，还自动调整模型环增益、陷波滤波器       |
| 快速定位<br>(控制超调) | 在定位用途中进行注重不超调的调整。除增益调整之外，还自动调整模型环增益、陷波滤波器 |

| 刚性等级 | 说明                                  |
|------|-------------------------------------|
| 同步带  | 进行适合于同步带机构等刚性较低机构的调整。               |
| 丝杆   | 进行适合于滚珠丝杠机构等刚性较高机构的调整。无相应机构时请选择此类型。 |
| 刚性连接 | 进行适合于刚体系统等刚性较高机构的调整。                |

6、开始整定：



7、等待整定完成。



### 9.4.5 外部指令自整定操作步骤

#### 一、驱动器面板自整定步骤

- 1、进行惯量辨识，参照转动惯量推定中的驱动器面板推定惯量步骤；
- 2、关闭自适应功能（P2-01.0 改为 0），重新上电；
- 3、进入参数 F0-08 显示 Eat-（External Reference Auto-tuning）；

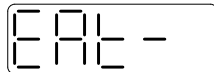

- 4、短按 ENTER 键，若使能未打开，面板显示 Son 并闪烁，等待开启使能，若使能已经打开跳过此步；

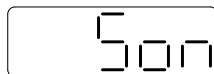

- 5、开伺服使能，面板显示 tune 并闪烁，进入整定状态；

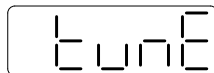

6、上位装置开始发送脉冲指令运行，若整定成功，显示 done 并闪烁；

done

7、短按 STA/ESC 键退出外部指令自整定。

**注意：**在整定过程中，任何时候短按 STA/ESC 都将退出整定操作，并使用退出时刻的增益参数。

#### ■ 自整定过程面板错误报警

| 错误代码  | 含义  | 可能原因                            |
|-------|---|---------------------------------|
| Err-1 | 搜索最优增益失败  | 惯量比过大；机构刚性过弱                    |
| Err-2 | ①自整定过程中发生超程/报警<br>②外部指令整定/振动抑制模式：<br>整定过程中伺服关使能 | 请确定行程无超程和报警再自整定<br>请确定整定过程未关闭使能 |
| Err-3 | 当前非位置控制模式                                       | 请在位置模式下自整定                      |
| Err-4 | 未关闭自适应功能  | 请修改 P2-01.0 为 0 后再进行自整定         |
| Err-7 | 整定过程中驱动器发生报警                                    | 驱动器发生报警                         |
| Err-8 | 定位完成信号不稳定                                       | 指令间隔时间过短                        |

## 二、XinJeServo 自整定步骤

1、XinJeServo 主菜单画面点击【自整定】；



2、选择【点动配置】或【手动设定】配置惯量推定行程：



3、整定配置界面设置：



4、点击【确认】，开始推定惯量；

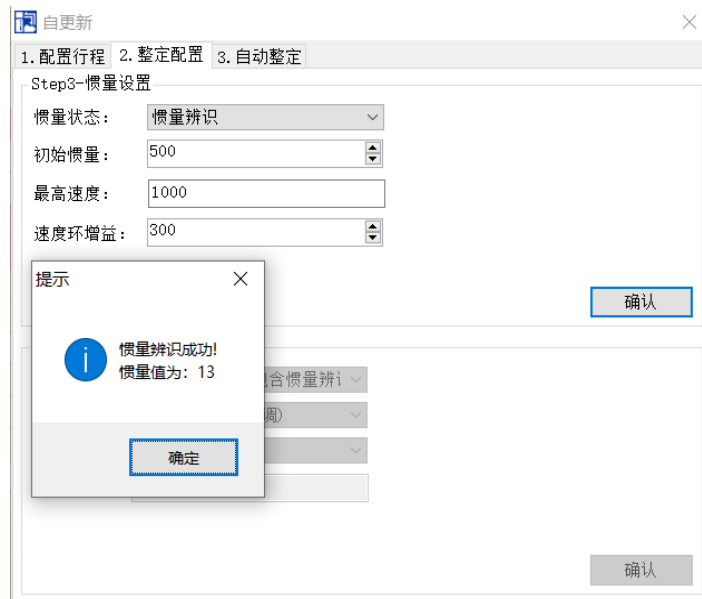

5、整定参数配置；



| 整定方式           | 说明  |
|----------------|---|
| 柔和             | 进行柔和的增益调整。除增益调整之外，还自动调整陷波滤波器              |
| 快速定位           | 进行定位用途专用调整。除增益调整之外，还自动调整模型环增益、陷波滤波器       |
| 快速定位<br>(控制超调) | 在定位用途中进行注重不超调的调整。除增益调整之外，还自动调整模型环增益、陷波滤波器 |
| 刚性等级           | 说明  |
| 同步带            | 进行适合于同步带机构等刚性较低机构的调整。                     |
| 丝杆             | 进行适合于滚珠丝杠机构等刚性较高机构的调整。无相应机构时请选择此类型。       |
| 刚性连接           | 进行适合于刚体系统等刚性较高机构的调整。                      |



## 6、开始整定：



## 7、打开伺服使能后，再点击确定：



## 8、上位装置开始发送脉冲指令，等待整定完成：



9、整定完成，点击确定。



### 9.4.6 相关参数

执行自动调整时可能会修改以下参数，在自动调整的过程中请勿手动变更。

| 参数      | 名称           | 参数属性   | 整定结束后数值对增益影响 |
|---------|--------------|--------|--------------|
| P0-07   | 第一惯量比        | 增益性能参数 | 有            |
| P1-00   | 第一速度环增益      |        |              |
| P1-01   | 第一速度环积分时间常数  |        |              |
| P1-02   | 第一位置环增益      |        |              |
| P1-05   | 第二速度环增益      |        |              |
| P1-06   | 第二速度环积分时间常数  |        |              |
| P1-07   | 第二位置环增益      |        |              |
| P2-00.0 | 扰动观测器开关      |        |              |
| P2-01.0 | 自适应模式开关      |        |              |
| P2-35   | 转矩指令滤波时间常数 1 |        |              |
| P2-41   | 扰动观测器增益      |        |              |
| P2-47.0 | 模型环开关        |        |              |
| P2-49   | 模型环增益        |        |              |
| P2-55   | 模型速度前馈增益     |        |              |
| P2-60.0 | 主动振动抑制开关     |        |              |
| P2-61   | 主动振动抑制频率     |        |              |
| P2-62   | 主动振动抑制增益     |        |              |
| P2-63   | 主动振动抑制阻尼     |        |              |
| P2-64   | 主动振动抑制滤波时间 1 |        |              |
| P2-65   | 主动振动抑制滤波时间 2 |        |              |
| P2-66   | 第二组主动振动抑制阻尼  |        |              |
| P2-67   | 第二组主动振动抑制频率  |        |              |
| P2-69.0 | 第一陷波开关       |        |              |
| P2-69.1 | 第二陷波开关       |        |              |
| P2-71   | 第一陷波频率       |        |              |
| P2-72   | 第一陷波衰减       |        |              |
| P2-73   | 第一陷波带宽       |        |              |
| P2-74   | 第二陷波频率       |        |              |
| P2-75   | 第二陷波衰减       |        |              |
| P2-76   | 第二陷波带宽       |        |              |

| 参数    | 名称               | 参数属性   | 整定结束后数值对增益影响 |
|-------|------------------|--------|--------------|
| P2-17 | 惯量辨识和内部指令自整定最高速度 | 整定配置参数 | 无            |
| P2-86 | 整定点动模式           |        |              |
| P2-87 | 整定运动最小限位         |        |              |
| P2-88 | 整定运动最大限位         |        |              |
| P2-89 | 整定运动最高速度         |        |              |
| P2-90 | 整定加减速时间          |        |              |

**注意：**P2-60~P2-67 是自整定过程自动修改，不允许用户手动修改，若手动修改有导致系统失控的风险。

## 9.5 手动调整

### 9.5.1 概述

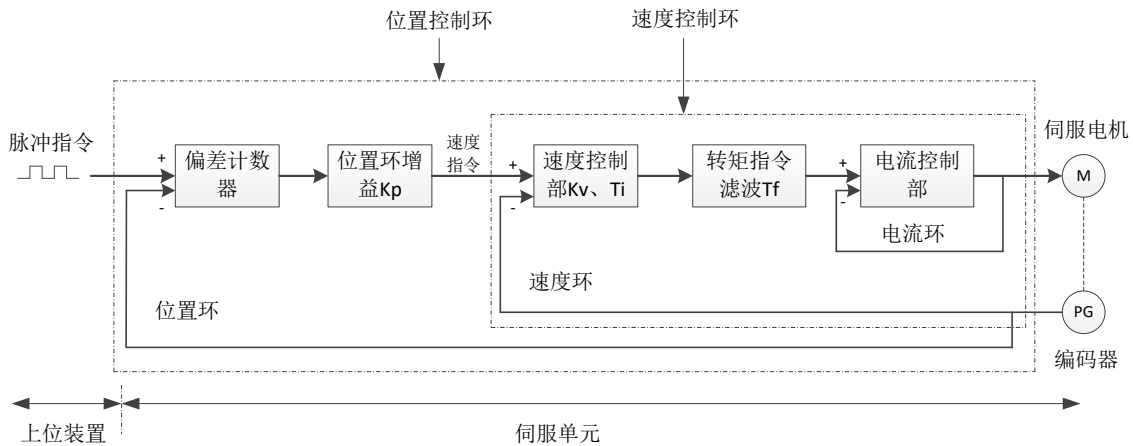

位置控制时（关闭模型环）控制框图

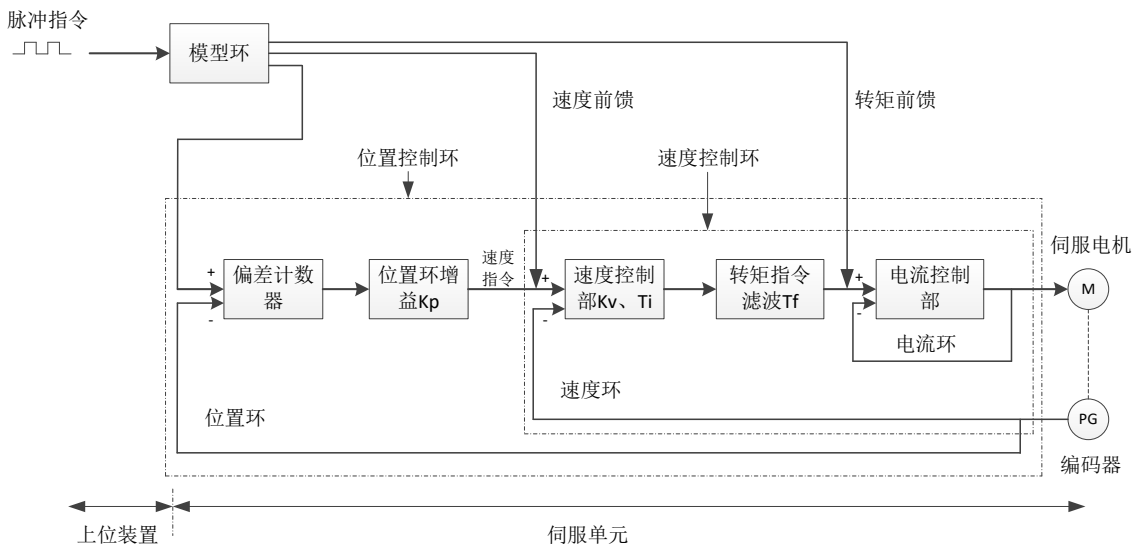

位置控制时（开启模型环）控制框图

伺服单元由三个反馈环（由内到外依次为：电流环、速度环、位置环）构成，越是内侧的环，越需要提高其响应性。如果不遵守该原则，则会导致响应性变差或产生振动。其中电流环参数是固定值可以保证充分的响应性，用户无需调整。

请在下述场合使用手动调整：

- ◆ 通过快速调整增益达不到预期效果时
- ◆ 通过自动调整增益达不到预期效果时

### 9.5.2 调整步骤示例

位置模式下若自整定选择柔和模式（P2-02.0=1）时，模型环功能关闭；速度模式下位置环增益无效。

#### 提高响应时

- 1、减小转矩指令滤波时间常数（P2-35）
- 2、提高速度环增益（P1-00）
- 3、减小速度环积分时间参数（P1-01）
- 4、提高位置环增益（P1-02）
- 5、提高模型环增益（P2-49）

**降低响应，防止振动和超调时**

- 1、降低速度环增益（P1-00）
- 2、增大速度环积分时间常数（P1-01）
- 3、降低位置环增益（P1-02）
- 4、增大转矩指令滤波时间常数（P2-35）
- 5、降低模型环增益（P2-49）

**9.5.3 调整的增益参数**

需要调整的增益参数一般为：

P1-00 速度环增益

P1-01 速度环积分时间常数

P1-02 位置环增益

P2-35 转矩指令滤波时间常数

P2-49 模型环增益

**■ 速度环增益**

由于速度环的响应性较低时会成为外侧位置环的延迟要素，因此会发生超调或者速度指令发生振动。为此，在机械系统不发生振动的范围内，设定值越大，伺服系统越稳定，响应性越好。

| 参数    | 含义    | 出厂设定 | 单位    | 设定范围     | 修改 | 生效 |
|-------|-------|------|-------|----------|----|----|
| P1-00 | 速度环增益 | 200  | 0.1Hz | 10~20000 | 随时 | 即时 |

**■ 速度环积分时间常数**

为使对微小的输入也能响应，速度环中含有积分要素。由于该积分要素对于伺服系统来说为延迟要素，因此当时间常数设定过大时，会发生超调，或延长定位时间，使响应性变差。

速度环增益和速度环积分时间常数大致满足以下关系：

$$P1-00 \times P1-01 = 636620$$

| 参数    | 含义        | 出厂设定 | 单位     | 设定范围     | 修改 | 生效 |
|-------|-----------|------|--------|----------|----|----|
| P1-01 | 速度环积分时间常数 | 3300 | 0.01ms | 15~51200 | 随时 | 即时 |

**■ 位置环增益**

当模型环无效时（P2-47.0=0），伺服单元位置环的响应性由位置环增益决定。位置环增益的设定越高，则响应性越高，定位时间越短。一般来说，不能将位置环增益提高到超出机械系统固有振动数的范围。因此，要将位置环增益设定为较大值，需提高机器刚性并增大机器的固有振动数。

| 参数    | 含义    | 出厂设定 | 单位    | 设定范围     | 修改 | 生效 |
|-------|-------|------|-------|----------|----|----|
| P1-02 | 位置环增益 | 200  | 0.1/s | 10~20000 | 随时 | 即时 |

**■ 转矩指令滤波时间常数**

可能因伺服驱动而导致机器振动时，如果对以下转矩指令滤波时间参数进行调整，则有可能消除振动。数值越小，越能进行响应性良好的控制，但受机器条件的制约。出现振动时一般降低该参数，建议调整范围 10~150。

| 参数    | 含义           | 出厂设定 | 单位     | 设定范围    | 修改 | 生效 |
|-------|--------------|------|--------|---------|----|----|
| P2-35 | 转矩指令滤波时间常数 1 | 100  | 0.01ms | 0~65535 | 随时 | 即时 |

**■ 模型环增益**

当模型环有效时（P2-47.0=1），由模型环增益确定伺服系统的响应性。如果提高模型环增益，则响应性变高，定位时间变短。此时伺服系统的响应性取决于本参数，而非 P1-02（位置环增益）。模型环增益仅位置模式有效。

| 参数    | 含义    | 出厂设定 | 单位    | 设定范围     | 修改 | 生效 |
|-------|-------|------|-------|----------|----|----|
| P2-49 | 模型环增益 | 500  | 0.1Hz | 10~20000 | 随时 | 即时 |

## 9.6 自适应

### 9.6.1 概述

自适应功能是指无论机器种类及负载波动如何，都可以通过自动调整获得稳定响应的功能。伺服 ON 即自动开始调整。

### 9.6.2 注意事项

- ◆ 伺服单元安装到机器上后，在最初的伺服 ON 时可能会发出瞬间声响，这是设定自动陷波滤波器时的声音，不是故障。下次伺服 ON 时不再发出声音。
- ◆ 在超过电机容许负载转动惯量使用时，电机可能产生振动，此时请修改自适应相关参数来匹配当前负载惯量。
- ◆ 在自适应的操作中，为确保安全，请在随时可以紧急停止或关闭使能的状态下执行自适应功能。

### 9.6.3 操作步骤

出厂设定自适应有效，无需修改其他参数。自适应是否有效，由下面参数控制。

| 参数    | 含义     | 出厂设定   | 修改    | 生效   |
|-------|--------|--------|-------|------|
| P2-01 | n.□□□0 | n.□□□1 | 伺服 bb | 重新上电 |
|       | n.□□□1 |        |       |      |

### 9.6.4 惯量模式及相关参数

自适应默认参数定义为小惯量模式，若负载惯量远超过电机容许负载转动惯量(如 60 电机 60 倍惯量)，可以开启自适应大惯量模式。

| 参数    | 含义     | 出厂设定   | 修改    | 生效   |
|-------|--------|--------|-------|------|
| P2-03 | n.0□□□ | n.0□□□ | 伺服 bb | 重新上电 |
|       | n.1□□□ |        |       |      |

| 参数    | 含义              | 出厂设定              | 修改    | 生效 |
|-------|-----------------|-------------------|-------|----|
| P2-05 | 自适应速度环增益        | 400 <sup>注1</sup> | 伺服 bb | 即时 |
| P2-10 | 自适应速度环积分        | 500               | 伺服 bb | 即时 |
| P2-11 | 自适应位置环增益        | 100               | 伺服 bb | 即时 |
| P2-07 | 自适应惯量比          | 0                 | 伺服 bb | 即时 |
| P2-08 | 自适应速度观测器增益      | 60                | 伺服 bb | 即时 |
| P2-12 | 自适应稳定最大惯量比      | 30                | 伺服 bb | 即时 |
| P2-16 | 自适应控制电机转子惯量系数   | 100               | 伺服 bb | 即时 |
| P2-19 | 自适应控制带宽         | 50 <sup>注2</sup>  | 伺服 bb | 即时 |
| P6-05 | 自适应大惯量模式速度环增益   | 200               | 伺服 bb | 即时 |
| P6-07 | 自适应大惯量模式惯量比     | 50                | 伺服 bb | 即时 |
| P6-08 | 自适应大惯量模式速度观测器增益 | 40                | 伺服 bb | 即时 |
| P6-12 | 自适应大惯量模式稳定最大惯量比 | 50                | 伺服 bb | 即时 |

注 1: DS5 系列伺服 750w 及以下驱动器默认值为 400；其他功率段默认值为 200。

注 2: DS5 系列伺服 400w 及以下驱动器默认值为 70；其他功率段默认值为 50。

### 9.6.5 推荐惯量比参数

自适应默认参数下仅能保证负载在一定转动惯量下稳定运行，若负载惯量很大，仍需要调节部分参数；推荐参数如下（修改的参数均是在默认参数下修改）

| 电机法兰          | 惯量        | 参数   |
|---------------|-----------|--|
| 40~90 法兰      | 20 倍惯量以内  | 自适应小惯量模式（默认参数）                               |
|               | 20~30 倍惯量 | 修改 P2-08=50, P2-12=40                        |
|               | 30~40 倍惯量 | 修改 P2-08=50, P2-12=40, P2-07=10              |
|               | 40~50 倍惯量 | 修改 P2-08=50, P2-12=40, P2-07=30              |
|               | 50~80 倍惯量 | 切换到自适应大惯量模式或者修改 P2-08=40, P2-12=50, P2-07=50 |
| 110/130 法兰    | 10 倍惯量以内  | 自适应小惯量模式（默认参数）                               |
|               | 10~15 倍惯量 | 修改 P2-08=50, P2-12=40                        |
|               | 15~20 倍惯量 | 切换到自适应大惯量模式或者修改 P2-08=40, P2-12=50, P2-07=50 |
| 180 及以上<br>法兰 | 5 倍惯量以内   | 自适应小惯量模式（默认参数）                               |
|               | 5~10 倍惯量  | 修改 P2-08=50, P2-12=40                        |
|               | 10~20 倍惯量 | 切换到自适应大惯量模式或者修改 P2-08=40, P2-12=50, P2-07=50 |

**注意：**惯量较大时的参数仍然能够带更小惯量的负载，如使用 50 倍惯量的参数用在 20 倍负载惯量的机构上，只是响应性会变差。

### 9.6.6 自适应相关参数效果

| 参数<br>小惯量/大惯量 | 名称             | 默认值     | 参考调<br>节范围 | 效果   |
|---------------|----------------|---------|------------|--|
| P2-05/P6-05   | 自适应模式下速度环增益    | 400/200 | 200~400    | 减小可以提升带惯量能力，但会降低响应性，对响应性影响较大                     |
| P2-07/P6-07   | 自适应模式下负载惯量比    | 0/50    | 0~200      | 增大可大幅度提高带惯量能力，而且不会影响响应性，过大会容易产生振荡                |
| P2-08/P6-08   | 速度观测器增益        | 60/40   | 30~60      | 减小 P2-08 同时增大 P2-12，可以大幅提升带惯量能力，但会降低响应性，对响应性影响很大 |
| P2-12/P6-12   | 自适应模式稳定最大惯量比   | 30/50   | 30~60      | 根据需求调整，一般增大                                      |
| P2-10         | 自适应模式速度环积分时间系数 | 500     | 200~更大     | 根据需求调整，增大增快响应，减小降低响应                             |
| P2-11         | 自适应模式位置环增益系数   | 100     | 50~200     | 增大提升伺服刚性，增强抗扰动能力，可解决运行抖动                         |
| P2-16         | 自适应模式电机转子惯量系数  | 100     | 100~200    | 增大会小幅度提升带惯量能力，对响应性影响较小，作为辅助参数                    |
| P2-19         | 自适应控制带宽        | 50~70   | 40~80      |  |

### 9.6.7 自适应有效时变为无效的参数

自适应功能有效时（P2-01.0=1），变为无效的参数如下表所示：

| 项目    | 参数           | 参数名称        |
|-------|--------------|-------------|
| 增益类   | P1-00        | 第一速度环增益     |
|       | P1-05        | 第二速度环增益     |
|       | P1-01        | 第一速度环积分时间常数 |
|       | P1-06        | 第二速度环积分时间常数 |
|       | P1-02        | 第一位置环增益     |
|       | P1-07        | 第二位置环增益     |
|       | P2-49        | 模型环增益       |
|       | P0-07        | 第一惯量比       |
| P0-08 | 第二惯量比        |             |
| P5-36 | /I-SEL 惯量比切换 |             |

## 9.7 振动抑制

### 9.7.1 概述

机械系统具有一定的共振频率，伺服增益提高时，可能在机械共振频率附近产生持续振动，一般在400Hz~1000Hz，导致增益无法继续提高，通过自动检出或手动设定振动频率来消除振动，振动消除后，若需要提高响应性，可以进一步提高增益。

#### 注意：

- ① 执行振动抑制操作后，伺服响应性会较之前发生变化。
- ② 执行振动抑制操作前，请正确设定转动惯量比、增益参数，否则无法正常控制。

### 9.7.2 操作工具

| 调整方式      | 操作工具              | 控制模式 | 操作步骤参照                             | 限制项         |
|-----------|-------------------|------|------------------------------------|-------------|
| 自适应模式     | XinJeServo 机械特性分析 | 位置模式 | <a href="#">9.7.4 振动抑制(上位机软件)</a>  | 各版本上位机软件均支持 |
| 自整定模式     | 面板振动抑制操作          |      | <a href="#">9.7.3 振动抑制(快速 FFT)</a> | 无           |
|           | XinJeServo 机械特性分析 |      | <a href="#">9.7.4 振动抑制(上位机软件)</a>  | 各版本上位机软件均支持 |
| 自整定/自适应模式 | 面板振动抑制操作          |      | <a href="#">8.7.7 振动抑制(快速 FFT)</a> | 无           |

### 9.7.3 振动抑制（快速 FFT）

该功能可在伺服操作面板上通过 F0-12 参数进行机械特性分析，找出机械共振频率从而实现振动抑制。完整操作流程如下图所示：

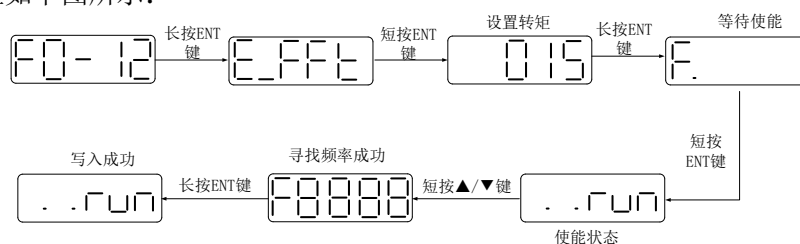

以下对操作步骤进行说明：

- 1、F0-12，长按【ENT】，进入快速 FFT 功能，显示“E\_Fft”；

E\_Fft

- 2、点按【ENT】，进入转矩设置界面，显示当前设置的转矩值，即 P6-89 的值，点按【▲】、【▼】加、减转矩指令，增加转矩指令大小时，推荐一点点增加，以免引起设备剧烈振动；

015

- 3、设置好转矩指令之后，长按【ENT】，进入“准备使能”阶段，界面显示“F.”；

F.

- 4、点按【ENT】，使能，显示“..run”；

..run

- 5、点按【▲】、【▼】，进行正反转，寻找共振频率，运行期间，界面闪动“E\_Fft”，如果找到共振频率，界面会显示“Fxxxx”，“xxxx”为共振频率，如果寻找功能频率失败，界面显“F----”；

F0000

- 6、无论显示“Fxxxx”还是“F----”，都可以继续点按【▲】、【▼】，再次寻找共振频率，如果找到了共振频率，可以长按【ENT】，将界面显示的共振频率设置到驱动器中的陷波滤波器中。



..run

注：以上每一步，都可以短按 STA/ESC 键退回上一步操作每一步，都可以点按【STA】退出。

### 9.7.4 振动抑制（上位机软件）

- 1、打开 XinJeServo 上位机软件，选择机械特性；
- 2、点击【测定】；

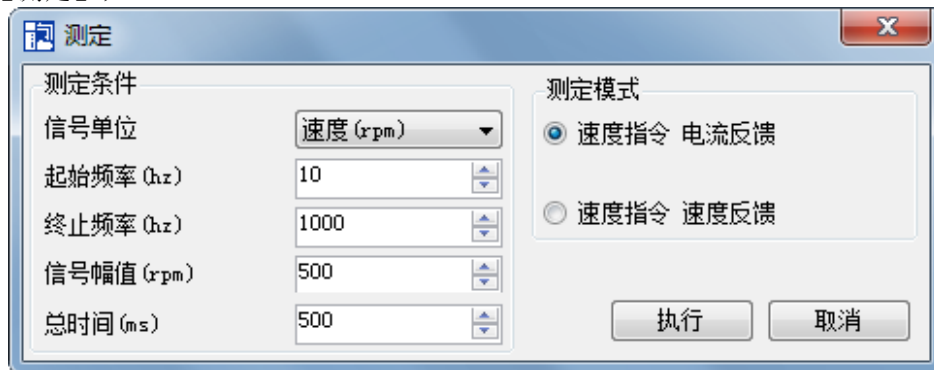

- 3、配置测试条件，然后点击【执行】；
- 4、选择【幅值与相位】；

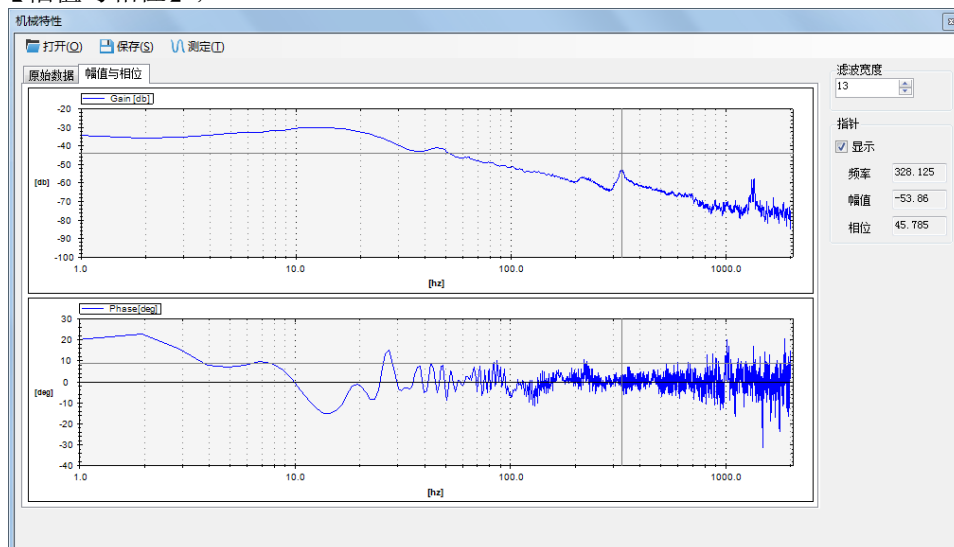

- 5、设置滤波宽度（以清晰查看共振频率），找到共振频率；
  - 6、需要手动设置陷波参数，详情请参照 [9.7.6 陷波滤波器](#)。
- 以上图为例，通过机械特性分析，共振频率为 328Hz，可以使用第三陷波器，参数设置如下：  
 $P2-69=n.1000$   $P2-77=328$

**注意：**不论自适应还是自整定模式，如果使用机械特性分析就属于手动设置陷波，若存在多个共振点，请依次配置第三至第五陷波器）。

### 9.7.5 振动抑制（手动设置）

在已知机械系统共振频率的情况下，可以通过手动设定振动频率来消除振动，请配置第三至第五陷波器。相关参数详见 [9.7.6 陷波滤波器](#)。

### 9.7.6 陷波滤波器

陷波器通过降低特定频率处的增益，可达到抑制机械共振的目的。正确设置陷波器后，振动可以得到有效抑制，可尝试继续增大伺服增益。

陷波器原理图如下图：

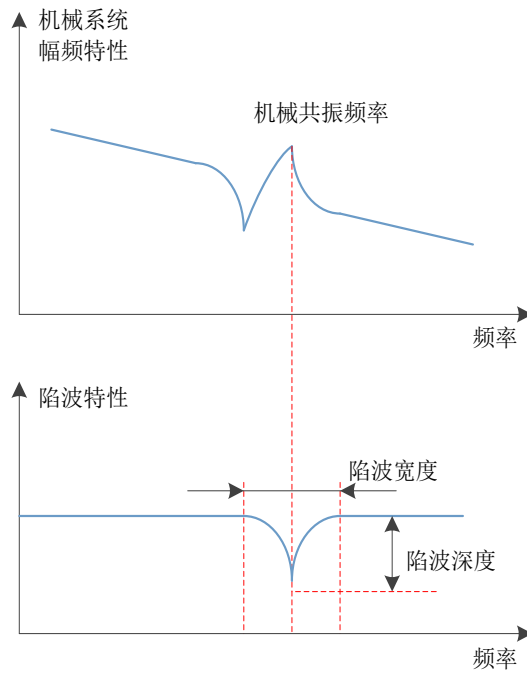

陷波器原理图

伺服驱动器有 5 组陷波滤波器，每组陷波器有 3 个参数，分别是陷波频率、陷波衰减、陷波带宽。第一和第二陷波器是自动设置，第三、第四、第五为手动设置。

转矩指令滤波和陷波器在系统中为串联关系，如下图所示，其中陷波器的开关由 P2-69 和 P2-70 控制。

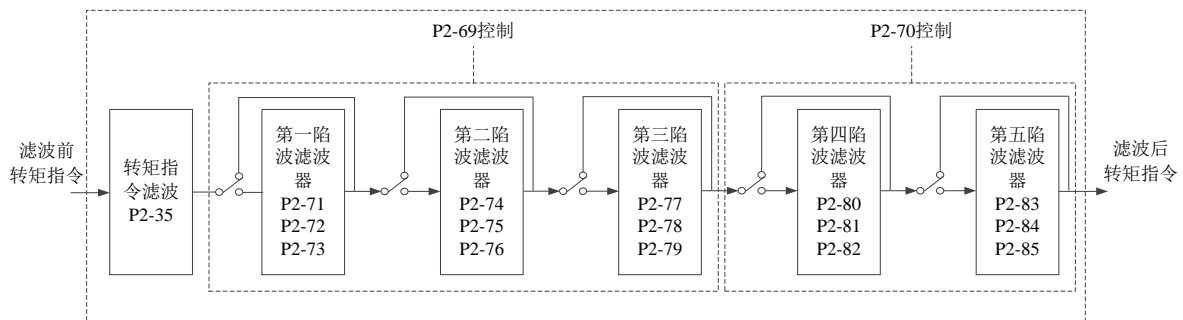

| 参数    | 含义     | 出厂设定    | 修改     | 生效 |    |
|-------|--------|---------|--------|----|----|
| P2-69 | n.□□□0 | 第一陷波器关闭 | n.□□□0 | 随时 | 即时 |
|       | n.□□□1 | 第一陷波器打开 |        |    |    |
|       | n.□□0□ | 第二陷波器关闭 | n.□□0□ | 随时 | 即时 |
|       | n.□□1□ | 第二陷波器打开 |        |    |    |
|       | n.0□□□ | 第三陷波器关闭 | n.0□□□ | 随时 | 即时 |
|       | n.1□□□ | 第三陷波器打开 |        |    |    |
| P2-70 | n.□□□0 | 第四陷波器关闭 | n.□□□0 | 随时 | 即时 |
|       | n.□□□1 | 第四陷波器打开 |        |    |    |
|       | n.□□0□ | 第五陷波器关闭 | n.□□0□ | 随时 | 即时 |
|       | n.□□1□ | 第五陷波器打开 |        |    |    |

| 参数    | 含义     | 出厂设定 | 单位    | 设定范围    | 修改 | 生效 |
|-------|--------|------|-------|---------|----|----|
| P2-71 | 第一陷波频率 | 5000 | Hz    | 50~5000 | 随时 | 即时 |
| P2-72 | 第一陷波衰减 | 70   | 0.1dB | 50~1000 | 随时 | 即时 |
| P2-73 | 第一陷波带宽 | 0    | Hz    | 0~1000  | 随时 | 即时 |
| P2-74 | 第二陷波频率 | 5000 | Hz    | 50~5000 | 随时 | 即时 |
| P2-75 | 第二陷波衰减 | 70   | 0.1dB | 50~1000 | 随时 | 即时 |

| 参数    | 含义     | 出厂设定 | 单位    | 设定范围    | 修改 | 生效 |
|-------|--------|------|-------|---------|----|----|
| P2-76 | 第二陷波带宽 | 0    | Hz    | 0~1000  | 随时 | 即时 |
| P2-77 | 第三陷波频率 | 5000 | Hz    | 50~5000 | 随时 | 即时 |
| P2-78 | 第三陷波衰减 | 70   | 0.1dB | 50~1000 | 随时 | 即时 |
| P2-79 | 第三陷波带宽 | 0    | Hz    | 0~1000  | 随时 | 即时 |
| P2-80 | 第四陷波频率 | 5000 | Hz    | 50~5000 | 随时 | 即时 |
| P2-81 | 第四陷波衰减 | 70   | 0.1dB | 50~1000 | 随时 | 即时 |
| P2-82 | 第四陷波带宽 | 0    | Hz    | 0~1000  | 随时 | 即时 |
| P2-83 | 第五陷波频率 | 5000 | Hz    | 50~5000 | 随时 | 即时 |
| P2-84 | 第五陷波衰减 | 70   | 0.1dB | 50~1000 | 随时 | 即时 |
| P2-85 | 第五陷波带宽 | 0    | Hz    | 0~1000  | 随时 | 即时 |

**注意：**

- ① 自适应模式下如果检测到振动会自动配置第二陷波器。
- ② 自整定模式（自动调整）下如果检测到振动会自动配置第二和第一陷波器（只有一个振动点时会优先开第二陷波器）。
- ③ 不论自适应还是自整定模式，如果使用机械特性分析就属于手动设置陷波，请配置第三至第五陷波器。

## 9.8 增益调整应用功能

### 9.8.1 模型环控制

自整定模式下，除速度环、位置环增益外，还有模型环增益，该参数对伺服响应性影响很大。当模型环不开启时，由位置环增益决定伺服响应性，当模型环开启时，由模型环增益决定伺服响应性。模型环在驱动器控制回路中相当于前馈功能。

当自整定模式选择柔和时，模型环功能会自动关闭；当自整定模式选择快速定位或快速定位（控制超调）时，模型环功能会自动开启。

#### 自整定模式

| 参数    | 含义     | 出厂设定       | 修改     | 生效 |    |
|-------|--------|------------|--------|----|----|
| P2-02 | n.□□□1 | 柔和         | n.□□□3 | 随时 | 即时 |
|       | n.□□□2 | 快速定位       |        |    |    |
|       | n.□□□3 | 快速定位（控制超调） |        |    |    |

自整定模式的选择：

① 柔和（P2-02.0=1）：

该方式不开启模型环增益，运行柔和，适合机械刚性不足且响应性要求不高的场合。

② 快速定位（P2-02.0=2）：

该方式整定参数响应性最快，但对超调无特别抑制。

③ 快速定位（控制超调）（P2-02.0=3）：

该方式整定参数响应较快，会对超调有抑制效果。

| 负载类型 | 说明                                  |
|------|-------------------------------------|
| 同步带  | 进行适合于同步带机构等刚性较低机构的调整。               |
| 丝杆   | 进行适合于滚珠丝杠机构等刚性较高机构的调整。无相应机构时请选择此类型。 |
| 刚性连接 | 进行适合于刚体系统等刚性较高机构的调整。                |

| 自整定模式          | 说明  |
|----------------|---|
| 柔和             | 进行柔和的增益调整。除增益调整之外，还自动调整陷波滤波器              |
| 快速定位           | 进行定位用途专用调整。除增益调整之外，还自动调整模型环增益、陷波滤波器       |
| 快速定位<br>（控制超调） | 在定位用途中进行注重不超调的调整。除增益调整之外，还自动调整模型环增益、陷波滤波器 |

| 参数    | 含义     | 出厂设定       | 修改     | 生效 |    |
|-------|--------|------------|--------|----|----|
| P2-02 | n.□□□1 | 柔和         | n.□□□3 | 随时 | 即时 |
|       | n.□□□2 | 快速定位       |        |    |    |
|       | n.□□□3 | 快速定位（控制超调） |        |    |    |

#### 模型环功能开关

| 参数    | 含义     | 出厂设定  | 修改     | 生效 |    |
|-------|--------|-------|--------|----|----|
| P2-47 | n.□□□0 | 模型环关闭 | n.□□□0 | 随时 | 即时 |
|       | n.□□□1 | 模型环开启 |        |    |    |

以 DS5 系列伺服自整定模式，使用 750w 伺服 5 倍负载惯量为例：

■ 模型环功能关闭（柔和模式）

| 低刚性、低响应          | 高刚性、中响应         |
|------------------|-----------------|
|                  |                 |
| 负载惯量比 P0-07：500% |                 |
| 速度环增益 P1-00：200  | 速度环增益 P1-00：800 |
| 速度环积分 P1-01：3300 | 速度环积分 P1-01：825 |
| 位置环增益 P1-02：200  | 位置环增益 P1-02：700 |
| 现象：运行抖动，响应慢      | 现象：运行平稳、响应较快    |

■ 模型环功能开启（快速定位或快速定位（控制超调））

| 低刚性、低响应          | 高刚性、低响应         | 高刚性、高响应          |
|------------------|-----------------|------------------|
|                  |                 |                  |
| 负载惯量比 P0-07：500% |                 |                  |
| 速度环增益 P1-00：200  | 速度环增益 P1-00：800 | 速度环增益 P1-00：800  |
| 速度环积分 P1-01：3300 | 速度环积分 P1-01：825 | 速度环积分 P1-01：825  |
| 位置环增益 P1-02：200  | 位置环增益 P1-02：700 | 位置环增益 P1-02：700  |
| 模型环增益 P2-49：300  | 模型环增益 P2-49：300 | 模型环增益 P2-49：4000 |
| 现象：运行抖动，响应慢      | 现象：运行平稳、响应慢     | 现象：运行平稳、响应快      |

**注意：**上述曲线图仅表示参数效果示意，并不表示真实运行的曲线。

9.8.2 转矩扰动观测

扰动观测器通过检测并估算系统所受到的外部扰动转矩，在转矩指令上加以补偿，可降低外部扰动对伺服的影响，提升抗扰动能力。

在自整定模式中选择柔和模式，则会自动关闭扰动观测器，同时扰动观测器增益不会改变；若选择快速定位或快速定位（控制超调），则会自动打开扰动观测器开关，并修改扰动观测器增益为 85。该功能相关参数无需用户手动设置。

| 参数    | 含义     | 出厂设定   | 修改    | 生效 |
|-------|--------|--------|-------|----|
| P2-00 | n.□□□0 | n.□□□0 | 伺服 bb | 即时 |
|       | n.□□□1 |        |       |    |

| 参数    | 含义      | 出厂设定 | 单位 | 设定范围  | 修改 | 生效 |
|-------|---------|------|----|-------|----|----|
| P2-41 | 扰动观测器增益 | 85   | %  | 0~100 | 随时 | 即时 |

9.8.3 增益切换

**注意：**3770 版本及之后支持增益切换功能。

| 参数      | 含义  | 出厂设定 | 单位 | 修改    | 生效 |
|---------|---|------|----|-------|----|
| P1-14.0 | n.□□□X<br>n.□□□X<br>0-SI 端子切换增益有效（增益切换条件参数不生效）<br>1-按照增益切换条件进行增益切 | 0    | -  | 伺服 bb | 即时 |

| 参数      | 含义  | 出厂设定 | 单位 | 修改    | 生效 |
|---------|---|------|----|-------|----|
|         | 换<br>2-预留   |      |    |       |    |
| P1-14.1 | n.□□X□<br>n.□□X□:<br>增益切换条件选择<br>0-第1增益固定<br>1-使用外部SI端子切换<br>2-转矩指令大<br>3-速度指令大<br>4-速度指令变化大<br>5-[保留]<br>6-位置偏差大<br>7-有位置指令<br>8-定位完成<br>9-实际速度大<br>A-有位置指令+实际速度 |      |    |       |    |
| P1-15   | 增益切换等待时间  | 5    | ms | 伺服 bb | 即时 |
| P1-16   | 增益切换等级阈值  | 50   | -  | 伺服 bb | 即时 |
| P1-17   | 增益切换等级阈值的滞环   | 30   | -  | 伺服 bb | 即时 |
| P1-18   | 位置环增益切换时间   | 3    | ms | 伺服 bb | 即时 |

**注:**

- ① 增益切换等待时间，仅在第2增益切换回第1增益的过程中生效
- ② “增益切换等级阈值滞环”的定义如下图所示:

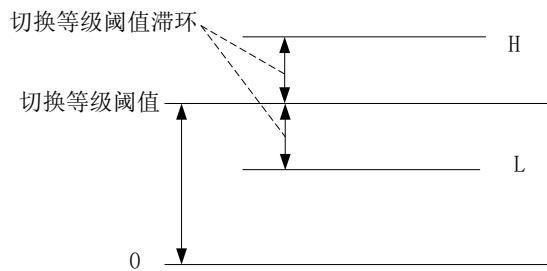

- ③ “位置增益切换时间”说明:

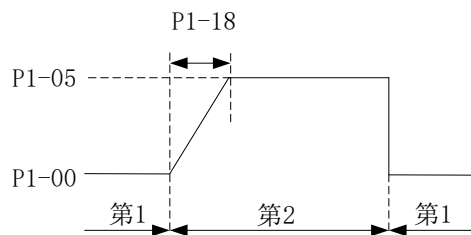

- ④ 增益切换条件说明

| 增益切换条件设定 |        |     |  | 相关参数       |            |            |
|----------|--------|-----|--|------------|------------|------------|
| P1-14.1  | 条件     | 示意图 | 备注   | P1-15 等待时间 | P1-16 等级阈值 | P1-17 阈值滞环 |
| 0        | 第一增益固定 | -   | -  | 无效         | 无效         | 无效         |
| 1        | 端子切换   |     | 使用 G-SEL 信号进行增益切换:<br>G-SEL 信号无效, 第1组增益<br>G-SEL 信号有效, 第2组增益 | 有效         | 无效         | 无效         |

| 增益切换条件设定 |                 |     |   | 相关参数          |                   |                   |
|----------|-----------------|-----|---|---------------|-------------------|-------------------|
| P1-14.1  | 条件              | 示意图 | 备注  | P1-15<br>等待时间 | P1-16<br>等级<br>阈值 | P1-17<br>阈值<br>滞环 |
| 2        | 转矩指令            |     | <p>在上一次第 1 增益时，转矩指令的绝对值超过（等级+滞环）[%]时，切换到第 2 增益；</p> <p>在上一次第 2 增益时，转矩指令的绝对值不到（等级-滞环）[%]的状态再等待 P1-15 都保持在这种状态时，返回第一增益。</p>   | 有效            | 有效 (%)            | 有效 (%)            |
| 3        | 速度指令            |     | <p>在上一次第 1 增益时，速度指令的绝对值超过（等级+滞环）[rpm]时，切换到第 2 增益；</p> <p>在上一次第 2 增益时，速度指令的绝对值不到（等级-滞环）[rpm]的状态再等待 P1-15 都保持在这种状态时，返回第一增益。</p>   | 有效            | 有效                | 有效                |
| 4        | 速度指令变化率         |     | <p>在上一次第 1 增益时，速度指令变化率的绝对值超过（等级+滞环）[10rpm/s]时，切换到第 2 增益；</p> <p>在上一次第 2 增益时，速度指令变化率的绝对值不到（等级-滞环）[10rpm/s]的状态再等待 P1-15 都保持在这种状态时，返回第一增益。</p>   | 有效            | 有效 (10rpm/s)      | 有效 (10rpm/s)      |
| 5        | 速度指令高低速阈值【暂不支持】 |     | <p>在上一次第 1 增益时，速度指令的绝对值超过（等级-滞环）[rpm]时，切换到第 2 增益，增益逐渐变化，在速度指令的绝对值达到（等级+滞环）[rpm]，增益完全变为第 2 增益；</p> <p>在上一次第 2 增益时，速度指令的绝对值低于（等级+滞环）[rpm]开始返回第一增益，增益逐渐变化，在速度指令的绝对值达到（等级-滞环）[rpm]时，增益完全返回第 1 增益。</p> | 无效            | 有效 (rpm)          | 有效 (rpm)          |
| 6        | 位置偏差            |     | <p>仅在位置模式有效（其他模式固定为第 1 增益）</p> <p>在上一次第 1 增益时，位置偏差的绝对值超过（等级+滞环）[编码器单位]时，切换到第 2 增益；</p> <p>在上一次第 2 增益时，位置</p>  | 有效            | 有效 (编码器单位)        | 有效 (编码器单位)        |

| 增益切换条件设定 |           |     |   | 相关参数       |            |            |
|----------|-----------|-----|---|------------|------------|------------|
| P1-14.1  | 条件        | 示意图 | 备注  | P1-15 等待时间 | P1-16 等级阈值 | P1-17 阈值滞环 |
|          |           |     | 偏差的绝对值不到（等级-滞环）[编码器单位]时的状态再等待 P1-15 都保持在这种状态时，返回第一增益。   |            |            |            |
| 7        | 位置指令      |     | 仅在位置模式有效（其他模式固定为第 1 增益）<br>在上次第 1 增益时，如果位置指令不为 0，切换到第二增益；<br>在上次第 2 增益时，如果位置指令为 0 的状态在等待时间 P1-15 都保持这种状态时返回第 1 增益   | 有效         | 无效         | 无效         |
| 8        | 定位完成      |     | 仅在位置模式有效（其他模式固定为第 1 增益）<br>在上次第 1 增益时，如果定位未完成，切换到第二增益；<br>在上次第 2 增益时，如果定位完成的状态在等待时间 P1-15 都保持这种状态时返回第 1 增益<br><b>【备注】</b> 需要根据 P5-01 设置定位完成检测的模式  | 有效         | 无效         | 无效         |
| 9        | 实际速度      |     | 仅在位置模式有效（其他模式固定为第 1 增益）：<br>在上次第 1 增益时，实际速度的绝对值超过（等级+滞环）[rpm]，切换到第 2 增益；<br>在上一次第 2 增益时，实际速度的绝对值不到（等级-滞环）[rpm]的状态再等待 P1-15 都保持在这种状态时，返回第一增益。  | 有效         | 有效 (rpm)   | 有效 (rpm)   |
| A        | 位置指令+实际速度 |     | 仅在位置模式有效（其他模式固定为第 1 增益）：<br>在上次第 1 增益时，如果位置指令不为 0，切换到第 2 增益；<br>在上次第 2 增益时，位置指令为 0 的状态在等待时间 P1-15 内，保持第 2 增益；<br>当位置指令为 0，且等待时间 P1-15 到，若实际速度的绝对值不到（等级）[rpm]时，速度积分时间常数固定在第 2 速度环积分时间常数（P1-07），其他返回到 | 有效         | 有效 (rpm)   | 有效 (rpm)   |



| 增益切换条件设定 |    |     |  | 相关参数              |                   |                   |
|----------|----|-----|--|-------------------|-------------------|-------------------|
| P1-14.1  | 条件 | 示意图 | 备注   | P1-15<br>等待<br>时间 | P1-16<br>等级<br>阈值 | P1-17<br>阈值<br>滞环 |
|          |    |     | 第 1 增益；若实际速度的绝对值不到(等级-滞环)[rpm]时，速度积分也返回到第 1 速度环积分时间常数(P1-02) |                   |                   |                   |

# 10 报警分析

## 10.1 EtherCAT 通讯关联异常报警

| 报警代码  | 错误原因  | 解决方法  |
|-------|---|---|
| E-800 | 不正确的ESM要求异常保护<br>EC总线模式切换到普通模式后,如果继续使用EtherCAT主站连接,主站最高只能请求到PREOP状态,否则报E-800错误(3791及以后版本支持)   | ①使用EC总线模式时P0-00=1;<br>②查看主站PDO配置是否正确。   |
| E-801 | 未定义ESM要求异常保护<br>接收除下述外的状态转化要求:<br>1: Request Init State<br>2: Request Pre-Operational State<br>3: Request Bootstrap State<br>4: Reauest Safe-operational State<br>8: Request Operational State<br>报错后ESM状态:当前状态是Init、PreOP、SafeOP时停在当前状态,OP时转为SafeOP<br>ESC寄存器AL Status Code: 0012h | 确认上位装置的状态转化要求。<br>可通过伺服面板F0-00=1来清除报警。  |
| E-802 | 引导状态要求异常保护<br>接受下述的状态转化要求:<br>3: Request Bootstrap State<br>报错后ESM状态: Init<br>ESC寄存器AL Status Code: 0013h   | 确认上位装置的状态转化要求。<br>可通过伺服面板F0-00=1来清除报警。  |
| E-803 | PLL未完异常保护<br>经过同步处理后1s,通信和伺服的相位组合(PLL锁定)仍无法完成<br>报错后ESM状态: PreOP<br>ESC寄存器AL Status Code: 002Dh   | 确认DC的设定,确认传播延迟补偿、偏差补偿是否正确。<br>可伺服面板F0-00=1来清除报警。  |
| E-804 | PDO看门狗异常保护<br>PDO通信时(SafeOP或者OP状态),通过ESC寄存器地址0400(Watchdog Divider)和0420(Watchdog Time Process Data)设定时间0220(AL Event Request)的bit10没有ON。<br>报错后ESM状态: Safe OP<br>ESC寄存器AL Status Code: 001Bh<br>PDO通信断线  | 1、确认来自上位装置的PDO的送信时间是否固定(是否中断);<br>2、确认PDO看门狗检出延时值太大;<br>3、确认EtherCAT通信线缆的配线是否有问题,线缆上是否有过度噪音。更换优质网线;<br>4、通讯线缆重新连接,网线悬空,与动力线分开;<br>5、关闭焊机类干扰设备再运行,以排除干扰问题;<br>6、交叉测试判断故障点;<br>可通过伺服面板F0-00=1来清除报警。 |
| E-806 | PLL异常保护<br>ESM状态是在SafeOP或者OP的状态下,通信和伺服的相位(PLL锁定)不吻合的情况<br>报错后ESM状态: SafeOP<br>ESC寄存器AL Status Code: 0032h   | 确认DC的设定,确认传播延迟补偿、偏差补偿是否正确。<br>可通过伺服面板F0-00=1来清除报警或断开控制电源进行复位  |
| E-807 | 同期信号异常保护<br>在同步处理完成后,根据SYNC0或者IRQ中断处理发生在设定的阈值以上<br>报错后ESM状态: SafeOP   | 确认DC的设定,确认传播延迟补偿、偏差补偿是否正确。<br>可通过伺服面板F0-00=1来清除   |

| 报警代码  | 错误原因   | 解决方法  |
|-------|--|---|
|       | ESC 寄存器 AL Status Code: 002Ch  | 报警或断开控制电源进行复位   |
| E-810 | 同步周期设定异常保护<br>设定不支持的同步周期:<br>同步周期设定值在 1ms, 2ms, 4ms 之外 (3791 之前版本)<br>同步周期设定值在 1ms, 2ms, 4ms, 8ms, 10ms 之外 (3791 及之后版本)<br>报错后 ESM 状态: PreOP<br>ESC 寄存器 AL Status Code: 0035h  | 正确设定同期周期<br>可通过伺服面板 F0-00=1 来清除报警   |
| E-811 | 邮箱设定异常保护<br>邮箱的 SM0/1 设定值错误的情况:<br>邮箱的收发区域重叠、与 SM2/3 重合、收发区地址为奇数;<br>邮箱的起始地址在 SyncManager0: 1000h~10FFh、SyncManager1: 1200h~12FFh 范围外<br>SyncManager0/1 长度 (ESC 寄存器: 0802h、0803h/080Ah、080Bh) 设定不正确的情况:<br>SyncManager0: 32~256byte 的范围外<br>SyncManager1: 40~256byte 的范围外<br>SyncManager0/1 的 Control Register (ESC 寄存器: 0804h/080Ch) 设定不正确的情况:<br>将 100110b 以外设定到 0804h: bit5-0<br>将 100110b 以外设定到 080Ch: bit5-0<br>报错后 ESM 状态: Init<br>ESC 寄存器 AL Status Code: 0016h | 根据 ESI 文件描述正确设定 SyncManager<br>可通过伺服面板 F0-00=1 来清除报警                          |
| E-814 | PDO 看门狗设定异常保护<br>PDO 看门狗设定错误。<br>PDO 看门狗触发有效 (SyncManager: 寄存器 0804h 的 bit6 是 1), PDO 看门狗检出超时值 (寄存器 0400h、0402h) 的设定值不满足“通讯周期*2 的情况<br>报错后 ESM 状态: PreOP<br>ESC 寄存器 AL Status Code: 001Fh  | 正确设定看门狗检出超时值<br>可通过伺服面板 F0-00=1 来清除报警   |
| E-815 | DC 设定异常保护<br>DC 的设定错误的情况。<br>ESC 寄存器 0981h (Activation) 的 bit2-0 设定为下述以外的值<br>bit2-0=000b; bit2-0=011b<br>报错后 ESM 状态: PreOP<br>ESC 寄存器 AL Status Code: 0030h   | 确认 DC 的设定<br>可通过伺服面板 F0-00=1 来清除报警  |
| E-816 | SM 事件模式设定异常保护<br>不支持的 SM 时间模式被设定, 1C32/1C33-01 设定 00、01、02 以外的值。<br>ESC 寄存器 0981 的 bit2-0=000b 并且只有 1C32h-01h 和 1C33h-01h 的 SM2 被设定<br>报错后 ESM 状态: PreOP<br>ESC 寄存器 AL Status Code: 0028h  | 确认 1C32h-01h 和 1C33h-01h 设定一致并且值在 00h、01h、02h 其中任何一个<br>可通过伺服面板 F0-00=1 来清除报警 |
| E-817 | SyncManager 2/3 设定异常保护<br>SM2/3 被设定为不正确的值<br>SM2/3 的物理地址设定不正确 (ESC 寄存器: 0810h/0818h): 收发信区域重叠、与 SM2/3 重合、起始地址为奇数, 起始地址完成地址在范围外<br>SM2/3 长度设定 (ESC 寄存器: 0812h/081A) 与   | 根据 ESI 文件描述正确设定 SyncManager2/3<br>可通过伺服面板 F0-00=1 来清除报警                       |

| 报警代码  | 错误原因  | 解决方法  |
|-------|---|---|
|       | <p>RxPDO, TxPDO 不同</p> <p>SM2/3 的控制寄存器 (ESC 寄存器: 0814h/081Ch) 设定不正确</p> <p>将 100110b 以外设定到 bit5-0</p> <p>报错后 ESM 状态: PreOP</p> <p>ESC 寄存器 AL Status Code: 001Dh/001Eh</p>   |   |
| E-850 | <p>TxPDO 分配异常保护</p> <p>TxPDO 映射的数据大小超过 24 字节 (3791 以前)</p> <p>TxPDO 映射的数据大小超过 32 字节(3791 及以后)</p> <p>报错后 ESM 状态: PreOP</p> <p>ESC 寄存器 AL Status Code: 0024h</p>   | <p>确认 TxPDO 映射的数据大小设定在 24 字节以内 (3791 以前)</p> <p>确认 TxPDO 映射的数据大小设定在 32 字节以内 (3791 及以后)</p> <p>可通过伺服面板 F0-00=1 来清除报警</p> |
| E-851 | <p>RxPDO 分配异常保护</p> <p>RxPDO 映射的数据大小超过 24 字节 (3791 以前)</p> <p>RxPDO 映射的数据大小超过 32 字节(3791 及以后)</p> <p>报错后 ESM 状态: PreOP</p> <p>ESC 寄存器 AL Status Code: 0025h</p>   | <p>确认 RxPDO 映射的数据大小设定在 24 字节以内 (3791 以前)</p> <p>确认 RxPDO 映射的数据大小设定在 32 字节以内 (3791 及以后)</p> <p>可通过伺服面板 F0-00=1 来清除报警</p> |
| E-881 | <p>控制模式设定异常保护</p> <p>6060h 的设定值为 0 且 6061h 的设定值为 0 时把 PDS 状态转化到 “Operation enabled”</p> <p>6060h 未对应的控制模式被设定的情况</p> <p>全闭环控制时, 6060h 为位置控制以外的模式被设定的情况</p> <p>报错后 ESM 状态: 停在当前 ESM 状态</p> <p>ESC 寄存器 AL Status Code: 0000h</p>   | <p>确认 6060h 的设定值</p> <p>可通过伺服面板 F0-00=1 来清除报警</p>   |
| E-882 | <p>动作中 ESM 要求异常保护</p> <p>PDS 状态是 “Operation enabled” 或者 “Quick stop active” 时, 接收到其他 ESM 状态转化的命令</p> <p>报错后 ESM 状态: 基于来自上位机的状态转化要求</p> <p>ESC 寄存器 AL Status Code: 0000h</p>   | <p>确认来自上位装置的状态转化要求</p> <p>可通过伺服面板 F0-00=1 来清除报警</p>   |
| E-883 | <p>不正常动作异常保护</p> <p>输入信号 EXT1/EXT2 未分配时, 通过 Touch probe function 选择外部触发的情况;</p> <p>电子齿轮比的计算结果在 1/1000 到 1000 倍之外的情况;</p> <p>电子齿轮比的计算过程, 分母或分子无符号超过 64bit 的情况;</p> <p>电子齿轮比的最终计算结果, 分母或者分子无符号超过 32bit 的情况;</p> <p>报错后 ESM 状态: 停止在当前的 ESM 状态</p> <p>ESC 寄存器 AL Status Code: 0000h</p> | <p>可通过伺服面板 F0-00=1 来清除报警</p>  |
| E-899 | <p>程序无法正常访问总线外设</p> <p>总线 EEPROM 数据加载异常或硬件故障导致总线专用芯片未正常运行会导致 E-899</p>  | <ol style="list-style-type: none"> <li>更新总线的 EEPROM</li> <li>联系代理商或者厂家售后</li> </ol>                                     |

## 10.2 EtherCAT 通讯非关联异常报警

### 10.2.1 普通报警参数一览表

历史记录：“√”代表可记录历史报警；“○”不记录；

可清除列：“√”代表可清除报警；“○”代表不可清除。

| 报警代码 |       | 确定代码     | 说明             | 属性   |     |              | 报警发生时间<br>伺服状态 |
|------|-------|----------|----------------|------|-----|--------------|----------------|
| 大类   | 小类    |          |                | 历史记录 | 可清除 | 清除报警是否需要上电生效 |                |
| EEEE | 1     | EEEE1    | 面板与 CPU 通讯错误   | ○    | ○   | 否            | 伺服 off         |
|      | 2     | EEEE2    |                |      | ○   | 否            | 伺服 off         |
|      | 3     | EEEE3    |                |      | ○   | 否            | 伺服 off         |
|      | 4     | EEEE4    |                |      | ○   | 否            | 伺服 off         |
| 01   | 0     | E-010    | 固件版本不匹配        | ○    | ○   | 是            | 伺服 off         |
|      | 3     | E-013    | FPGA 加载错误      | ○    | ○   | 是            | 伺服 off         |
|      | 5     | E-015    | 程序运行错误         | ○    | ○   | 是            | 伺服 off         |
|      | 6     | E-016    | 硬错误            | ○    | ○   | 否            | 伺服 off         |
|      | 7     | E-017    | 处理器运行超时        | ○    | ○   | 是            | 伺服 off         |
|      | 9     | E-019    | 系统密码错误         | ○    | ○   | 是            | 伺服 off         |
| 02   | 0     | E-020    | 参数加载错误         | ○    | ○   | 是            | 伺服 off         |
|      | 1     | E-021    | 参数范围超限         | ○    | √   | 否            | 伺服 run         |
|      | 2     | E-022    | 参数冲突           | √    | √   | 否            | 伺服 run         |
|      | 3     | E-023    | 采样通道设置错误       | ○    | ○   | 是            | 伺服 off         |
|      | 4     | E-024    | 参数丢失           | √    | √   | 否            | 伺服 run         |
|      | 5     | E-025    | 擦除 FLASH 错误    | √    | √   | 否            | 伺服 run         |
|      | 6     | E-026    | 初始化 FLASH 错误   | √    | √   | 否            | 伺服 run         |
|      | 8     | E-028    | EEPROM 写入错误    | √    | √   | 否            | 伺服 run         |
|      | 9     | E-029    | EEPROM 写入频繁报警  | √    | √   | 否            | 伺服 run         |
| 03   | 0     | E-030    | 母线电压过压         | √    | √   | 否            | 伺服 off         |
| 04   | 0     | E-040    | 母线电压欠压         | √    | √   | 否            | 伺服 off         |
|      |       |          | ①电网电压低         |      |     |              |                |
|      | 1     | E-041    | 母线电压欠压         | ○    | √   | 否            | 伺服 off         |
|      |       |          | ②驱动器掉电导致母线电压欠压 |      |     |              |                |
|      |       |          | 驱动器掉电          | ○    | √   | 否            | 伺服 run         |
| 3    | E-043 | 母线电压充电失败 | ○              | √    | 否   | 伺服 run       |                |
| 4    | E-044 | 三相电压输入缺相 | √              | √    | 否   | 伺服 off       |                |
| 06   | 0     | E-060    | 模块温度过高         | √    | √   | 否            | 伺服 run         |
|      | 1     | E-061    | 电机过热           | √    | √   | 是            | 伺服 run         |
|      | 3     | E-063    | 热敏电阻断线报警       | √    | √   | 否            | 伺服 run         |
| 08   | 0     | E-080    | 超速报警           | √    | √   | 否            | 伺服 off         |
|      | 2     | E-082    | 编码器零位偏差保护 1    | √    | √   | 否            | 伺服 run         |
| 09   | 2     | E-092    | 模拟量 Tref 校零超限  | √    | √   | 否            | 伺服 run         |
|      | 3     | E-093    | 模拟量 Vref 校零超限  | √    | √   | 否            | 伺服 run         |
| 10   | 0     | E-100    | 位置偏差过大         | √    | √   | 否            | 伺服 run         |
| 11   | 0     | E-110    | 自检时发现外部 UVW 短路 | √    | √   | 否            | 伺服 off         |
|      | 1     | E-111    | P+ 电流过流保护      | √    | √   | 否            | 伺服 off         |
|      | 2     | E-112    | U 相电流过流保护      | √    | √   | 否            | 伺服 off         |
|      | 3     | E-113    | V 相电流过流保护      | √    | √   | 否            | 伺服 off         |

| 报警代码 |    | 确定代码  | 说明                     | 属性   |     |              | 报警发生时间伺服状态 |
|------|----|-------|------------------------|------|-----|--------------|------------|
| 大类   | 小类 |       |                        | 历史记录 | 可清除 | 清除报警是否需要上电生效 |            |
| 13   | 0  | E-150 | 动力线断线                  | √    | √   | 否            | 伺服 off     |
| 16   | 1  | E-161 | 驱动器热功率过载               | √    | √   | 否            | 伺服 run     |
|      | 5  | E-165 | 防堵转报警                  | √    | √   | 否            | 伺服 run     |
| 20   | 0  | E-200 | 再生电阻过载                 | √    | √   | 否            | 伺服 run     |
| 22   | 0  | E-220 | 绝对值伺服编码器通讯错误           | √    | √   | 否            | 伺服 off     |
|      | 1  | E-221 | 编码器通讯 CRC 错误次数过多       | √    | √   | 否            | 伺服 off     |
|      | 2  | E-222 | 绝对值伺服编码器电池低电压报警        | √    | √   | 否            | 伺服 off     |
|      | 3  | E-223 | 绝对值伺服编码器本身数据访问报警       | √    | √   | 否            | 伺服 off     |
|      | 7  | E-227 | 上电编码器多圈信号数据错误          | √    | √   | 否            | 伺服 off     |
|      | 8  | E-228 | 绝对值伺服编码器值溢出            | √    | √   | 否            | 伺服 off     |
|      | 9  | E-229 | 编码器电角度偏差保护             | √    | √   | 否            | 伺服 off     |
| 24   | 0  | E-240 | 取编码器位置数据的时序错误          | √    | √   | 否            | 伺服 off     |
|      | 1  | E-241 | 编码器回应数据乱码              | √    | √   | 否            | 伺服 off     |
| 25   | 0  | E-250 | 回原点错误报警                | √    | √   | 否            | 伺服 off     |
| 26   | 0  | E-260 | 超程报警                   | √    | √   | 否            | 伺服 run     |
|      | 1  | E-261 | 超程信号连接错误               | √    | √   | 否            | 伺服 run     |
|      | 2  | E-262 | 控制停止超时                 | √    | √   | 否            | 伺服 off     |
|      | 4  | E-264 | 振动过大                   | √    | √   | 否            | 伺服 run     |
|      | 5  | E-265 | 电机振动过大                 | √    | √   | 否            | 伺服 run     |
| 28   | 0  | E-280 | 访问电机参数失败               | √    | ○   | 是            | 伺服 off     |
|      | 1  | E-281 | 在向编码器 EEPROM 写入数据时发生错误 | √    | ○   | 是            | 伺服 run     |
| 31   | 0  | E-310 | 电机功率不匹配                | ○    | ○   | 是            | 伺服 run     |
|      | 1  | E-311 | 电机代码丢失                 | √    | ○   | 是            | 伺服 off     |
|      | 1  | E-312 | 读取电机参数参数损坏             | √    | ○   | 是            | 伺服 run     |
|      | 3  | E-313 | 编码器软件版本不匹配             | √    | ○   | 是            | 伺服 run     |
|      | 4  | E-314 | 编码器软件版本不支持             | √    | ○   | 是            | 伺服 run     |
|      | 5  | E-315 | 读取不到电机参数               | √    | ○   | 是            | 伺服 run     |
|      | 6  | E-316 | 读取电机代码与设置代码不一致         | √    | ○   | 是            | 伺服 run     |
| 32   | 0  | E-320 | 外部端子紧急报警               | √    | √   | 否            | 伺服 off     |

### 10.2.2 普通报警类型分析

DS5 报警代码格式为 E-XX□，“XX”指明报警属于哪一大类，“□”指明大类下面具体哪一项报警。

| 大类   | 小类 | 确定代码  | 说明           | 可能原因  | 解决方法   |
|------|----|-------|--------------|---|--|
| EEEE | 1  | EEEE1 | 面板与 CPU 通讯错误 | ①供电电压波动较大，电压偏低导致面板刷新失败；<br>②面板程序损坏；<br>③通讯进入死循环 | ①稳定供电，保证供电电压的稳定；<br>②断电重新上电，如不能解除报警请与代理商或厂家联系；<br>③将通讯端子拔掉后再运行确认 |
|      | 2  | EEEE2 |              |   |  |
|      | 3  | EEEE3 |              |   |  |
|      | 4  | EEEE4 |              |   |  |
| 01   | 0  | E-010 | 固件版本不匹配      | 下载的固件版本错误                                       | 与代理商或厂家联系  |
|      | 3  | E-013 | FPGA 加载错误    | ①程序损坏；<br>②器件损坏                                 | 与代理商或厂家联系  |
|      | 4  | E-014 | FPGA 访问错误    | ①程序损坏；<br>②硬件损坏；<br>③外部干扰强度过大                   | 与代理商或厂家联系  |
|      | 5  | E-015 | 程序运行错误       | 程序损坏  | 与代理商或厂家联系  |
|      | 7  | E-017 | 处理器运行超时      | 程序损坏  | 与代理商或厂家联系  |

| 大类 | 小类 | 确定代码  | 说明   | 可能原因  | 解决方法  |
|----|----|-------|--|---|---|
|    | 9  | E-019 | 系统密码错误   | 程序损坏  | 与代理商或厂家联系   |
| 02 | 0  | E-020 | 参数加载错误   | 参数自检不通过   | 重新上电即可使参数恢复默认, 若反复出现问题请与代理商或厂家联系  |
|    | 1  | E-021 | 参数范围超限   | 设置值不在规定范围   | 检查参数并重新设置   |
|    | 2  | E-022 | 参数冲突   | TREF 或 VREF 功能设置冲突  | ①检查参数设置是否符合要求;<br>②P0-01=4 模式下, P3-00 设为 1 会报警  |
|    | 3  | E-023 | 采样通道设置错误   | 自定义输出触发通道或数据监控通道设置错误  | 检查设置参数是否正确  |
|    | 4  | E-024 | 参数丢失   | 电网电压过低  | ①如果是单相 220V 供电, 请接 L1、L3;<br>②断电后立即上电会报警 E-024;<br>③重新设置参数  |
|    | 5  | E-025 | 擦除 FLASH 错误  | 掉电时参数保存异常   | 与代理商或厂家联系   |
|    | 6  | E-026 | 初始化 FLASH 错误   | FLASH 芯片供电不稳  | 与代理商或厂家联系   |
|    | 8  | E-028 | EEPROM 写入错误  | 电压不稳或芯片异常   | 与代理商或厂家联系   |
| 03 | 0  | E-030 | 母线电压 U0-05 高于实际预设阈值<br>220V 供电机器 (U0-05≥402V)<br>380V 供电机器 (U0-05≥780V)  | 电网电压过高  | 检查电网波动情况, 220V 驱动器正常电压范围 200V~240V, 380V 驱动器正常电压范围 360V~420V, 若电压波动大, 建议使用正确电压源和稳压器   |
|    |    |       |  | 负载转动惯量过大(再生能力不足)  | ①连接外置再生电阻 (220V: 母线电压 U0-05=392 放电开始, U0-05=377 放电结束; 380V: U0-05=750 放电开始, U0-05=720 放电结束; );<br>②增加加减速时间;<br>③减小负载惯量;<br>④降低启停频率;<br>⑤更换更大功率驱动器与电机          |
|    |    |       |  | 制动电阻损坏或阻值过大   | 检查再生电阻, 更换阻值合适的外置电阻   |
|    |    |       |  | 加减速时间过短   | 延长加减速时间   |
|    |    |       | 驱动器内部采样电路硬件故障  | 万用表 AC 档测量伺服 LN (R/S/T) 进线值, 正常 220V±10%。若 >220V+10% (380V±10%), 则检查供电电压; 若供电电压正常, 则伺服 bb 状态, 监控 U0-05, 万用表测量的电压*1.414 < U0-05 (误差 10V 之内), 则伺服驱动器有故障, 需要寄回检修 |   |
| 04 | 0  | E-040 | 母线电压 U0-05 低于实际预设阈值。<br>220V 供电机器 (U0-05≤150V)<br>380V 供电机器 (U0-05≤300V) | 正常上电时报警电网电压过低   | ①检查电网波动情况, 220V 驱动器正常电压范围 200V~240V, 若电压波动大, 建议使用稳压器;<br>②更换更大容量的变压器  |
|    |    |       |  | 发生瞬间断电  | 待电压稳定后重新上电  |
|    |    |       |  | 驱动器内部采样电路硬件故障   | 万用表 AC 档测量伺服 LN (R/S/T) 进线值, 正常 220V±10%。若 <220V+10% (380V±10%), 则检查供电电压; 若供电电压正常, 则伺服 bb 状态, 监控 U0-05, 万用表测量的电压*1.414 > U0-05 (误差 10V 之内), 则伺服驱动器有故障, 需要寄回检修 |
|    |    |       |  |   |   |
|    | 1  | E-041 | 驱动器掉电  | 驱动器电源断开   | 检查电源  |
|    | 3  | E-043 | 母线电压充电失败   | 正常上电时报警电网   | 正常上电时报警电网电压过低   |

| 大类 | 小类 | 确定代码  | 说明   | 可能原因  | 解决方法  |
|----|----|-------|--|---|---|
|    |    |       |  | 电压过低  |   |
|    |    |       |  | 硬件损坏  | 驱动器上电时请注意有无继电器吸合声   |
|    | 4  | E-044 | 三相电压输入缺相   | 三相输入电源缺相                                    | 检查电源  |
| 06 | 0  | E-060 | 模块温度过高<br>(模块温度 U0-06 $\geq$ 90°C报警)<br>U0-06 $\geq$ 70°C警告) | 长时间在大负载下运行                                  | 重新考虑电机容量, 在运行过程中监控 U0-02 转矩, 是否长时间处于 100 以上的值, 如是可选大容量电机或减小负载   |
|    |    |       |  | 环境温度过高                                      | ①增强通风措施, 降低环境温度;<br>②检查伺服使能时风扇是否转动; 模块温度 U0-06 $\geq$ 45°C, 风扇打开  |
|    |    |       |  | 风扇损坏  | 更换风扇  |
|    | 1  | E-061 | 电机过热   | 电机温度高于 95°C报警                               | ①检查电机风扇是否异常;<br>②联系厂家技术支持   |
|    | 3  | E-063 | 热电偶断线报警  | ①11kW 及以上功率的电机热电偶断线;<br>②11kW 以下电机误打开检测断线报警 | 检查外部热电偶连接情况;<br>屏蔽热电偶断线报警: P0-69.1=1  |
| 08 | 0  | E-080 | 超速 (实际转速 $\geq$ P3-21/P3-22)<br>正向最大超速为 P3-21, 反向最大速度为 P3-22 | 电机代码不匹配                                     | 查看驱动器 U3-00 与电机标签的电机代码 (MOTOR CODE 后面的数字) 是否一致, 若不一致修改为一致后重新上电  |
|    |    |       |  | UVW 接线错误                                    | 检查电机 UVW 接线, 需按相序接好   |
|    |    |       |  | 电机转速过快                                      | ①最大速度限制值 P3-21/P3-22 被调小;<br>②确认是否有外力使电机旋转速度过快, 脉冲输入频率是否过高, 电子齿轮比过大   |
|    |    |       |  | 编码器故障                                       | ①检查编码器线或换根编码器线;<br>②将伺服驱动器调到 bb 状态, 驱动器调到 U0-10, 用手缓慢旋转电机轴, 看 U0-10 的值变化是否正常, 一个方向递增, 一个方向递减 (0~9999 循环显示)  |
|    |    |       | E-082  | 编码器零位偏差保护 1                                 | ①UVW 相序错相;<br>②电机编码器零位偏   |
| 10 | 0  | E-100 | 位置偏差过大   | 位置控制时, 给定位置与实际位置之差超过限值                      | ①观察电机是否堵转;<br>②降低位置给定速度;<br>③增大偏差脉冲限值 P0-23   |
|    | 1  | E-101 | 位置指令突变   | 每 6K 周期的位置差超过 P0-70 设置的指令差报警值               | ①检查修改程序;<br>②设置合适的 P0-70 值  |
| 11 | 0  | E-110 | 自检时发现外部 UVW 短路   | 未匹配电机代码                                     | 查看驱动器 U3-00 与电机标签的电机代码 (MOTOR CODE 后面的数字) 是否一致, 若不一致修改为一致后重新上电  |
|    |    |       |  | U、V、W 接线错误                                  | 检查电机 UVW 接线, 需按相序接好 (棕 U、黑 V、蓝 W)   |
|    |    |       |  | 驱动器 UVW 输出短路或电机故障                           | ①测量电机的 UVW 相间电阻是否均衡, 如果相间阻值不平衡, 更换电机;<br>②测量电机的 UVW 与 PE 间是否短路, 若有短路, 更换电机;<br>③驱动器侧 UVW 输出测量, 通过万用表 (二极管档位), 黑表笔 P+, 红表笔测 UVW; 红表笔 P-, 黑表笔测 UVW; 6 组 |



| 大类 | 小类    | 确定代码      | 说明                | 可能原因       | 解决方法   |
|----|-------|-----------|-------------------|------------|--|
|    |       |           |                   |            | 压降值任一项为 0, 则更换驱动器  |
|    |       |           |                   | 负载部分有堵转    | 建议电机空轴运行, 以排除负载问题  |
|    |       |           |                   | 高速启停瞬间报警   | 增大加减速时间  |
|    |       |           | 编码器问题             |            | ①检查编码器线或换根编码器线;<br>②将伺服驱动器调到 bb 状态, 驱动器调到 U0-10, 用手缓慢旋转电机轴, 看 U0-10 的值变化是否正常, 一个方向递增, 一个方向递减 (0~9999 循环显示)   |
| 1  | E-111 | P+电流过流保护  |                   | U、V、W 接线错误 | 检查电机 UVW 接线, 需按相序接好 (棕 U、黑 V、蓝 W)  |
|    |       |           | 驱动器 UVW 输出短路或电机故障 |            | ①测量电机的 UVW 相间电阻是否均衡, 如果相间阻值不平衡, 更换电机;<br>②测量电机的 UVW 与 PE 间是否短路, 若有短路, 更换电机;<br>③驱动器侧 UVW 输出测量, 通过万用表 (二极管档位), 黑表笔 P+, 红表笔测 UVW; 红表笔 P-, 黑表笔测 UVW; 6 组压降值任一项为 0, 则更换驱动器 |
|    |       |           |                   | 负载部分有堵转    | 建议电机空轴运行, 以排除负载问题  |
|    |       |           |                   | 高速启停瞬间报警   | 增大加减速时间  |
|    |       |           | 编码器问题             |            | ①检查编码器线或换根编码器线;<br>②将伺服驱动器调到 bb 状态, 驱动器调到 U0-10, 用手缓慢旋转电机轴, 看 U0-10 的值变化是否正常, 一个方向递增, 一个方向递减 (0~9999 循环显示)。  |
| 2  | E-112 | U 相电流过流保护 |                   | U、V、W 接线错误 | 检查电机 UVW 接线, 需按相序接好 (棕 U、黑 V、蓝 W)  |
|    |       |           | 驱动器 UVW 输出短路或电机故障 |            | ①测量电机的 UVW 相间电阻是否均衡, 如果相间阻值不平衡, 更换电机;<br>②测量电机的 UVW 与 PE 间是否短路, 若有短路, 更换电机;<br>③驱动器侧 UVW 输出测量, 通过万用表 (二极管档位), 黑表笔 P+, 红表笔测 UVW; 红表笔 P-, 黑表笔测 UVW; 6 组压降值任一项为 0, 则更换驱动器 |
|    |       |           |                   | 负载部分有堵转    | 建议电机空轴运行, 以排除负载问题  |
|    |       |           |                   | 高速启停瞬间报警   | 增大加减速时间  |
|    |       |           | 编码器问题             |            | ①检查编码器线或换根编码器线;<br>②将伺服驱动器调到 bb 状态, 驱动器调到 U0-10, 用手缓慢旋转电机轴, 看 U0-10 的值变化是否正常, 一个方向递增, 一个方向递减 (0~9999 循环显示)   |
| 3  | E-113 | V 相电流过流保护 |                   | U、V、W 接线错误 | 检查电机 UVW 接线, 需按相序接好 (棕 U、黑 V、蓝 W)  |
|    |       |           | 驱动器 UVW 输出短路或电机故障 |            | ①测量电机的 UVW 相间电阻是否均衡, 如果相间阻值不平衡, 更换电机;<br>②测量电机的 UVW 与 PE 间是否短路, 若有短路, 更换电机;<br>③驱动器侧 UVW 输出测量, 通过万用表 (二极管档位), 黑表笔 P+, 红表笔测 UVW; 红表笔 P-, 黑表笔测 UVW; 6 组                  |

| 大类 | 小类 | 确定代码  | 说明  | 可能原因   | 解决方法   |
|----|----|-------|---|--|--|
|    |    |       |   |  | 压降值任一项为 0，则更换驱动器   |
|    |    |       |   | 负载部分有堵转  | 建议电机空轴运行，以排除负载问题   |
|    |    |       |   | 高速启停瞬间报警   | 增大加减速时间  |
|    |    |       |   | 编码器问题  | ①检查编码器线或换根编码器线；<br>②将伺服驱动器调到 bb 状态，驱动器调到 U0-10，用手缓慢旋转电机轴，看 U0-10 的值变化是否正常，一个方向递增，一个方向递减（0~9999 循环显示） |
| 15 | 0  | E-150 | 动力线断线   | 驱动器/线缆/电机有 U/V/W 三相中任意一相动力线断线情况  | 断开驱动器电源，检查动力线连接情况，建议用万用表测试导通情况；排除错误后重新上电   |
| 16 | 1  | E-161 | 驱动器热功率过载  | 电机代码不匹配  | 查看驱动器 U3-00 与电机标签的电机代码（MOTOR CODE 后面的数字）是否一致，若不一致修改为一致后重新上电  |
|    |    |       |   | 负载过重，实际运行转矩超过额定转矩，且长时间连续运行。（监控 U0-02 查看实际运行转矩，若电机正常运转，不卡死也不抖动，U0-02 长期大于 100 则考虑为电机选型不当） | 加大驱动器、电机容量。延长加减速时间、降低负载。监控 U0-00，是否超速运行  |
|    |    |       |   | 机械受到碰撞、机械突然变重，机械扭曲   | 排除机械扭曲因素。减轻负载  |
|    |    |       |   | 电机抱闸未打开时，电机动作  | 测量抱闸制动器端子的电压，确定打开制动器；<br>确定抱闸控制方式，建议使用伺服 BK 抱闸信号来控制，若非伺服控制，必须注意抱闸打开与电机动作的时序问题                        |
|    |    |       |   | 编码器线、动力线配线错误或有断线或有接插头松动缩针  | 检查 U、V、W 动力线接线，查看是否有相序接错的情况；<br>用万用表测编码器线是否全部导通，有没有断线的；<br>检查接插头处是否有松动，机器振动情况，接插件是否有缩针、虚焊、损坏         |
|    |    |       |   | 在多台机械配线中，误将电机线连接到其它轴，导致错误配线  | 检测伺服接线，将电机线、编码器线正确连接到所对应的轴上  |
|    |    |       |   | 增益调整不良导致电机运行振动、来回摆动，异响   | 重新调整增益参数   |
|    |    |       |   | 驱动器或电机硬件故障   | 现场有伺服交叉测试判断或电机空轴，F1-01 试运行、F1-00 点动不能匀速旋转；<br>更换新的驱动器或电机，故障机寄回厂家检修                                   |
|    | 5  | E-165 | 防堵转报警<br>判断当前电机输出转矩大于转矩限制，且时间达到 P0-74（单位 ms），转速低于 P0-75（单位为 | ①机械受到碰撞、机械突然变重，机械扭曲；<br>②电机抱闸未打开时，电机动作；<br>③参数设置不合理。                                     | ①排除机械扭曲因素。减轻负载；<br>②测量抱闸制动器端子的电压，确定打开制动器；<br>确定抱闸控制方式，建议使用伺服 BK 抱闸信号来控制，若非伺服控制，必须注意抱闸打开与电机动作的时序问题；   |

| 大类 | 小类    | 确定代码             | 说明  | 可能原因  | 解决方法  |
|----|-------|------------------|---|---|---|
|    |       |                  | 1rpm) 时报警。  |   | ③监控 U0-02 实际输出转矩范围, 检查转矩限制值设置是否合理   |
| 20 | 0     | E-200            | 再生电阻过载  | 电网电压波动大, 进行电压过高   | 改善进线电压  |
|    |       |                  |   | 再生电阻选型偏小  | 更换更大功率的再生放电电阻   |
|    |       |                  |   | 加减速时间过短   | 延长加减速时间   |
|    |       |                  |   | 硬件损坏  | 万用表 AC 档测量伺服 LN (R/S/T) 进线值, 正常 $220V \pm 10\%$ 。若 $> 220V + 10\%$ ( $380V \pm 10\%$ ), 则检查供电电压; 若供电电压正常, 则伺服 bb 状态, 监控 U0-05, 万用表测量的电压 $*1.414 < U0-05$ (误差 10V 之内), 则伺服驱动器有故障, 需要寄回检修 |
| 22 | 0     | E-220            | 绝对值伺服编码器通讯错误  | 电机匹配错误  | 查看电机是否匹配正确  |
|    |       |                  |   | 编码器线未连接或链接触不良   | 查看 U0-54 的值是否迅速增加, 若是判断为编码器回路断线。<br>断开驱动器电源, 检查编码器线连接情况, 是否有线缆松动情况, 建议用万用表测试导通情况; 排除错误后重新上电<br>①严禁热插拔, ②使用坦克链的请使用专用线缆   |
|    |       |                  |   | 接收到的编码器数据错误, 且错误次数超过编码器错误重试次数寄存器 P0-56 中的值                | 查看 U0-54 的值是否增加, 且 U0-79 的值在递增, 若是判断为编码器受到干扰。<br>编码器线与强电不要同一管道布线; 伺服驱动器电源输入侧加滤波器; 编码器线套磁环; 关闭焊机类干扰大的设备  |
|    | 1     | E-221            | 编码器通讯 CRC 错误次数过多  | 接收到的编码器数据错误, 且错误次数超过编码器错误重试次数寄存器 P0-56 中的值                | 编码器受到干扰, 隔离干扰源  |
|    | 2     | E-222            | 绝对值伺服编码器电池低电压报警(可屏蔽此报警)                                     | 编码器线电池盒中电池电压低于 3V   | 请在保持伺服驱动器电源 ON 状态下更换电池, 以免编码器位置信息出错; 电池规格: 工业 5 号电池, 3.6V(型号 CP-B-BATT CPT-B-BATT)  |
|    |       |                  |   | 新机上电报警  | ①绝对值电机断电时记忆位置是依靠编码器线缆上的电池来进行, 一旦编码器线缆和电机断开, 无法进行供电, 会导致电机当前位置丢失, 则会报警 222, 只需 F0-00=1 清除该报警, 即可正常使用;<br>②使用 P0-79 可以屏蔽该报警, 当 P0-79 设为 1 时, 将作为增量型电机来使用, 不在进行多圈计数同时断电也将不记忆当前位置           |
| 3  | E-223 | 绝对值伺服编码器本身数据访问报警 | 多圈绝对值电机未使用配带电池盒的编码器线<br>一般是编码器本身的问题, 或者编码器供电不稳定<br>多圈绝对值伺服编 | ①请使用配带电池盒的编码器线;<br>②断电重新上电(需驱动器面板完全灭掉), 如不能解除报警请与代理商或厂家联系 |   |

| 大类 | 小类 | 确定代码  | 说明            | 可能原因  | 解决方法  |
|----|----|-------|---------------|---|---|
|    |    |       |               | 器主控芯片上电异常<br>ADC 采样超量程, 某些阻容器件有问题或者磁传感器信号一致性差                                     |   |
|    | 7  | E-227 | 上电编码器多圈信号数据错误 | 一般是编码器本身的问题, 或者编码器供电不稳定   | 在没电池的情况下, 拔下编码器线有可能出现这个报警。  |
|    | 8  | E-228 | 绝对值伺服编码器值溢出   | 电机持续一个方向运行, 编码器数据值过大, 溢出  | ①将 F1-06=1, 将绝对值编码器多圈数清除;<br>②将 P0-79=2 可屏蔽该报警。   |
|    | 9  | E-229 | 编码器电角度偏差保护    | 当编码器零位偏移时或电机动力线相序接错时, 电机因用于控制的电角度偏差过大, 在控制计算时得到错误的数, 导致电机可能会飞车, 不能正常工作引发电角度零位偏差报警 | ①检查动力线相序三相是否按照 UVW 的相序连接;<br>②检查编码器零位, 请联系厂家技术支持  |
| 24 | 0  | E-240 | 取编码器位置数据的时序错误 | ①编码器数据更新时连续出错次数大于 P0-68 中的值;<br>②CPU 定时器出现波动                                      | ①重启驱动器;<br>②检查传输线缆的排线情况, 确保强弱电分开布线;<br>③大电流设备分开供电;<br>④接地良好   |
|    | 1  | E-241 | 编码器回应数据乱码     | 接收到的编码器数据错误, 且错误次数超过编码器错误重试次数寄存器 P0-56 中的值  | ①检查传输线缆的排线情况, 确保强弱电分开布线;<br>②大电流设备分开供电;<br>③接地良好  |
| 26 | 0  | E-260 | 超程报警          | 检测到超程信号, 且超程处理模式配置为报警   | 若不希望出现超程时立刻报警, 可更改超程信号处理方式  |
|    | 1  | E-261 | 超程信号连接错误      | ①电机正转时遇到反向超程信号;<br>②电机反转时遇到正向超程信号   | 检查超程信号连接和超程端子分配情况   |
|    | 2  | E-262 | 控制停止超时        | ①惯量过大;<br>②停止超时时间太短   | ①减少惯量或者使用抱闸电机;<br>②增大停止超时时间 P0-30   |
|    | 4  | E-264 | 振动过大          | ①受到外力影响导致振荡;<br>②负载惯量大而负载惯量比设置错误或者增益过小导致定位时振荡                                     | ①检查外力来源, 查看机械安装是否存在问题;<br>②增加伺服增益提高抗扰动能力;<br>③采集速度曲线分析; 当脉冲指令结束后前三个波峰波谷成收敛状态, ( $0.8 *  第一次峰值  >  第二次峰值 $ 且 $0.8 *  第二次峰值  >  第三次峰值 $ ) 则驱动不应该报警, 此种情况可调节相关阈值。当脉冲指令结束后前三个波峰速度值连续不小于 300rpm 达到 3 次, 则驱动报警。按照上述方法①方法②解决;<br>④联系厂家技术支持 |
|    | 5  | E-265 | 电机振动过大        | 机械出现振动  | 检查电机安装  |

| 大类 | 小类 | 确定代码  | 说明                                | 可能原因                    | 解决方法  |
|----|----|-------|-----------------------------------|-------------------------|---|
| 28 | 0  | E-280 | 读电机参数失败                           | 请求读 EEPROM 失败           | ①在专业人员确定驱动器和电机匹配，并且可以配套使用；<br>②检查编码器线的连接情况，测量编码器线的通断情况或者换根编码器线看一下；<br>③检查驱动器和电机是否正常，可以通过更换新驱动器或者新电机去判断，判断出是驱动器或者电机本体问题，需要寄回厂家检查 |
|    | 1  | E-281 | 在向编码器 EEPROM 写入数据事发生错误            | 请求写 EEPROM 失败           | 在专业人员确定驱动器和电机匹配，并且可以配套使用的前提下，可以通过 P0-53（读取电机参数报警屏蔽位），并正确设置 P0-33 电机代码后使用  |
| 31 | 0  | E-310 | 驱动器与电机功率不匹配                       | 如 750W 驱动带 200W 电机      | 匹配正确的电机与驱动器，正确设置 P0-33 电机代码后使用  |
|    | 1  | E-311 | 自动读取电机代码时读上来的电机参数为 0，且驱动器 P0-33=0 | 电机代码未设置                 | 在专业人员确定驱动器和电机匹配，并且可以配套使用的前提下，可以通过 P0-53（读取电机参数报警屏蔽位），并正确设置 P0-33 电机代码后使用  |
|    | 2  | E-312 | 读取电机参数参数损坏                        | 参数 CRC 校验不通过            | 在专业人员确定驱动器和电机匹配，并且可以配套使用的前提下，可以通过 P0-53（读取电机参数报警屏蔽位），并正确设置 P0-33 电机代码后使用  |
|    | 3  | E-313 | 编码器软件版本不匹配                        | 编码器软件版本不匹配              | ①更新驱动器固件以发挥当前电机参数的最佳性能；<br>②可以通过 P0-53（读取电机参数报警屏蔽位），并正确设置 P0-33 电机代码，此时电机参数是驱动器中的，能正常工作，但可能影响某些性能                               |
|    | 4  | E-314 | 电机代码与软件版本不匹配                      | 编码器硬件版本高于驱动器固件版本        | 联系厂家技术支持，更新驱动器固件  |
|    | 5  | E-315 | 自动读取电机代码时读上来的电机参数为 0，且驱动器 P0-33≠0 | 读取电机代码为 0               | 在专业人员确定驱动器和电机匹配，并且可以配套使用的前提下，可以通过 P0-53（读取电机参数报警屏蔽位），并正确设置 P0-33 电机代码后使用  |
|    | 6  | E-316 | 自动读代码错误                           | 自动读取的与 P0-33 设置的电机代码不一致 | 查看 U3-70 和电机机身铭牌 MOTOR CODE。<br>①若两值相同更改 P0-33 电机代码或者将 P0-33 设为 0 自动读取电机代码；<br>②若两值不同，联系厂家技术支持                                  |
| 32 | 0  | E-320 | 驱动器级联报警                           | 端子紧急报警功能                | 查看是否有其他驱动器的报警输出信号接到驱动器 SI 输入端子上，优先处理该报警。正确设置参数 P0-68  |

### 10.3 异常（报警）读取

0000h~FEFFh 根据 IEC61800-7-201 进行定义。

FF00h~FFFFh 根据用户可以进行特有的定义，如下述内容。

被定义的值（FF00h~FFFFh）的下位 8bit 如下表表示伺服异常（报警）的报警编号的主码。（不读取报警编号的辅码。）

另外，报警编号的主码用 16 进制数表示。

| 索引   | 子索引 | 名称         | 范围      | 数据类型 | 可访问性 | PDO   | Op-mode |
|--|-----|------------|---------|------|------|-------|---------|
| 603Fh  | 00h | Error code | 0~65535 | U16  | ro   | TxPDO | All     |
| <p>现在伺服驱动器发生的报警的主编号（3791 及以后版本，通用报警显示完整错误代码）。<br/>报警未发生时，显示 0000h。<br/>报警发生时，显示报警。<br/>FF**h<br/>报警（主）编号（00h~FFh）<br/>（例）FF03h ... 03h=3d E-030（过压保护）发生<br/>FF55h ... 55h=85d E-850（TxPDO 配置异常保护）、E-851（RxPDO 配置异常保护）<br/>其中任意一个发生<br/>作为例外，E-817（SyncManager2/3 设定异常）的情况下，显示 A000h。</p> |     |            |         |      |      |       |         |

其次，也可以通过 SDO 读指令读取报警，U1-00 对应对象字典为 0x3100，指令如下：



读取站号为 0 的从站对象字典 0x3100: 00（当前报警代码）中的值到寄存器 D0 中。（该指令具体使用方法见 XDH 系列 PLC 用户手册）

### 10.4 异常（报警）清零

异常（报警）可清零的 EtherCAT 关联的保护功能的复位方法

下述方法①②③④无论哪个方法都可进行异常（报警）清零。

另外，EtherCAT 关联以外的保护功能，请参照技术资料基本功能规格篇。

方法①：AL Control 的 bit4（Error Ind Ack）设定为“1”。

此后，6040h（Controlword）的 bit7 通过设定 0→1（发送 Fault reset 命令），异常（报警）清零完成。

异常（报警）清零完成后，PDS 状态转化从 Fault 转化到 Switch on disabled。

方法②：通过伺服驱动器自己执行异常（报警）清零（面板 F0-00，上位机软件）。

异常（报警）清零完成后，PDS 状态从 Fault 迁移到 Switch on disabled。

方法③：伺服驱动器外部报警清零输入（A-CLR）从 OFF 状态到 ON 状态。

异常（报警）清零完成后，PDS 状态迁移是从 Fault 迁移到 Switch on disabled。

方法④：通过 SDO 写指令清除报警，F0-00 对应对象字典为 0x4000，指令如下：



当报警发生时，给 D0 写入 1 清除报警。（该指令具体使用方法见 XDH 系列可编程控制器用户手册【高级运动控制篇】）

# 11 通讯案例

## 11.1 信捷 XG2/XDH 与信捷 DS5C1 伺服 EtherCAT 通讯实例

### 11.1.1 系统配置

| 名称     | 型号/规格           | 数量 | 备注           |
|--------|-----------------|----|--------------|
| 运动控制软件 | 信捷 PLC 编程工具软件   | 1  |              |
| 信捷伺服   | DS5C1-432P0-PTA | 1  |              |
| 网线     | JC-CA-3         | 若干 | 用于电脑与伺服之间的连接 |

### 11.1.2 系统拓扑

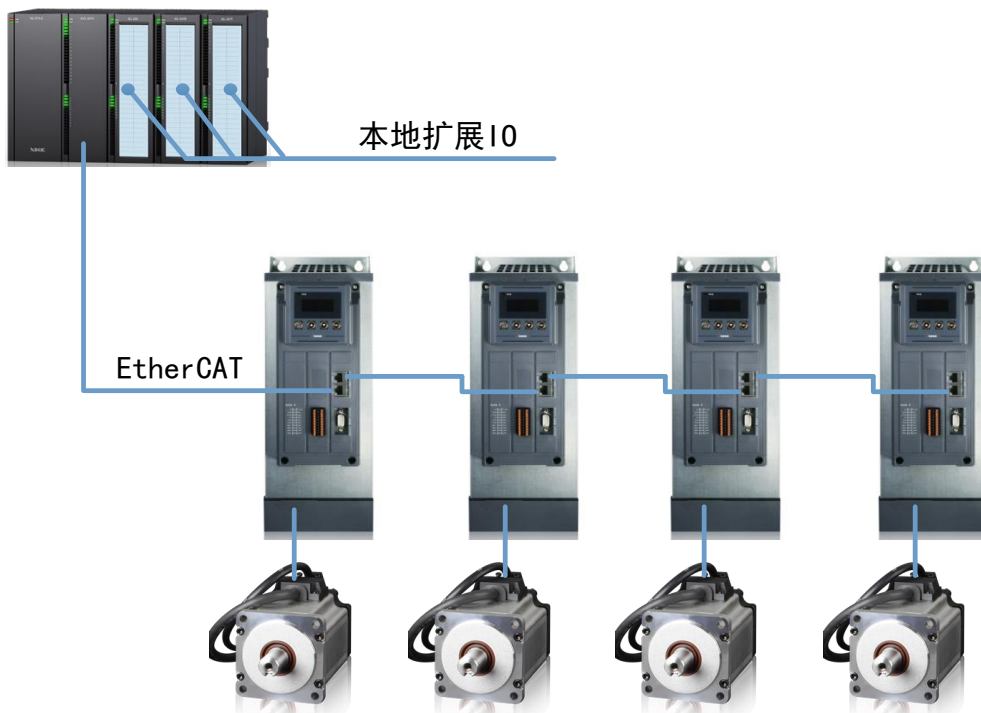

DS5C1 驱动器网口插线遵循下进上出标准，如：主站引出网线接入第一台驱动器正视第二个网口，从第一个网口引出网线再接入第二台驱动器正视第二个网口，以此类推。

### 11.1.3 调试步骤

以 C 运动为例，对各个 EtherCAT 总线控制模式进行调试。

#### 1) CSP 模式操作实例

##### CSP控制模式关联对象

| 寄存器           | 说明                                    | 单位     |
|---------------|---------------------------------------|--------|
| RXPDO[0x607A] | 位置给定，在 CSP 模式下通过 IO 映射修改无效，其受控于 NC 模块 | 指令单位   |
| TXPDO[0x6064] | 位置反馈（电机实际位置）                          | 指令单位   |
| TXPDO[0x606C] | 速度反馈                                  | 指令单位/s |
| RXPDO[0x6060] | 控制模式为（CSP）周期同步位置模式，将其值设置为 8           | -      |

SFD3000+60\*(N-1)（PLC 寄存器）：设置为 1，选插补位置模式。

① 在 EtherCAT 界面点【扫描】或【添加】从站，【常规】界面使用默认配置。

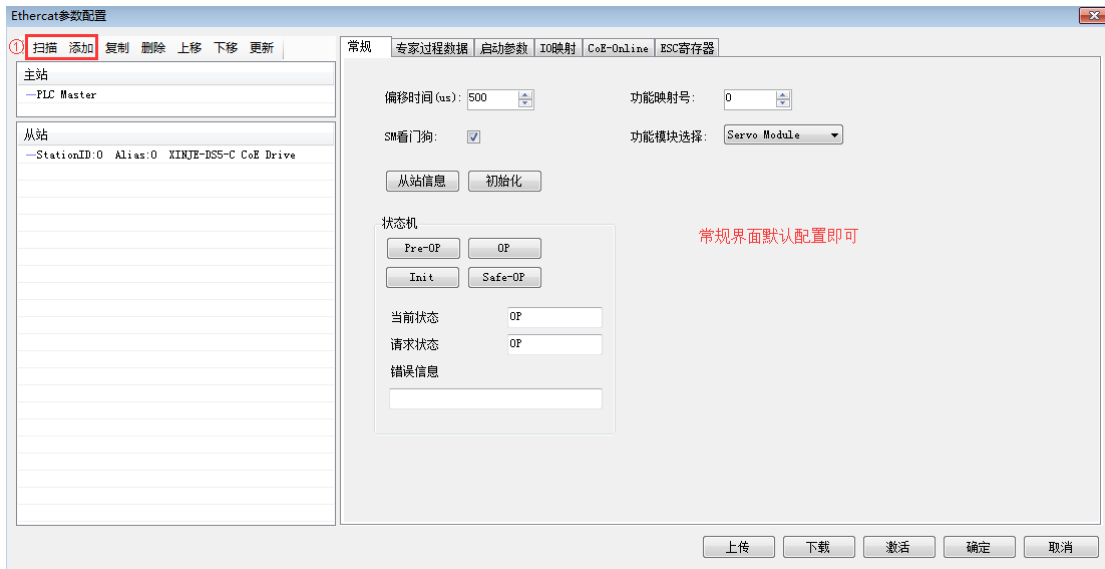

② 【专家过程数据】→【PDO 分配】中勾选 1600、1A00。（默认配置即可满足 CSP 的基本使用，如有需要，可添加其他的 PDO 参数。）

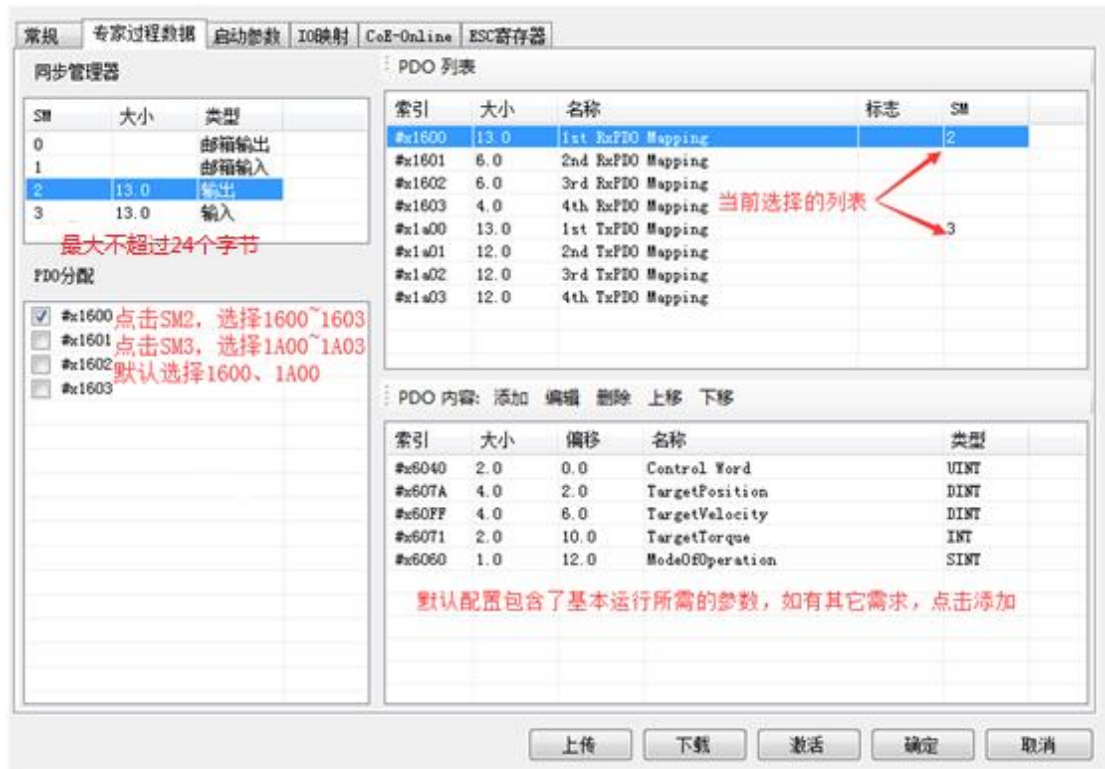



- ③ 确认【启动参数】里的 6060h 值为 8。

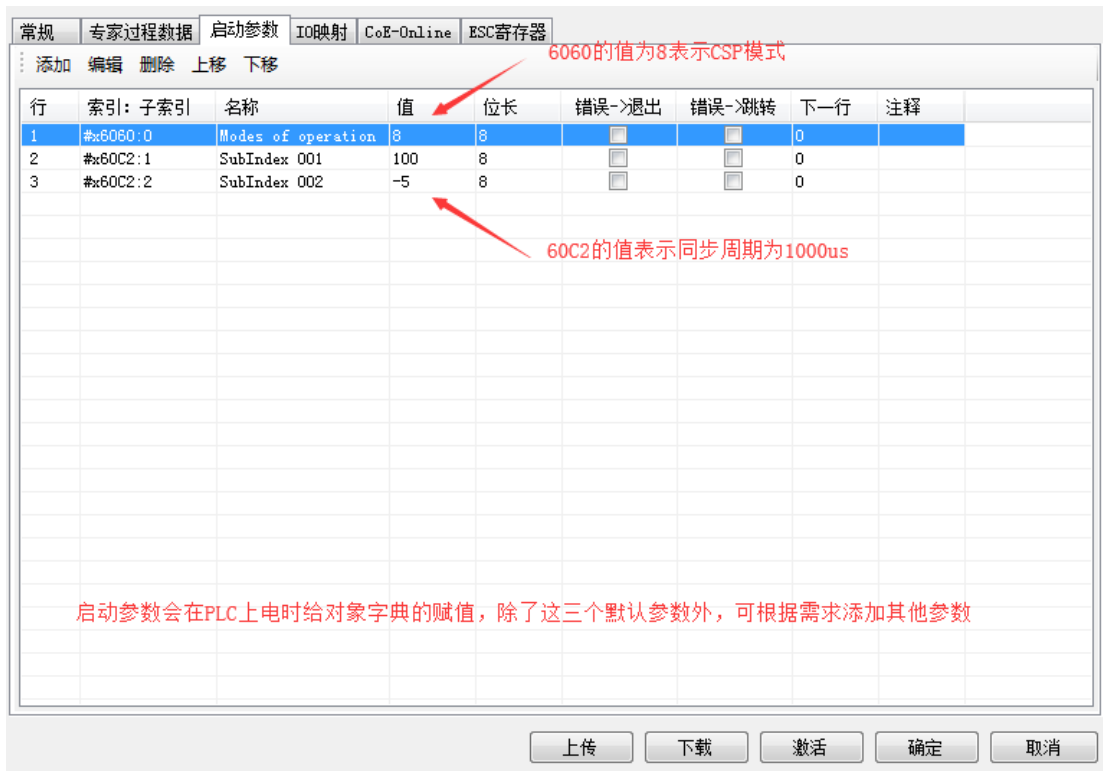

- ④ 【IO 映射】默认起始地址为 HD1000，如有需要可进行更改。
- ⑤ 参数配置完成后，点击【下载】→【激活】，激活成功后参数就会生效。

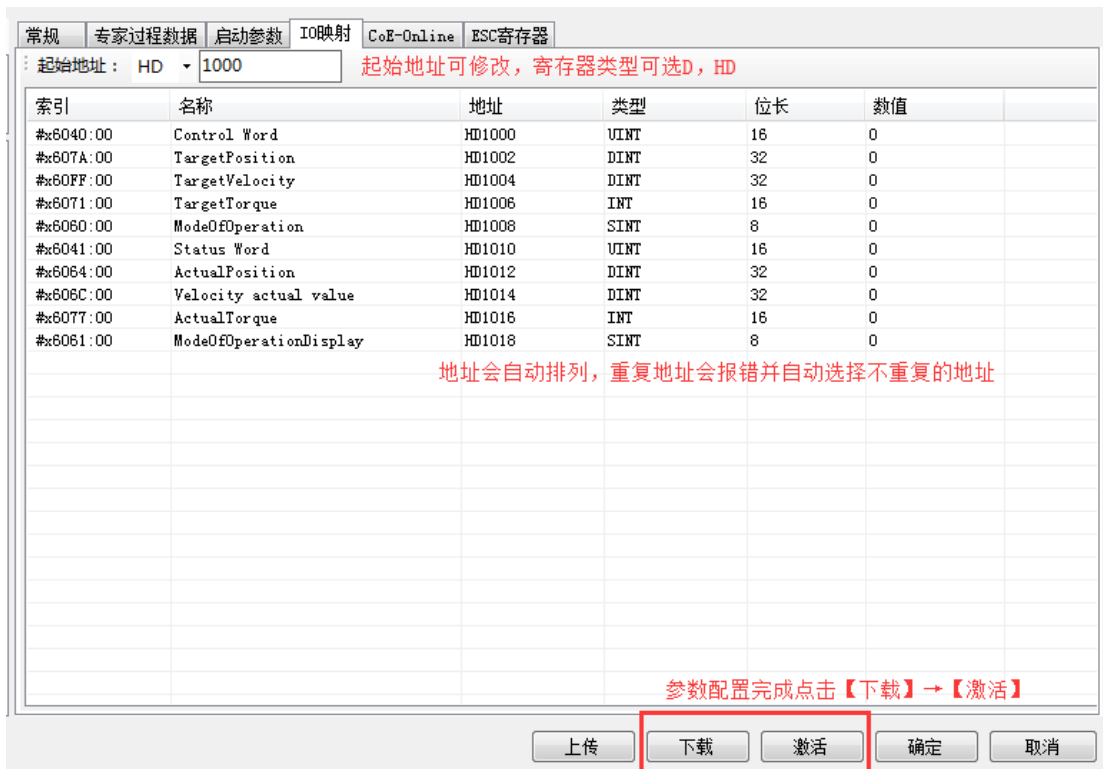

⑥ 激活完成后，从站状态机（SD8021）会从 1→2→4→8，8 表示 OP 状态，此时 SDO、PDO 都可以进行收发信。

⑦ SFD3000 设置为 0，SM2010 置 ON，HD1000(6040h 的映射)会从 6→7→15 表示从站使能状态（如果是一上电就给 SM2010 置 ON 会在主站状态（SD8000）切换到 8 之后给从站使能），通过 Xnet 运动控制指令（MOTO、MOTOA 等）使电机运转。

⑧ CSP 模式下，可通过 HD1002（607Ah 的映射）监控当前给定的位置，可通过 HD1012（6064h 的

映射) 监控当前电机的实际位置, 通过 HD1014 (606Ch 的映射) 监控当前的实际速度。

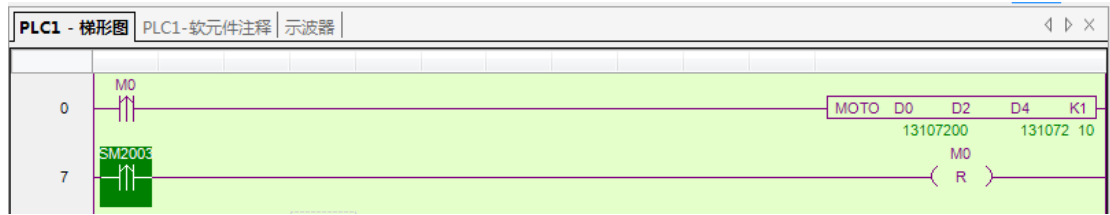

| 寄存器     | 监控值      | 字长 | 进制   | 注释                     |
|---------|----------|----|------|------------------------|
| HD1008  | 8        | 双字 | 10进制 | Station ID:0, #x6060:0 |
| HD1002  | 28209496 | 双字 | 10进制 | Station ID:0, #x607A:0 |
| HD1012  | 28209496 | 双字 | 10进制 | Station ID:0, #x6064:0 |
| HD1014  | 60       | 双字 | 10进制 | Station ID:0, #x606C:0 |
| SM2010  | ON       | 位  | -    | 轴1使能                   |
| D0      | 13107200 | 双字 | 10进制 | 指定轴1的相对位置              |
| D2      | 131072   | 双字 | 10进制 | 指定轴1的运动速度              |
| D4      | 10       | 双字 | 10进制 | 指定轴1的加减速时间             |
| SD2008  | 13107199 | 双字 | 10进制 | 轴1当前位置                 |
| HSD104  | 13107202 | 双字 | 10进制 | 轴1目标位置反馈脉冲数            |
| SFD3000 | 0        | 单字 | 10进制 | 轴1运行模式                 |
| SFD3001 | 2        | 单字 | 10进制 | 轴1电机类型                 |

## 2) CSV 模式操作实例

### CSV控制模式关联对象

| 寄存器                | 说明                                | 单位     |
|--------------------|-----------------------------------|--------|
| RXPDO[0x60FF]      | 速度给定                              | 指令单位/s |
| TXPDO[0x6064]      | 位置反馈                              | 指令单位   |
| TXPDO[0x606C]      | 速度反馈                              | 指令单位/s |
| RXPDO[0x6080]      | 最大电机速度, 可通过 COE-Online 在线修改进行速度限制 | r/min  |
| RXPDO[0x6060]      | 控制模式为 (CSV) 周期同步速度模式, 将其值设置为 9    | -      |
| SFD[3029+60*(N-1)] | 忽略位置反馈偏差值, 将其值设置为-1               | -      |

注: CSV 模式下, 与主站运动控制相关的系统线圈与寄存器中(非 CoE-Online 中的参数), 仅有 SM2000+20\*(N-1) (伺服使能标志)、SM2010+20\*(N-1) (伺服使能)、SD2002+60\*(N-1) (错误信息) 以及 SM2013+20\*(N-1) (清除伺服报警) 这五个参数使用有效, 其余参数均无效。

① 在 Ethercat 界面点【扫描】或【添加】从站，【常规】界面使用默认配置。

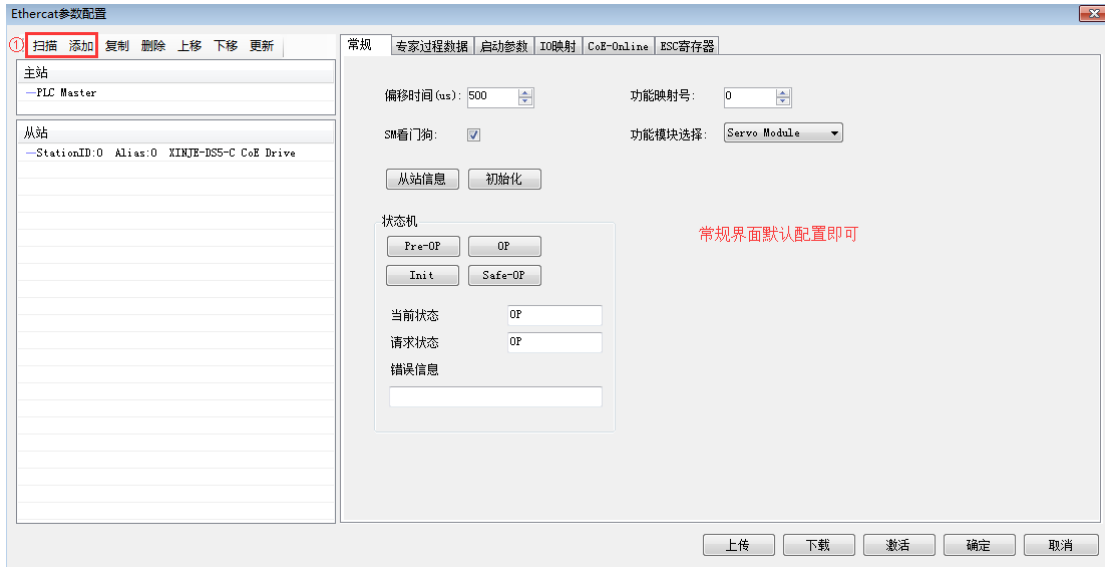

② 【专家过程数据】→【PDO 分配】中勾选 1600、1A00。（默认配置即可满足 CSV 的基本使用，如有需要，可添加其他的 PDO 参数。）

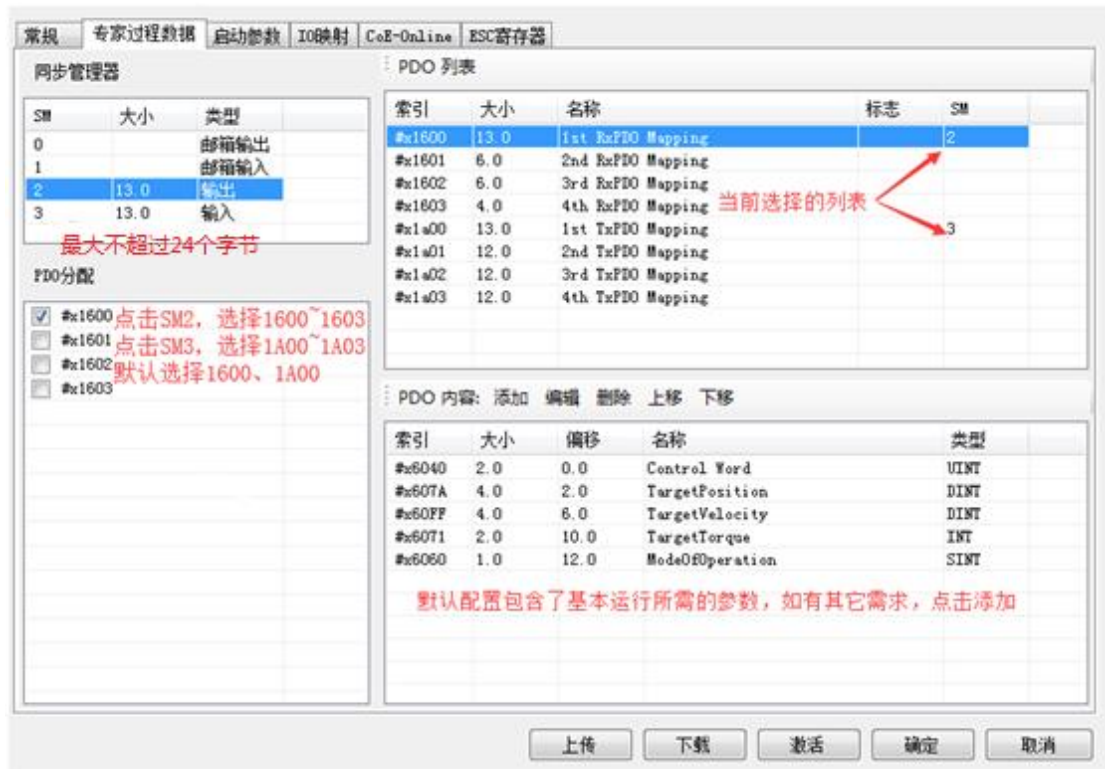

③ 确认【启动参数】里的 6060h 值为 9。

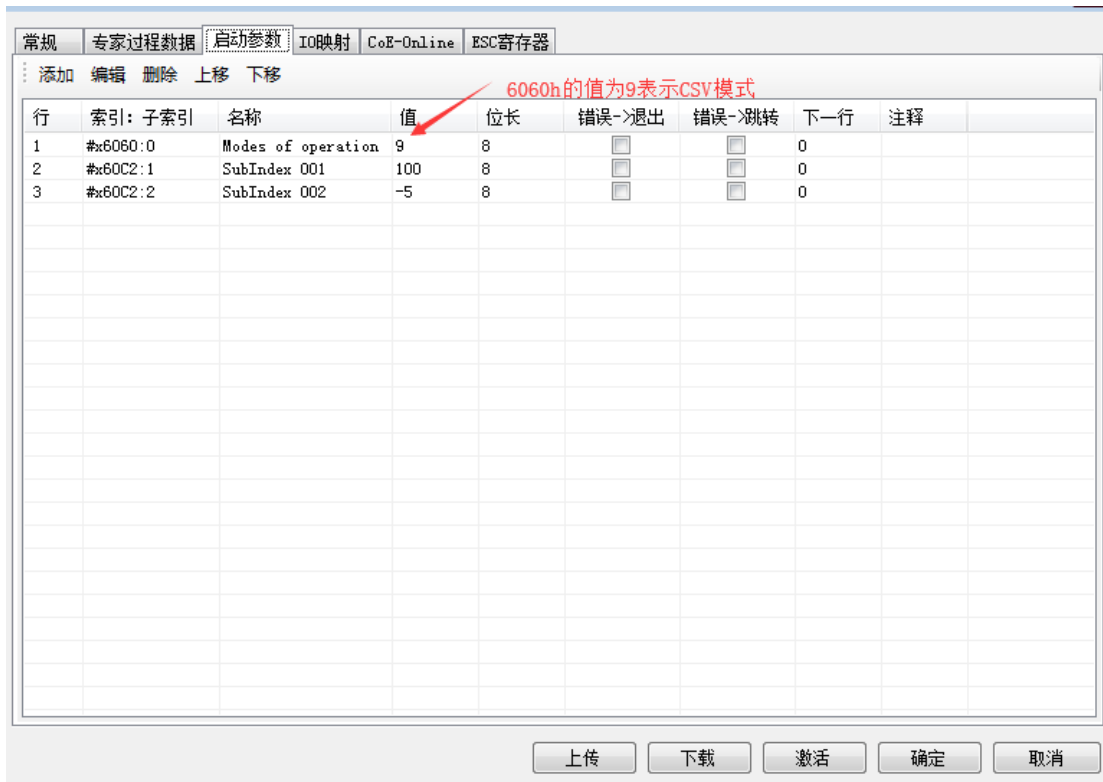

④ 【IO 映射】默认起始地址为 HD1000，如有需要可进行更改。

⑤ 参数配置完成后，点击【下载】→【激活】，激活成功后参数就会生效。

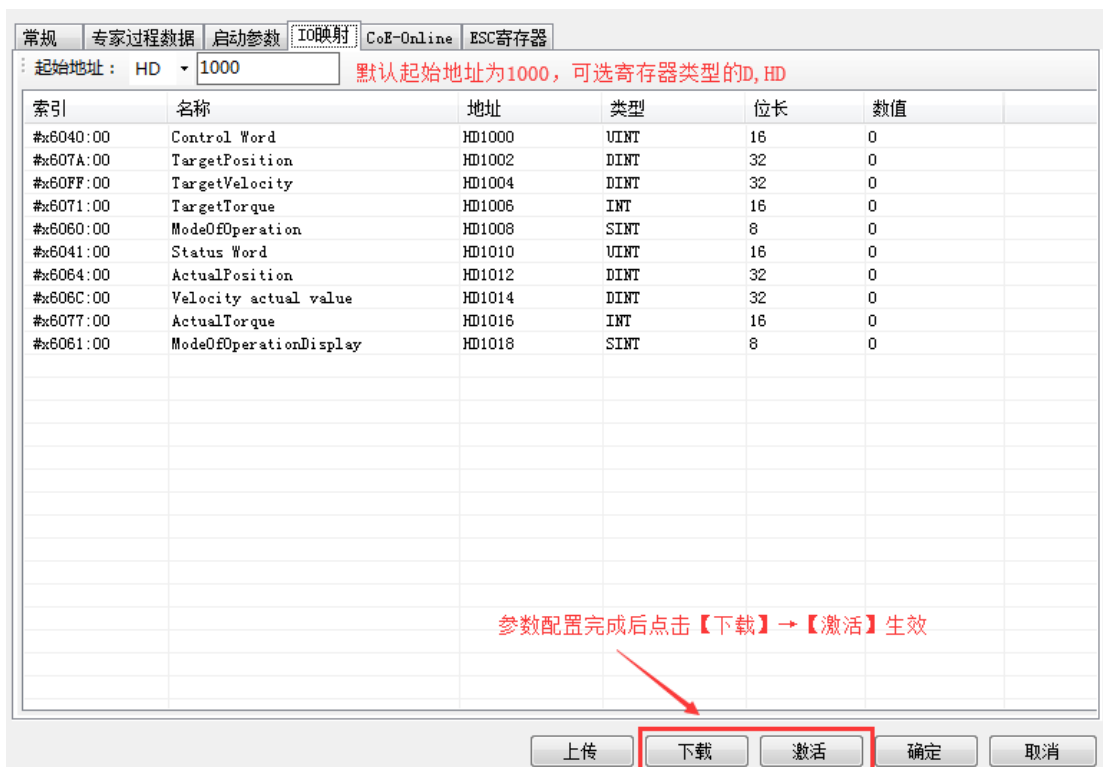

⑥ 激活完成后，从站状态机（SD8021）会从 1→2→4→8，8 表示 OP 状态，此时 SDO、PDO 都可以进行收发信。状态切换到 OP 之后，可通过 COE-Online 修改 6080h（最大电机速度）。

⑦ 在 SM2010 置 ON 后，HD1000(6040h 的映射)会从 6→7→15 表示从站使能状态，可通过给 HD1004（60FFh 的映射）赋值作为 CSV 模式下的给定速度。（在 I900 中断中实时修改 HD1004 可实现实时速度插补）

⑧ CSV 模式下，可通过 HD1004（60FFh 的映射）监控当前给定的速度，可通过 HD1012（6064h 的

映射) 监控当前电机的实际位置, 通过 HD1014 (606Ch 的映射) 监控当前的实际速度。

| PLC1-自由监控 |          |    |      |                       |
|-----------|----------|----|------|-----------------------|
| 寄存器       | 监控值      | 字长 | 进制   | 注释                    |
| HD1008    | 9        | 双字 | 10进制 | Station ID:0,#x6060:0 |
| HD1004    | 131072   | 双字 | 10进制 | Station ID:0,#x60FF:0 |
| HD1012    | 36426019 | 双字 | 10进制 | Station ID:0,#x6064:0 |
| HD1014    | 130440   | 双字 | 10进制 | Station ID:0,#x606C:0 |
| SM2010    | ON       | 位  | -    | 轴1使能                  |

### 3) CST 模式操作实例

#### CST控制模式关联对象

| 寄存器                | 说明                              | 单位     |
|--------------------|---------------------------------|--------|
| RXPDO[0x6071]      | 转矩给定                            | 0.1%   |
| TXPDO[0x6064]      | 位置反馈                            | 指令单位   |
| TXPDO[0x606C]      | 速度反馈                            | 指令单位/s |
| TXPDO[0x6077]      | 转矩反馈                            | 0.1%   |
| RXPDO[0x6080]      | 最大电机速度                          | r/min  |
| RXPDO[0x6060]      | 控制模式为 (CST) 周期同步转矩模式, 将其值设置为 10 | -      |
| SFD[3029+60*(N-1)] | 忽略位置反馈偏差值, 将其值设置为-1             | -      |

注: CST 模式下, 与主站运动控制相关的系统线圈与寄存器中(非 CoE-Online 中的参数), 仅有 SM2000+20\*(N-1) (伺服使能标志)、SM2010+20\*(N-1) (伺服使能)、SD2002+60\*(N-1) (错误信息) 以及 SM2013+20\*(N-1) (清除伺服报警) 这五个参数使用有效, 其余参数均无效。

- ① 在 Ethercat 界面点【扫描】或【添加】从站, 【常规】界面使用默认配置。

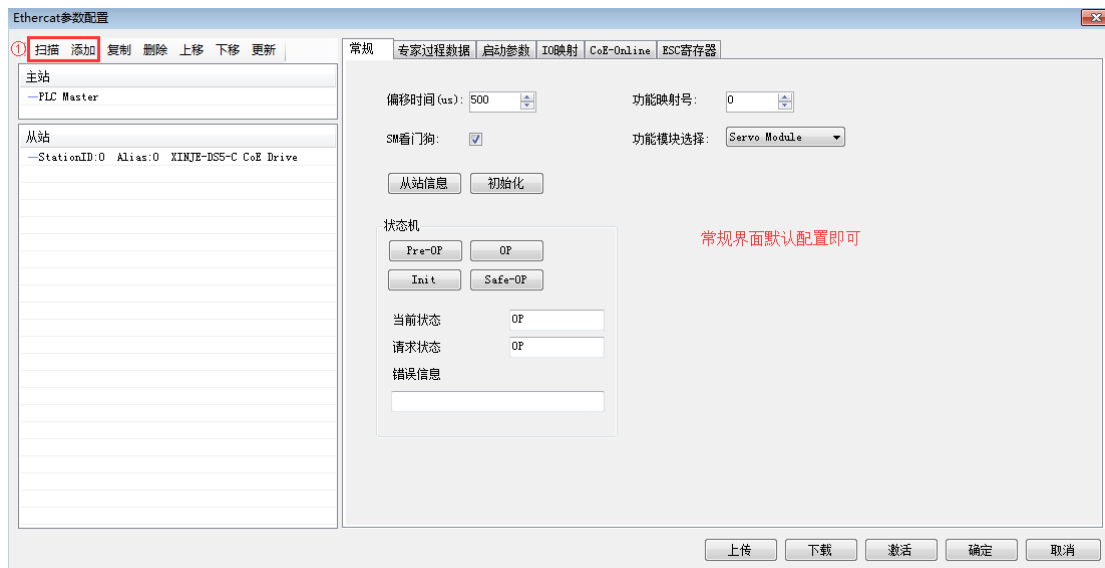

② 【专家过程数据】→【PDO 分配】中勾选 1600、1A00, 默认配置即可满足 CST 的基本使用, 如有需要, 可添加其他的 PDO 参数, 例如在 1600 中添加 6080h, 方便更改最大电机速度以限制转矩。

常规 专家过程数据 启动参数 IO映射 CoE-Online ESC寄存器

同步管理器

| SM | 大小   | 类型   |
|----|------|------|
| 0  |      | 邮箱输出 |
| 1  |      | 邮箱输入 |
| 2  | 17.0 | 输出   |
| 3  | 13.0 | 输入   |

最大不超过24个字节

PDO分配

- #x1600 点击SM2, 选择1600-1603
- #x1601 点击SM3, 选择1a00-1a03
- #x1602 默认选择1600, 1a00
- #x1603

PDO列表

| 索引     | 大小   | 名称                | 标志      | SM |
|--------|------|-------------------|---------|----|
| #x1600 | 17.0 | 1st RxDPO Mapping |         | 2  |
| #x1601 | 6.0  | 2nd RxDPO Mapping |         |    |
| #x1602 | 6.0  | 3rd RxDPO Mapping | 当前选择的列表 |    |
| #x1603 | 4.0  | 4th RxDPO Mapping |         |    |
| #x1a00 | 13.0 | 1st TxPDO Mapping |         | 3  |
| #x1a01 | 12.0 | 2nd TxPDO Mapping |         |    |
| #x1a02 | 12.0 | 3rd TxPDO Mapping |         |    |
| #x1a03 | 12.0 | 4th TxPDO Mapping |         |    |

PDO内容: 添加 编辑 删除 上移 下移

| 索引     | 大小  | 偏移   | 名称                 | 类型    |
|--------|-----|------|--------------------|-------|
| #x6040 | 2.0 | 0.0  | Controlword        | UINT  |
| #x607A | 4.0 | 2.0  | Target position    | DINT  |
| #x60FF | 4.0 | 6.0  | Target Velocity    | DINT  |
| #x6071 | 2.0 | 10.0 | Target torque      | INT   |
| #x6080 | 1.0 | 12.0 | Modes of operation | SINT  |
| #x6080 | 4.0 | 13.0 | Max motor speed    | UDINT |

PDO添加6080h, 为了方便更改最大电机速度

上传 下载 激活 确定 取消

常规 专家过程数据 启动参数 IO映射 CoE-Online ESC寄存器

同步管理器

| SM | 大小   | 类型   |
|----|------|------|
| 0  |      | 邮箱输出 |
| 1  |      | 邮箱输入 |
| 2  | 17.0 | 输出   |
| 3  | 13.0 | 输入   |

PDO分配

- #x1600
- #x1601
- #x1602
- #x1603

PDO列表

| 索引     | 大小   | 名称                | 标志 | SM |
|--------|------|-------------------|----|----|
| #x1600 | 17.0 | 1st RxDPO Mapping |    | 2  |
| #x1601 | 6.0  | 2nd RxDPO Mapping |    |    |
| #x1602 | 6.0  | 3rd RxDPO Mapping |    |    |
| #x1603 | 4.0  | 4th RxDPO Mapping |    |    |
| #x1a00 | 13.0 | 1st TxPDO Mapping |    | 3  |
| #x1a01 | 12.0 | 2nd TxPDO Mapping |    |    |
| #x1a02 | 12.0 | 3rd TxPDO Mapping |    |    |
| #x1a03 | 12.0 | 4th TxPDO Mapping |    |    |

PDO内容: 添加 编辑 删除 上移 下移

| 索引     | 大小  | 偏移   | 名称                 | 类型    |
|--------|-----|------|--------------------|-------|
| #x6040 | 2.0 | 0.0  | Controlword        | UINT  |
| #x607A | 4.0 | 2.0  | Target position    | DINT  |
| #x60FF | 4.0 | 6.0  | Target Velocity    | DINT  |
| #x6071 | 2.0 | 10.0 | Target torque      | INT   |
| #x6080 | 1.0 | 12.0 | Modes of operation | SINT  |
| #x6080 | 4.0 | 13.0 | Max motor speed    | UDINT |

上传 下载 激活 确定 取消

③ 确认【启动参数】里的 6060h 值为 10。

| 行 | 索引: 子索引  | 名称                 | 值   | 位长 | 错误->退出                   | 错误->跳转                   | 下一行 | 注释 |
|---|----------|--------------------|-----|----|--------------------------|--------------------------|-----|----|
| 1 | #x6060:0 | Modes of operation | 10  | 8  | <input type="checkbox"/> | <input type="checkbox"/> | 0   |    |
| 2 | #x60C2:1 | SubIndex 001       | 100 | 8  | <input type="checkbox"/> | <input type="checkbox"/> | 0   |    |
| 3 | #x60C2:2 | SubIndex 002       | -5  | 8  | <input type="checkbox"/> | <input type="checkbox"/> | 0   |    |

④ 【IO 映射】默认起始地址为 HD1000，如有需要可进行更改。

⑤ 参数配置完成后，点击【下载】→【激活】，激活成功后参数就会生效。

| 索引        | 名称                         | 地址     | 类型    | 位长 | 数值        |
|-----------|----------------------------|--------|-------|----|-----------|
| #x6040:00 | Controlword                | HD1000 | UINT  | 16 | 6         |
| #x607A:00 | Target position            | HD1002 | DINT  | 32 | 0         |
| #x60FF:00 | Target Velocity            | HD1004 | DINT  | 32 | 0         |
| #x6071:00 | Target torque              | HD1006 | INT   | 16 | 0         |
| #x6060:00 | Modes of operation         | HD1008 | SINT  | 8  | 8         |
| #x6060:00 | Max motor speed            | HD1010 | UDINT | 32 | 0         |
| #x6041:00 | Statusword                 | HD1012 | UINT  | 16 | 561       |
| #x6064:00 | Position actual value      | HD1014 | DINT  | 32 | -12012505 |
| #x606C:00 | Velocity actual value      | HD1016 | DINT  | 32 | -48       |
| #x6077:00 | Torque actual value        | HD1018 | INT   | 16 | 0         |
| #x6061:00 | Modes of operation display | HD1020 | SINT  | 8  | 8         |

⑥ 激活完成后，从站状态机（SD8021）会从 1→2→4→8，8 表示 OP 状态，此时 SDO、PDO 都可以进行收发信。

⑦ 在 SM2010 置 ON 后，HD1000(6040h 的映射)会从 6→7→15 表示从站使能状态，可通过给 HD1006（6071h 的映射）赋值作为 CST 模式下的给定转矩。（在 I9900 中断中实时修改 HD1006 可实现实时转矩插补）

⑧ CST 模式下，可通过 HD1006（6071h 的映射）监控当前给定的转矩，可通过 HD1012（6064h 的

映射) 监控当前的实际位置, 通过 HD1014 (606Ch 的映射) 监控当前的实际速度, 通过 HD1016 (6077h 的映射) 监控当前的实际转矩, 通过 6080h 可对最大电机速度进行限制。

| 寄存器    | 监控值     | 字长 | 进制   | 注释                    |
|--------|---------|----|------|-----------------------|
| HD1008 | 10      | 双字 | 10进制 | Station ID:0,#x6060:0 |
| HD1006 | 300     | 双字 | 10进制 | Station ID:0,#x6071:0 |
| HD1010 | 30      | 双字 | 10进制 | Station ID:0,#x6080:0 |
| HD1014 | -679904 | 双字 | 10进制 | Station ID:0,#x6064:0 |
| HD1016 | 65459   | 双字 | 10进制 | Station ID:0,#x606C:0 |
| HD1018 | 11      | 双字 | 10进制 | Station ID:0,#x6077:0 |
| SM2010 | ON      | 位  | -    | 轴1使能                  |

#### 4) HM 模式操作实例

##### HM控制模式关联对象

| 寄存器           | 说明                                     | 单位                  |
|---------------|--|---------------------|
| RXPDO[0x6040] | 控制字, 修改控制字开启回原点                        | -                   |
| RXPDO[0x6098] | 回原点方式                                  | -                   |
| RXPDO[0x609A] | 回原点加速度                                 | 指令单位/s <sup>2</sup> |
| RXPDO[0x6060] | 控制模式为 HM 模式 (即回原点模式), 在电机未使能状态下将其值设为 6 | -                   |
| SDO[0x6099]   | 回原点速度, 通过 COE-Online 在线修改              | 指令单位/s              |

- ① 进行端子分配。P5-22 为正限位设定地址, 默认值为 1, 即对应伺服端子 SI1; P5-23 为反极限 NOT 设定地址, 默认值为 2, 即对应伺服端子 SI2; P5-27 为原点设定地址, 默认值为 3, 即对应伺服端子 SI3。
- ② 在 Ethercat 界面点【扫描】或【添加】从站, 【常规】界面使用默认配置。

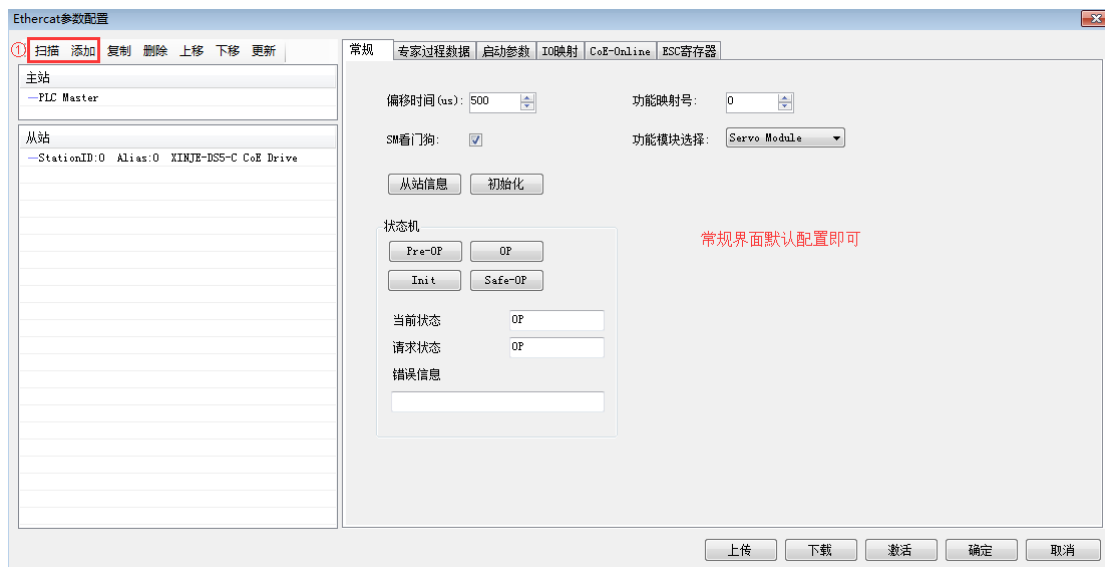



③ 【专家过程数据】 → 【PDO 分配】 中勾选 1600、1A00，在 1600 中添加 6098h。

同步管理器

| SM | 大小   | 类型   |
|----|------|------|
| 0  |      | 邮箱输出 |
| 1  |      | 邮箱输入 |
| 2  | 14.0 | 输出   |
| 3  | 13.0 | 输入   |

PDO分配

#x1600  
 #x1601  
 #x1602  
 #x1603

PDO 列表

| 索引     | 大小   | 名称                | 标志 | SM |
|--------|------|-------------------|----|----|
| #x1600 | 14.0 | 1st RxPDO Mapping |    | 2  |
| #x1601 | 6.0  | 2nd RxPDO Mapping |    |    |
| #x1602 | 6.0  | 3rd RxPDO Mapping |    |    |
| #x1603 | 4.0  | 4th RxPDO Mapping |    |    |
| #x1A00 | 13.0 | 1st TxPDO Mapping |    | 3  |
| #x1A01 | 12.0 | 2nd TxPDO Mapping |    |    |
| #x1A02 | 12.0 | 3rd TxPDO Mapping |    |    |
| #x1A03 | 12.0 | 4th TxPDO Mapping |    |    |

PDO 内容: 添加 编辑 删除 上移 下移

| 索引     | 大小  | 偏移   | 名称              | 类型    |
|--------|-----|------|-----------------|-------|
| #x6040 | 2.0 | 0.0  | Control Word    | UINT  |
| #x607A | 4.0 | 2.0  | TargetPosition  | DINT  |
| #x60FF | 4.0 | 6.0  | TargetVelocity  | DINT  |
| #x6071 | 2.0 | 10.0 | TargetTorque    | INT   |
| #x6060 | 1.0 | 12.0 | ModeOfOperation | SINT  |
| #x6098 | 1.0 | 13.0 | Homing method   | USINT |

上传 下载 激活 确定 取消

④ 确认 【启动参数】 里的 6060h 值为 6。

添加 编辑 删除 上移 下移

| 行 | 索引:子索引   | 名称                 | 值   | 位长 | 错误->退出                   | 错误->跳转                   | 下一行 | 注释 |
|---|----------|--------------------|-----|----|--------------------------|--------------------------|-----|----|
| 1 | #x6060:0 | Modes of operation | 6   | 8  | <input type="checkbox"/> | <input type="checkbox"/> | 0   |    |
| 2 | #x60C2:1 | SubIndex 001       | 100 | 8  | <input type="checkbox"/> | <input type="checkbox"/> | 0   |    |
| 3 | #x60C2:2 | SubIndex 002       | -5  | 8  | <input type="checkbox"/> | <input type="checkbox"/> | 0   |    |

上传 下载 激活 确定 取消

⑤ 【IO 映射】 默认起始地址为 HD1000，如有需要可进行更改。

⑥ 参数配置完成后，点击 【下载】 → 【激活】，激活成功后参数就会生效。

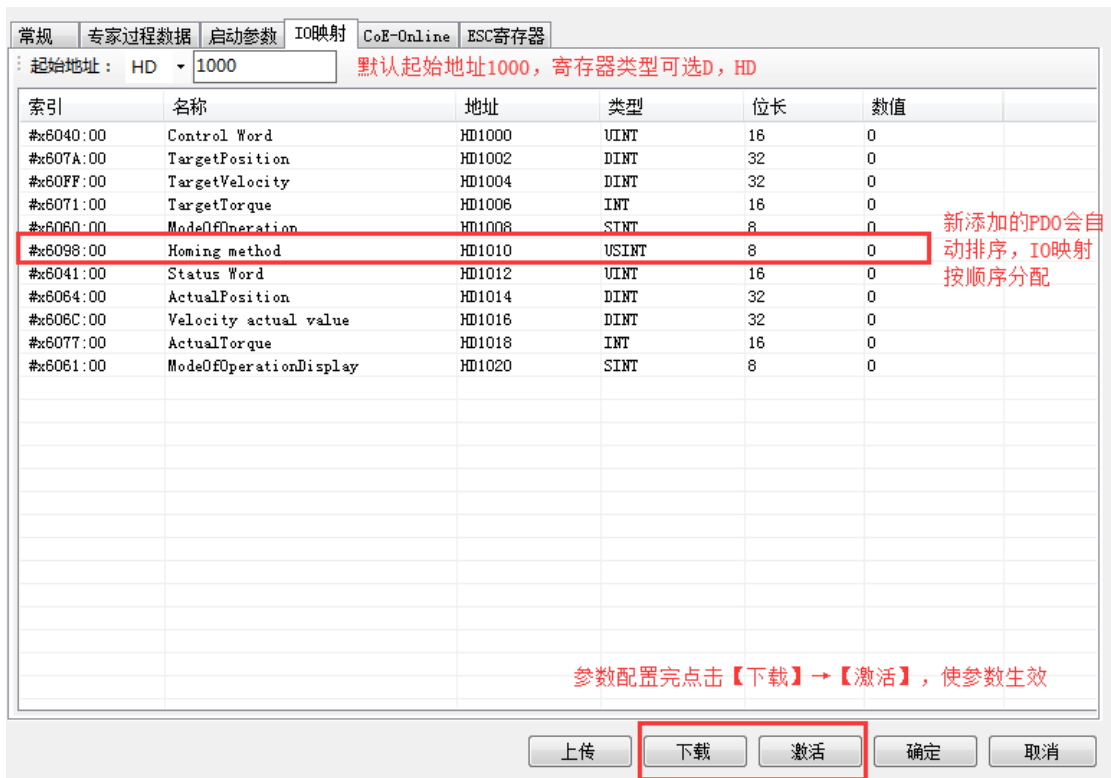

⑦ 激活完成后，从站状态机（SD8021）会从1→2→4→8，8表示OP状态，此时SDO、PDO都可以进行收发信。

⑧ 状态切换到OP之后，可通过COE-Online修改回原点的速度和加速度。

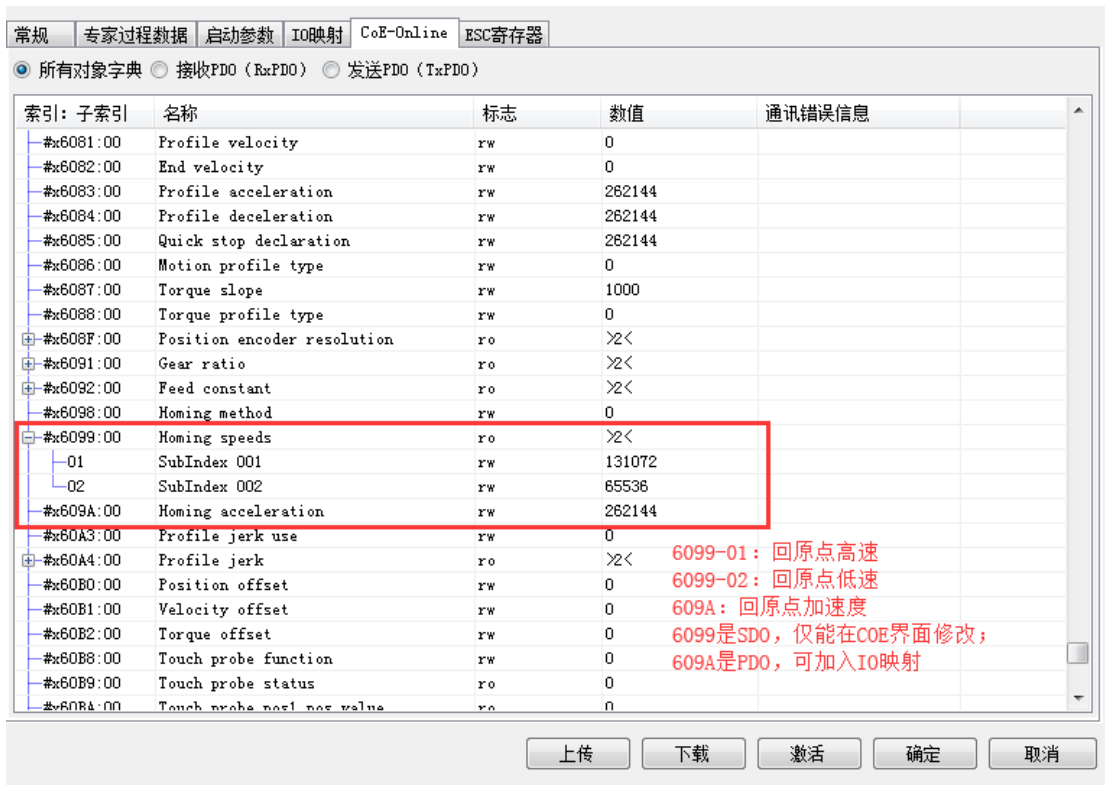

⑨ 设置回原点方式（6098h）。

此设定范围为1~37（目前支持方式1~14、33、34、35、37）（3791之前版本）。

此设定范围为-2~37（目前支持方式-2~14、33、34、35、37）（3791及之后版本）

⑩ 在SM2010置ON后，HD1000(6040h的映射)会从6→7→15表示从站使能状态，再将HD1000(6040h的映射)15→31，回原点开启。回原点过程中，如果原点信号被触发则会按照对应的回原点方式减速停止。如需再次回原点，先将6040h改为15，再将HD1000(6040h的映射)15→31。

## 5) PP 模式操作实例

## PP 控制模式关联对象（指令·设定类）

| 寄存器           | 说明                                | 单位                  |
|---------------|-----------------------------------|---------------------|
| RXPDO[0x6040] | 控制字                               | -                   |
| RXPDO[0x6060] | 控制模式为 PP（Profile 位置控制模式），将其值设置为 1 | -                   |
| RXPDO[0x607A] | 位置给定                              | 指令单位                |
| RXPDO[0x6072] | 最大转矩                              | 0.1%                |
| RXPDO[0x607F] | 最大内部速度                            | 指令单位/s              |
| RXPDO[0x6080] | 最大电机速度                            | r/min               |
| RXPDO[0x6081] | 内部速度给定                            | 指令单位/s              |
| RXPDO[0x6083] | 内部加速度                             | 指令单位/s <sup>2</sup> |
| RXPDO[0x6084] | 内部减速度                             | 指令单位/s <sup>2</sup> |
| RXPDO[0x60C5] | 最大加速度                             | 指令单位/s <sup>2</sup> |
| RXPDO[0x60C6] | 最大减速度                             | 指令单位/s <sup>2</sup> |
| RXPDO[0x6065] | 设定跟随误差脉冲数                         | 指令单位                |
| RXPDO[0x6066] | 跟随误差超时时间                          | ms                  |
| RXPDO[0x6067] | 位置到达阈值                            | 指令单位                |
| RXPDO[0x6068] | 位置到达窗口时间                          | ms                  |

## 注：

- ① 6081h（轮廓速度）被 607Fh（最大内部速度）和 6080h（最大电机速度）中较小的一方限制。
- ② 动作中变更 607Fh（最大内部速度）或者 6080h（最大电机速度）的设定值，不反映到动作中，不生效。

## pp控制模式关联对象（指令·监测类）

| 寄存器           | 说明           | 单位     |
|---------------|--------------|--------|
| TXPDO[0x6041] | 状态字          | -      |
| TXPDO[0x6063] | 内部实际位置       | 指令单位   |
| TXPDO[0x6064] | 位置反馈（电机实际位置） | 指令单位   |
| TXPDO[0x606C] | 速度反馈         | 指令单位/s |
| TXPDO[0x6077] | 实际转矩         | 0.1%   |
| TXPDO[0x60F4] | 实际跟随误差值      | 指令单位   |

- ① 在 EtherCAT 界面点【扫描】或【添加】从站，【常规】界面使用默认配置。

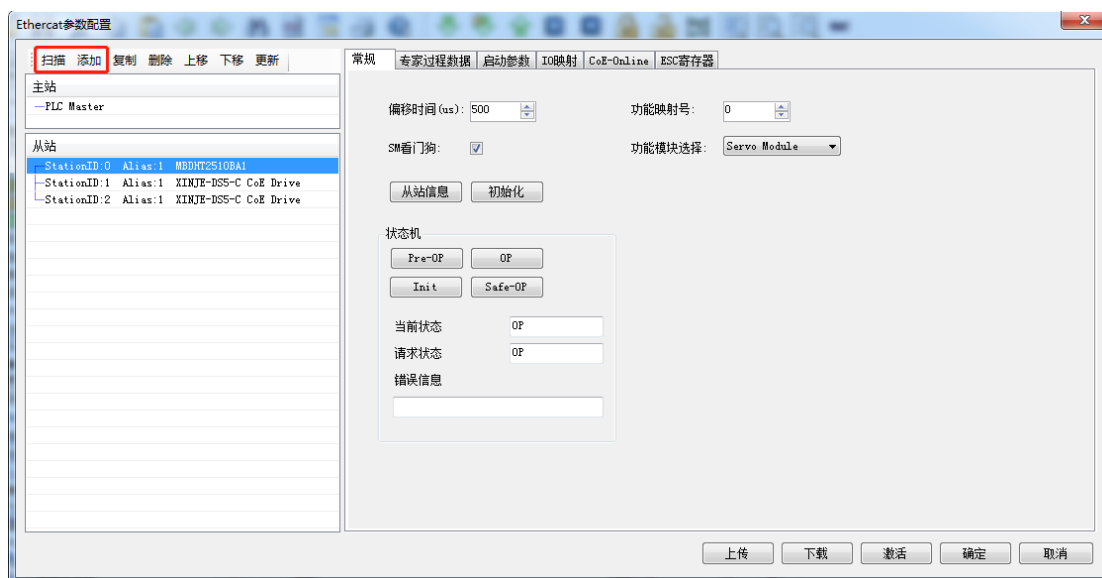

②【专家过程数据】→【PDO 分配】中勾选 1600、1A00，可添加与模式关联的 PDO 参数（1600、1A00 分别不可添加超过 24 个字节）。

③ 确认【启动参数】里的 6060h 值为 1。

④【IO 映射】默认起始地址为 HD1000，如有需要可进行更改。

⑤ 参数配置完成后，点击【下载】→【激活】，激活成功后参数就会生效。

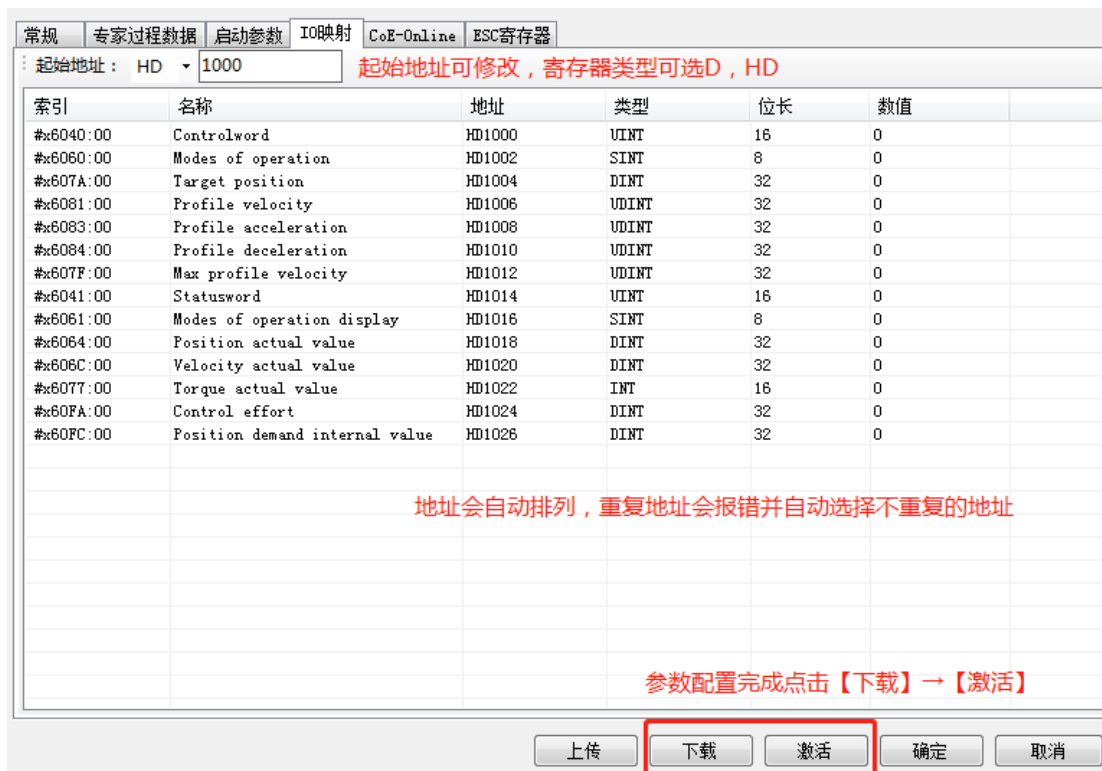

⑥ 激活完成后，从站状态机（SD8021）会从1→2→4→8，8表示OP状态，此时SDO、PDO都可以进行收发信。

⑦ 在SM2010置ON后，HD1000(6040h的映射)会从6→7→15表示从站使能状态，设定目标位置、目标速度、加减速度等参数，通过修改控制字6040（绝对模式：15→31；相对模式：15→79→95）使电机运动。

⑧ PP模式下，可通过I/O映射地址设定、监控数据。例如可通过HD1000（6040h的映射）修改轴1的控制字，使电机使能或不使能，通过HD1004（607Ah的映射）监控当前轴1的给定的位置等。

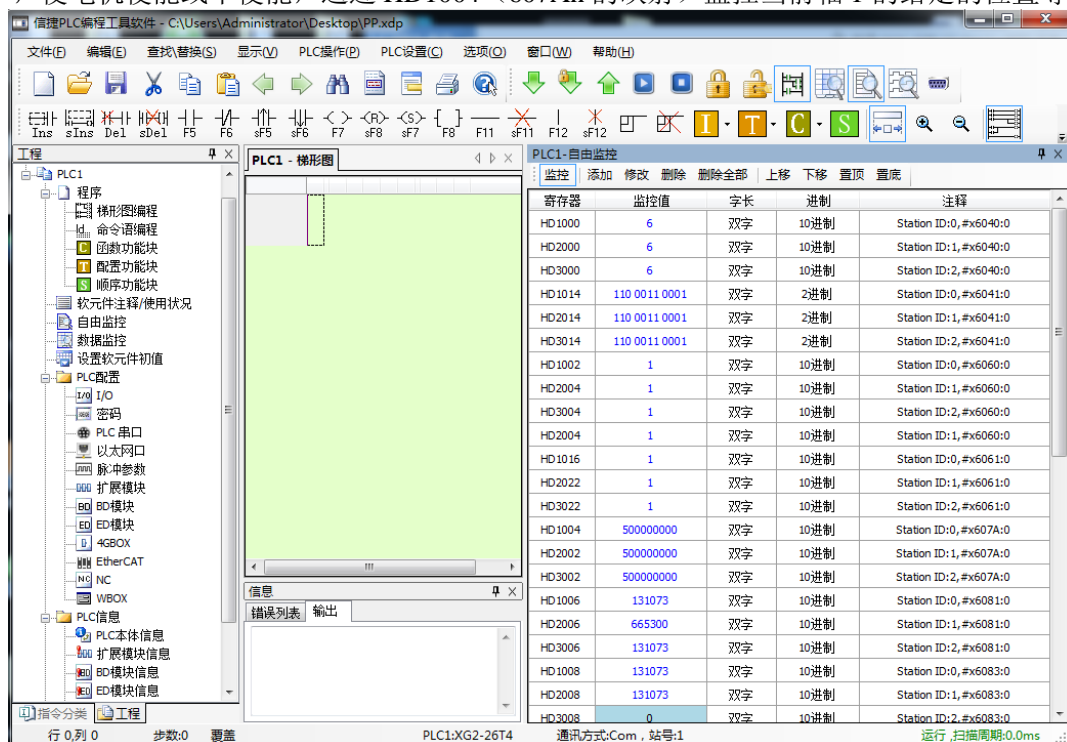

## 6) PV 模式操作实例

## pv控制模式关联对象（指令·设定类）

| 寄存器           | 说明                                | 单位                  |
|---------------|-----------------------------------|---------------------|
| RXPDO[0x6040] | 控制字                               | -                   |
| RXPDO[0x6060] | 控制模式为 PV（Profile 速度控制模式），将其值设置为 3 | -                   |
| RXPDO[0x60FF] | 速度给定                              | 指令单位/s              |
| RXPDO[0x6072] | 最大转矩                              | 0.1%                |
| RXPDO[0x607F] | 最大内部速度                            | 指令单位/s              |
| RXPDO[0x6080] | 最大电机速度                            | r/min               |
| RXPDO[0x6083] | 内部加速度                             | 指令单位/s <sup>2</sup> |
| RXPDO[0x6084] | 内部减速度                             | 指令单位/s <sup>2</sup> |
| RXPDO[0x60C5] | 最大加速度                             | 指令单位/s <sup>2</sup> |
| RXPDO[0x60C6] | 最大减速度                             | 指令单位/s <sup>2</sup> |
| RXPDO[0x606D] | 速度到达阈值                            | 指令单位/s              |
| RXPDO[0x606E] | 速度超时                              | ms                  |
| RXPDO[0x606F] | 速度阈值                              | 指令单位/s              |
| RXPDO[0x6070] | 速度阈值时间                            | ms                  |

## pv控制模式关联对象（指令·监测类）

| 寄存器           | 说明           | 单位     |
|---------------|--------------|--------|
| TXPDO[0x6041] | 状态字          | -      |
| TXPDO[0x6064] | 位置反馈（电机实际位置） | 指令单位   |
| TXPDO[0x606C] | 速度反馈         | 指令单位/s |
| TXPDO[0x6077] | 实际转矩         | 0.1%   |

① 在 Ethercat 界面点【扫描】或【添加】从站，【常规】界面使用默认配置。

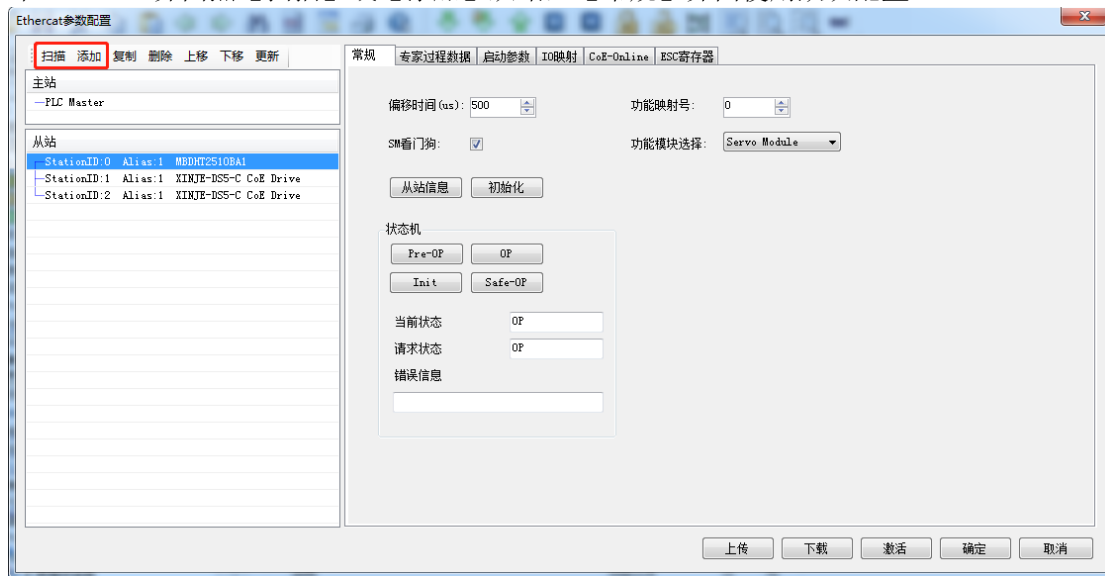

②【专家过程数据】→【PDO 分配】中勾选 1600、1A00，可添加与模式关联的 PDO 参数（1600、1A00 分别不可添加超过 24 个字节）。

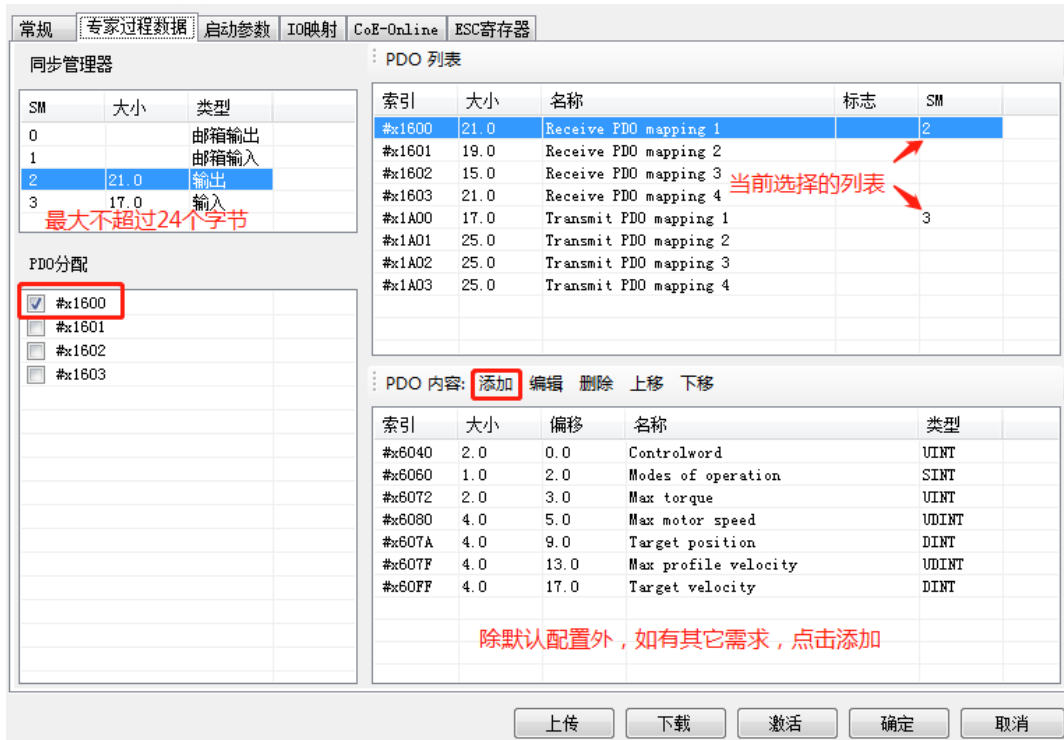

③ 确认【启动参数】里的 6060h 值为 3。

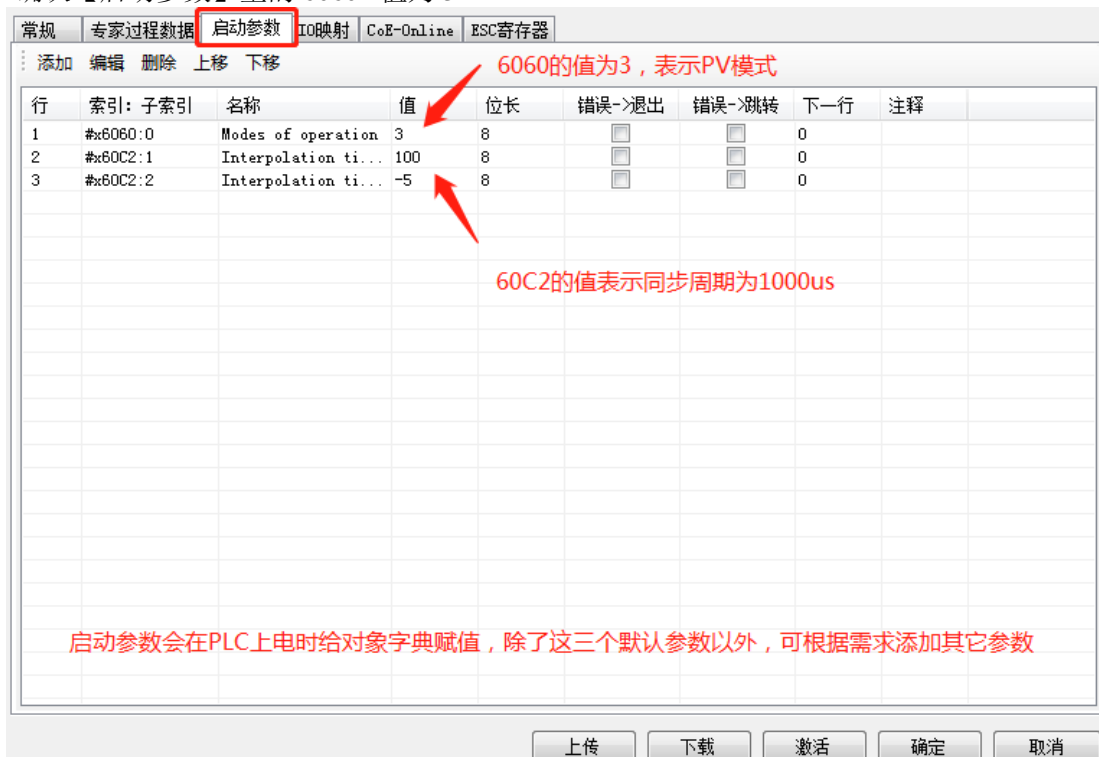

④【IO 映射】起始地址可自定义修改。

⑤ 参数配置完成后，点击【下载】→【激活】，激活成功后参数就会生效。

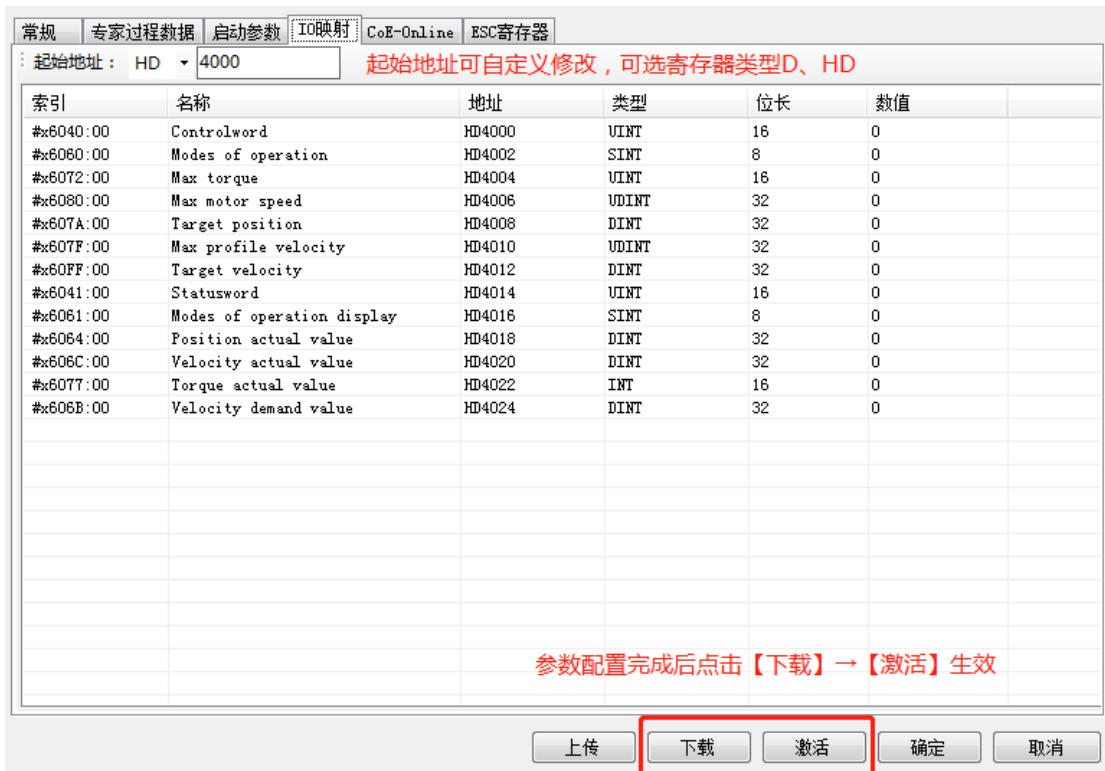

⑥ 激活完成后，从站状态机（SD8021）会从1→2→4→8，8表示OP状态，此时SDO、PDO都可以进行收发信。

⑦ 在SM2010置ON后，HD1000（6040h的映射）会从6→7→15表示从站使能状态，通过设定目标速度、加减速度等参数使电机运动。

⑧ PV模式下，可通过I/O映射地址设定、监控数据。例如可通过HD4000（6040h的映射）修改轴1的控制字，使电机使能或不使能，可通过HD4018（6064h的映射）监控轴1当前电机的实际位置，通过HD4020（606Ch的映射）监控轴1当前的实际速度。

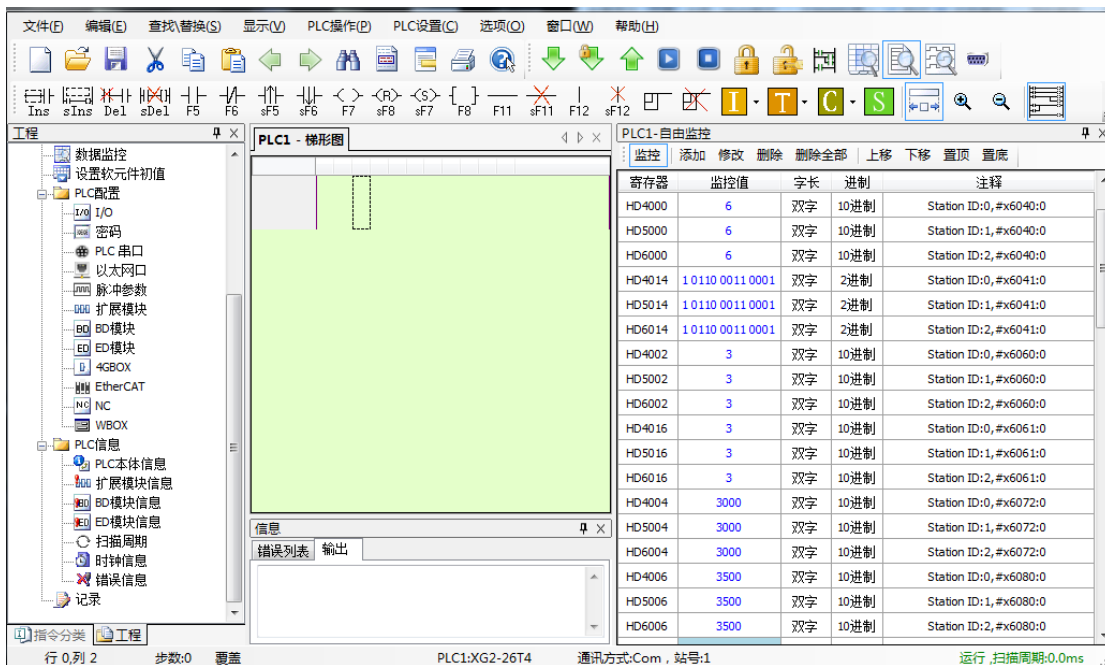



## 7) TQ 模式操作实例

tq控制模式关联对象（指令·设定类）

| 寄存器           | 说明                                | 单位     |
|---------------|-----------------------------------|--------|
| RXPDO[0x6040] | 控制字                               | -      |
| RXPDO[0x6060] | 控制模式为 tq（Profile 转矩控制模式），将其值设置为 4 | -      |
| RXPDO[0x6071] | 目标转矩给定                            | 0.1%   |
| RXPDO[0x6072] | 最大转矩                              | 0.1%   |
| RXPDO[0x6080] | 最大电机速度                            | r/min  |
| RXPDO[0x6087] | 设定转矩斜率                            | 0.1%/S |
| RXPDO[0x6088] | 设定使用的转矩 Profile 类型                | -      |

tq控制模式关联对象（指令·监测类）

| 寄存器           | 说明           | 单位     |
|---------------|--------------|--------|
| TXPDO[0x6041] | 状态字          | -      |
| TXPDO[0x6064] | 位置反馈（电机实际位置） | 指令单位   |
| TXPDO[0x606C] | 速度反馈         | 指令单位/s |
| TXPDO[0x6077] | 实际转矩         | 0.1%   |

① 在 Ethercat 界面点【扫描】或【添加】从站，【常规】界面使用默认配置。

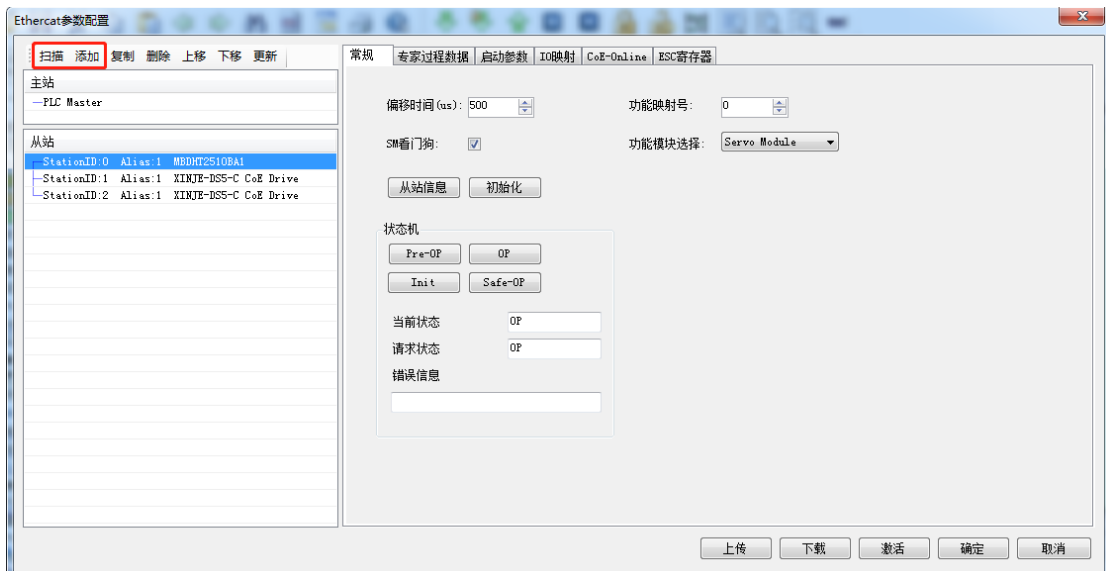

②【专家过程数据】→【PDO 分配】中勾选 1600、1A00，可添加与模式关联的 PDO 参数（1600、1A00 分别不可添加超过 24 个字节）。

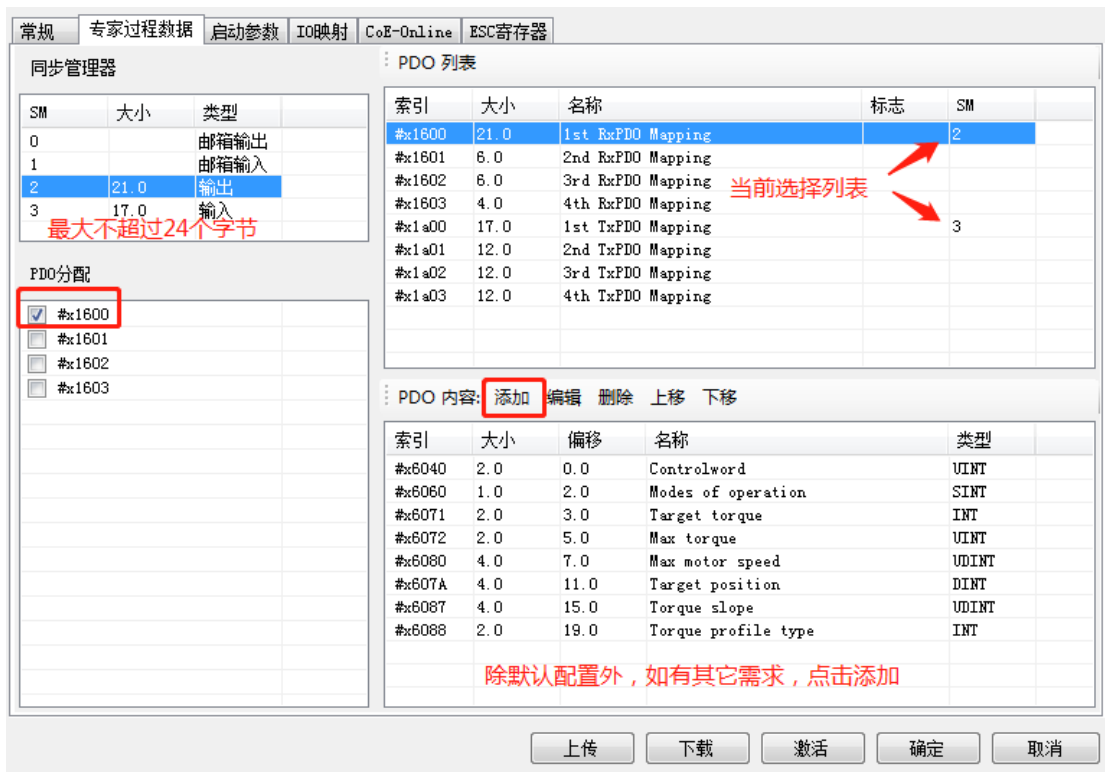

③ 确认【启动参数】里的 6060h 值为 4。

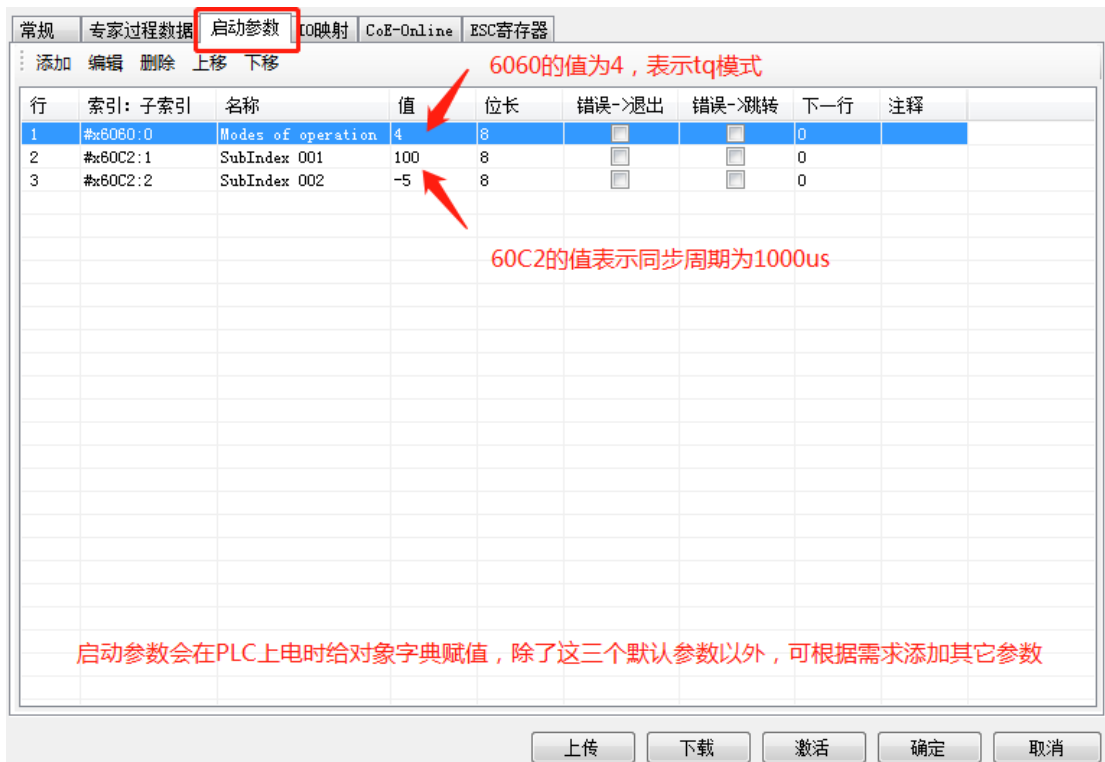

④【IO 映射】起始地址可自定义修改。

⑤ 参数配置完成后，点击【下载】→【激活】，激活成功后参数就会生效。

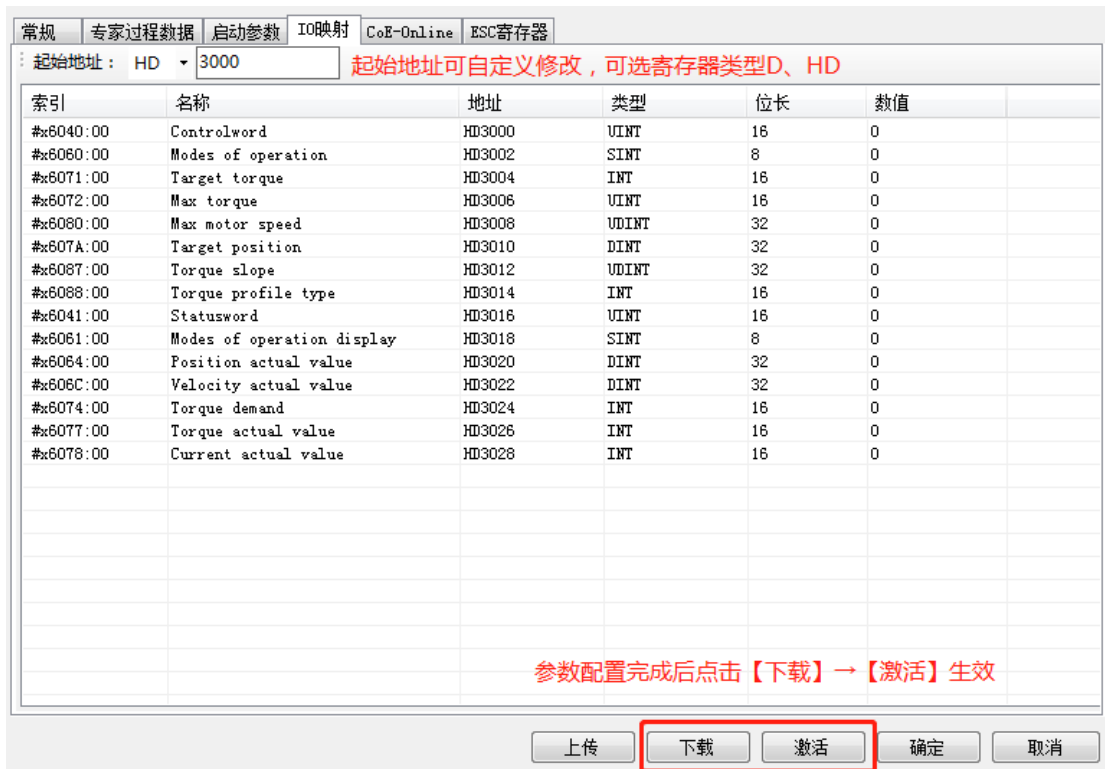

⑥ 激活完成后，从站状态机（SD8021）会从1→2→4→8，8表示OP状态，此时SDO、PDO都可以进行收发信。

⑦在SM2010置ON后，HD1000（6040h的映射）会从6→7→15表示从站使能状态，通过设定目标转矩、转矩斜率等参数使电机运动。

⑧ tq模式下，可通过I/O映射地址设定、监控数据。例如可通过HD3000（6040h的映射）修改轴1的控制字，使电机使能或不使能，可通过HD3026（6077h的映射）监控轴1当前电机的实际转矩，通过HD3014（6087h的映射）设定轴1的转矩斜率。

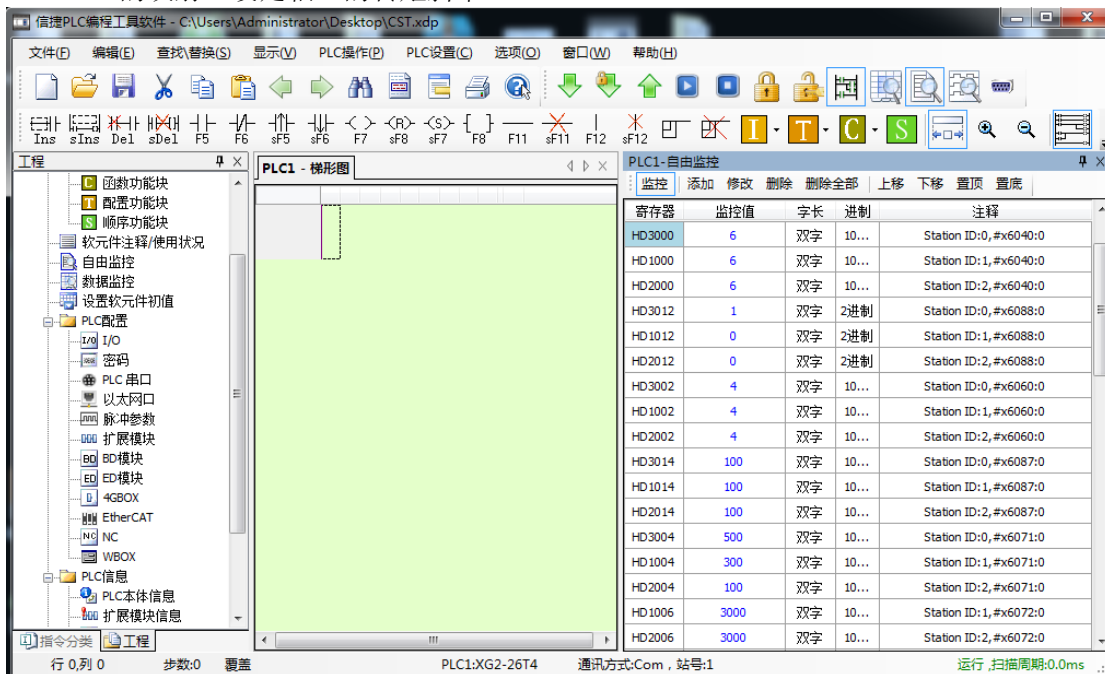

## 8) 探针功能实例

## 探针功能关联对象

| 索引    | 子索引 | 名称                     | 单位   |
|-------|-----|------------------------|------|
| 60B8h | 00h | 探针功能设定                 | -    |
| 60B9h | 00h | 表示Touch probe功能的状态     | -    |
| 60BAh | 00h | 表示Touch probe1的上升沿箝位位置 | 指令单位 |
| 60BBh | 00h | 表示Touch probe1的下降沿箝位位置 | 指令单位 |
| 60BCh | 00h | 表示Touch probe2的上升沿箝位位置 | 指令单位 |
| 60BDh | 00h | 表示Touch probe2的下降沿箝位位置 | 指令单位 |

① 外部连线并进行探针端子分配：P5-62 和 P5-63 用于探针功能的端子分配，探针 1 只能分配到 P-，探针 2 只能分配到 D-（在总线控制模式下，伺服驱动器的 P-和 D-只能用作探针端子），分配 P-时 P5-62 中写入 5，分配 D-时 P5-63 中写入 6。

② 在 Ethercat 界面点【扫描】或【添加】从站，【常规】界面使用默认配置。

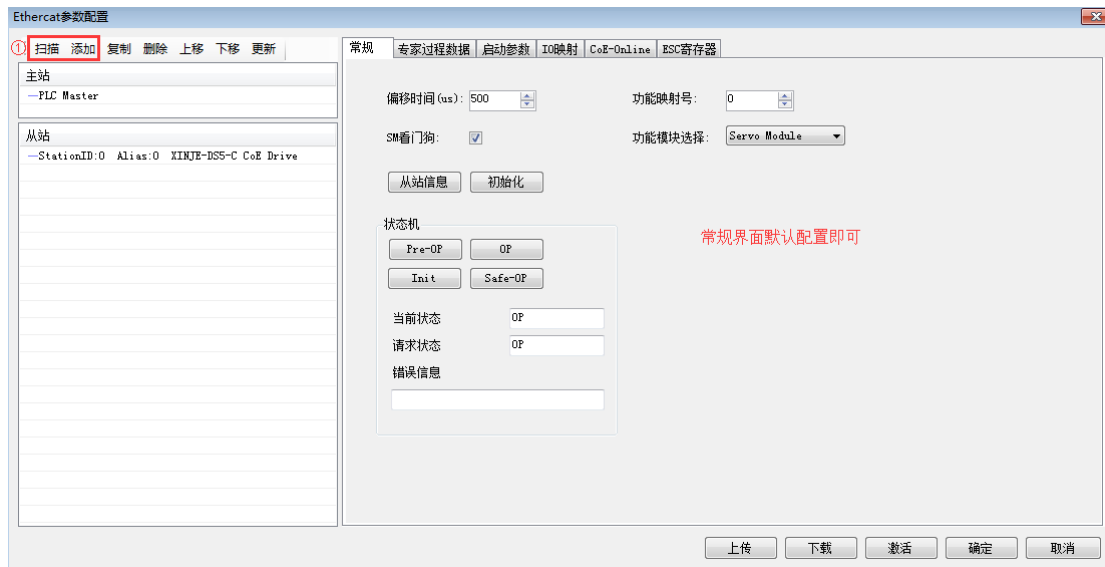

③ 当接在驱动器 P-或 D-上的电平信号发生跳变时，探针功能就被触发，探针值被锁存在对应的 COE 对象字 0X60BA~0X60BD 中。读取探针值时，需要将对应的探针值对象（0X60BA-0X60BD）添加到 TxPDO 中，便于采集数据。

【专家过程数据】→【PDO 分配】中勾选 1600、1A00，在 1600 中添加 60B8h，1a00 中添加 60BAh、60BCh（这里以采集两个探针信号的上升沿为例，若采集下降沿，可添加 60BBh 和 60BDh）。

常规 专家过程数据 启动参数 IO映射 CoE-Online ESC寄存器

同步管理器

| SM | 大小   | 类型   |
|----|------|------|
| 0  |      | 邮箱输出 |
| 1  |      | 邮箱输入 |
| 2  | 15.0 | 输出   |
| 3  | 23.0 | 输入   |

PDO分配

- #x1600
- #x1601
- #x1602
- #x1603

PDO列表

| 索引     | 大小   | 名称                | 标志 | SM |
|--------|------|-------------------|----|----|
| #x1600 | 15.0 | 1st RxPDO Mapping |    | 2  |
| #x1601 | 6.0  | 2nd RxPDO Mapping |    |    |
| #x1602 | 6.0  | 3rd RxPDO Mapping |    |    |
| #x1603 | 4.0  | 4th RxPDO Mapping |    |    |
| #x1a00 | 23.0 | 1st TxPDO Mapping |    | 3  |
| #x1a01 | 12.0 | 2nd TxPDO Mapping |    |    |
| #x1a02 | 12.0 | 3rd TxPDO Mapping |    |    |
| #x1a03 | 12.0 | 4th TxPDO Mapping |    |    |

PDO内容: 添加 编辑 删除 上移 下移

| 索引     | 大小  | 偏移   | 名称                   | 类型   |
|--------|-----|------|----------------------|------|
| #x6040 | 2.0 | 0.0  | Control Word         | UINT |
| #x607A | 4.0 | 2.0  | TargetPosition       | DINT |
| #x60FF | 4.0 | 6.0  | TargetVelocity       | DINT |
| #x6071 | 2.0 | 10.0 | TargetTorque         | INT  |
| #x6060 | 1.0 | 12.0 | ModeOfOperation      | SINT |
| #x60B8 | 2.0 | 13.0 | Touch probe function | UINT |

上传 下载 激活 确定 取消

常规 专家过程数据 启动参数 IO映射 CoE-Online ESC寄存器

同步管理器

| SM | 大小   | 类型   |
|----|------|------|
| 0  |      | 邮箱输出 |
| 1  |      | 邮箱输入 |
| 2  | 15.0 | 输出   |
| 3  | 23.0 | 输入   |

PDO分配

- #x1a00
- #x1a01
- #x1a02
- #x1a03

PDO列表

| 索引     | 大小   | 名称                | 标志 | SM |
|--------|------|-------------------|----|----|
| #x1600 | 15.0 | 1st RxPDO Mapping |    | 2  |
| #x1601 | 6.0  | 2nd RxPDO Mapping |    |    |
| #x1602 | 6.0  | 3rd RxPDO Mapping |    |    |
| #x1603 | 4.0  | 4th RxPDO Mapping |    |    |
| #x1a00 | 23.0 | 1st TxPDO Mapping |    | 3  |
| #x1a01 | 12.0 | 2nd TxPDO Mapping |    |    |
| #x1a02 | 12.0 | 3rd TxPDO Mapping |    |    |
| #x1a03 | 12.0 | 4th TxPDO Mapping |    |    |

PDO内容: 添加 编辑 删除 上移 下移

| 索引     | 大小  | 偏移   | 名称                         | 类型   |
|--------|-----|------|----------------------------|------|
| #x6041 | 2.0 | 0.0  | Status Word                | UINT |
| #x6064 | 4.0 | 2.0  | ActualPosition             | DINT |
| #x606C | 4.0 | 6.0  | Velocity actual value      | DINT |
| #x6077 | 2.0 | 10.0 | ActualTorque               | INT  |
| #x6061 | 1.0 | 12.0 | ModeOfOperationDisplay     | SINT |
| #x60BA | 4.0 | 13.0 | Touch probe pos1 pos value | DINT |
| #x60BC | 4.0 | 17.0 | Touch probe pos2 pos value | DINT |
| #x60B9 | 2.0 | 21.0 | Touch probe status         | UINT |

上传 下载 激活 确定 取消

- ④ 【IO映射】默认起始地址为 HD1000，如有需要可进行更改。
- ⑤ 参数配置完成后，点击【下载】→【激活】，激活成功后参数就会生效。

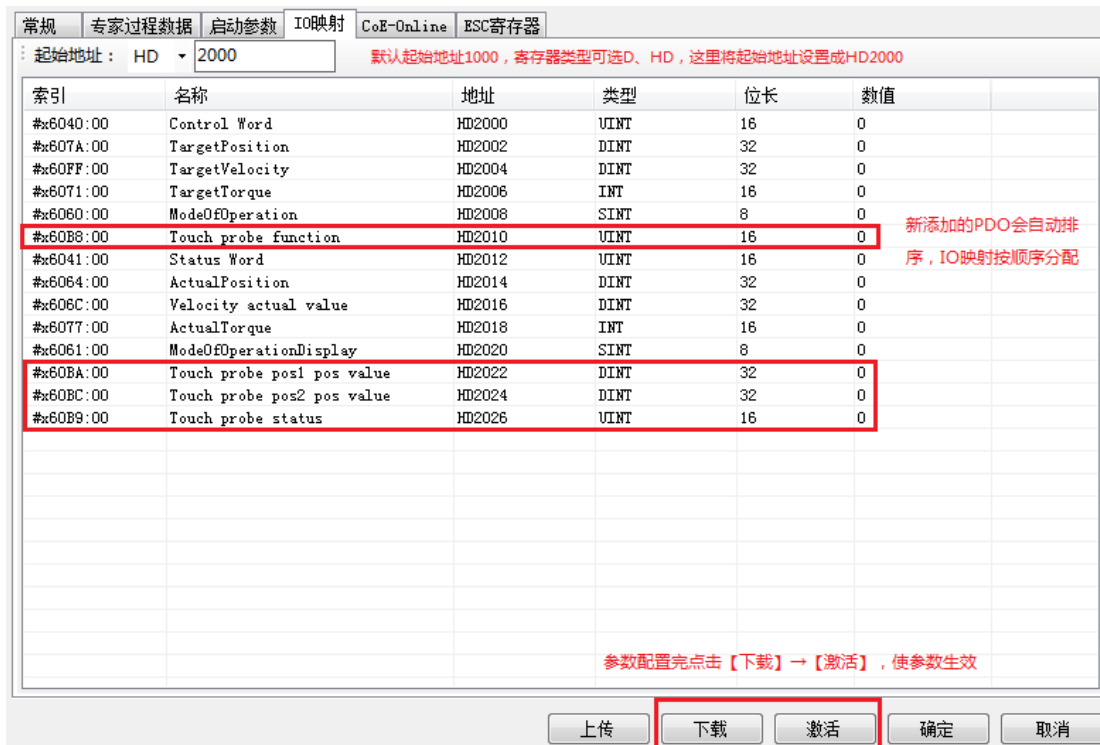

⑥ 激活完成后，从站状态机（SD8021）会从1→2→4→8，8表示OP状态，此时SDO、PDO都可以进行收发信。

⑦ 在SM2010置ON给从站使能后，可通过修改HD2010（69B8h的映射），启动探针功能。

⑧ 启动探针功能后，可通过HD2022（60BAh的映射）监控探针1的上升沿嵌位值，通过HD2024（60BCh的映射）监控探针2的上升沿嵌位值，通过HD2026（60B9h的映射）监控当前探针的状态，通过HD2014（6064h）监控电机当前的实际位置，通过HD2016（606Ch的映射）监控当前的实际速度。



## 11.2 倍福 TWINCAT 与信捷 DS5C1 伺服 EtherCAT 通讯实例

本例将说明倍福 TWINCAT 控制软件作为 EtherCAT 主站，XINJE 伺服作为从站时是如何实现 EtherCAT 运动控制。

### 11.2.1 系统配置

| 名称     | 型号/规格                 | 数量 | 备注  |
|--------|-----------------------|----|---|
| 运动控制软件 | TWINCAT XAE (VS 2013) | 1  | 本例中用到的应用程序版本：<br>TC31-FULL-Setup.3.14022.27 |
| 信捷伺服   | DS5C1-432P0-PTA       | 1  |   |
| 网线     | JC-CA-3               | 若干 | 用于电脑与伺服之间的连接                                |

### 11.2.2 系统拓扑

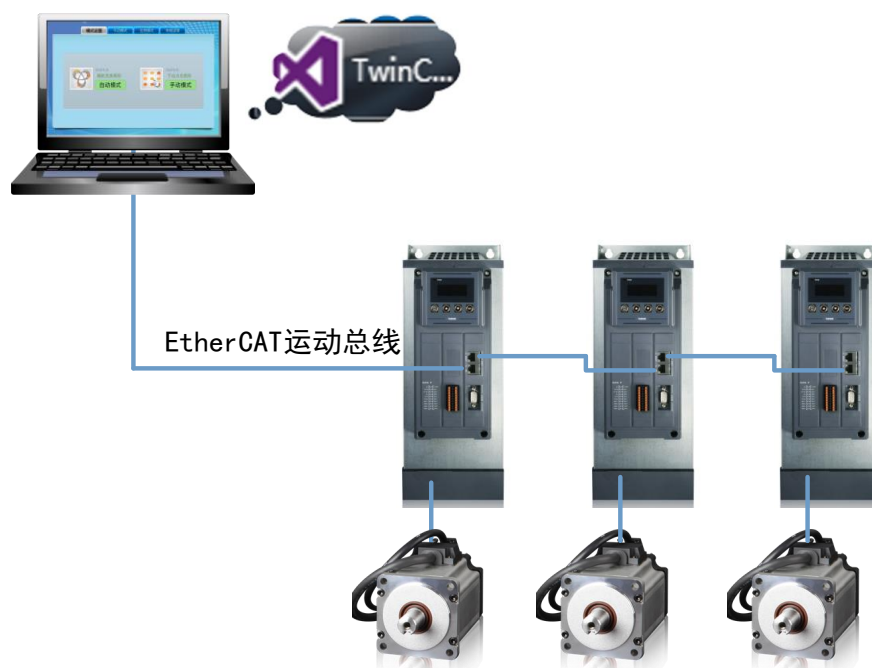

信捷 DS5C1 系列伺服驱动器的两个通讯网口遵循“下进上出”的原则，即主站必须与第一台伺服的 CN1 口下面的网口相连，再由第一台伺服上面的网口与第二台伺服下面的网口相连，依此类推。

### 11.2.3 调试步骤

#### 1) 添加 XML 文件

在打开软件操作之前，我们需要把 DS5C1 伺服的设备描述 XML 文件拷贝到 Twincat 的安装目录下，默认路径 C:\TwinCAT\3.1\Config\Io\EtherCAT。

#### 2) 新建项目

双击打开 TwinCAT XAE (VS 2013) 软件并新建一个项目：

- (1) 执行 FILE—NEW—Project;
- (2) 选择 TwinCAT Project，输入项目名称和项目保存路径后点击 OK，然后工程栏就会出现属性资源管理器。

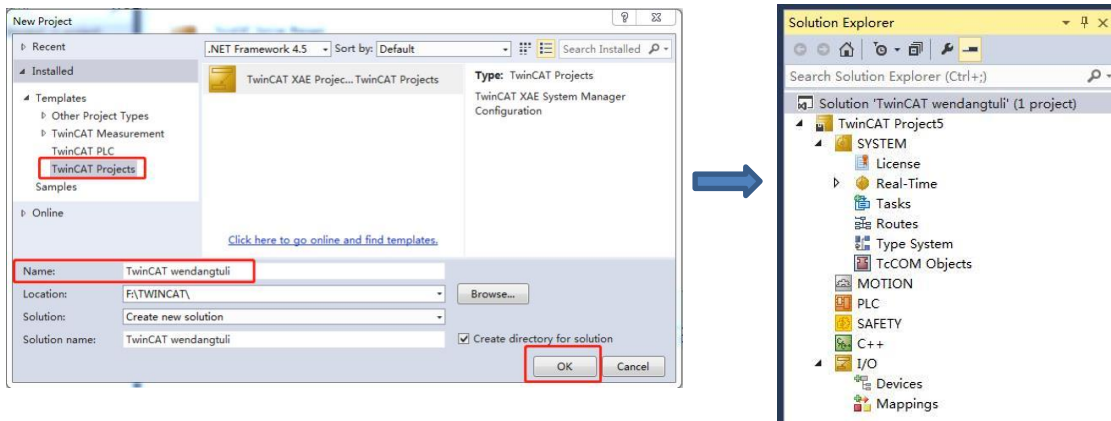

### 3) 硬件扫描

此时如果控制器不是在 config 模式，需要点击这个图标 ，将控制器先切换到 config 模式，然后右键 Device 点击 Scan 扫描 Ethercat 的从站。

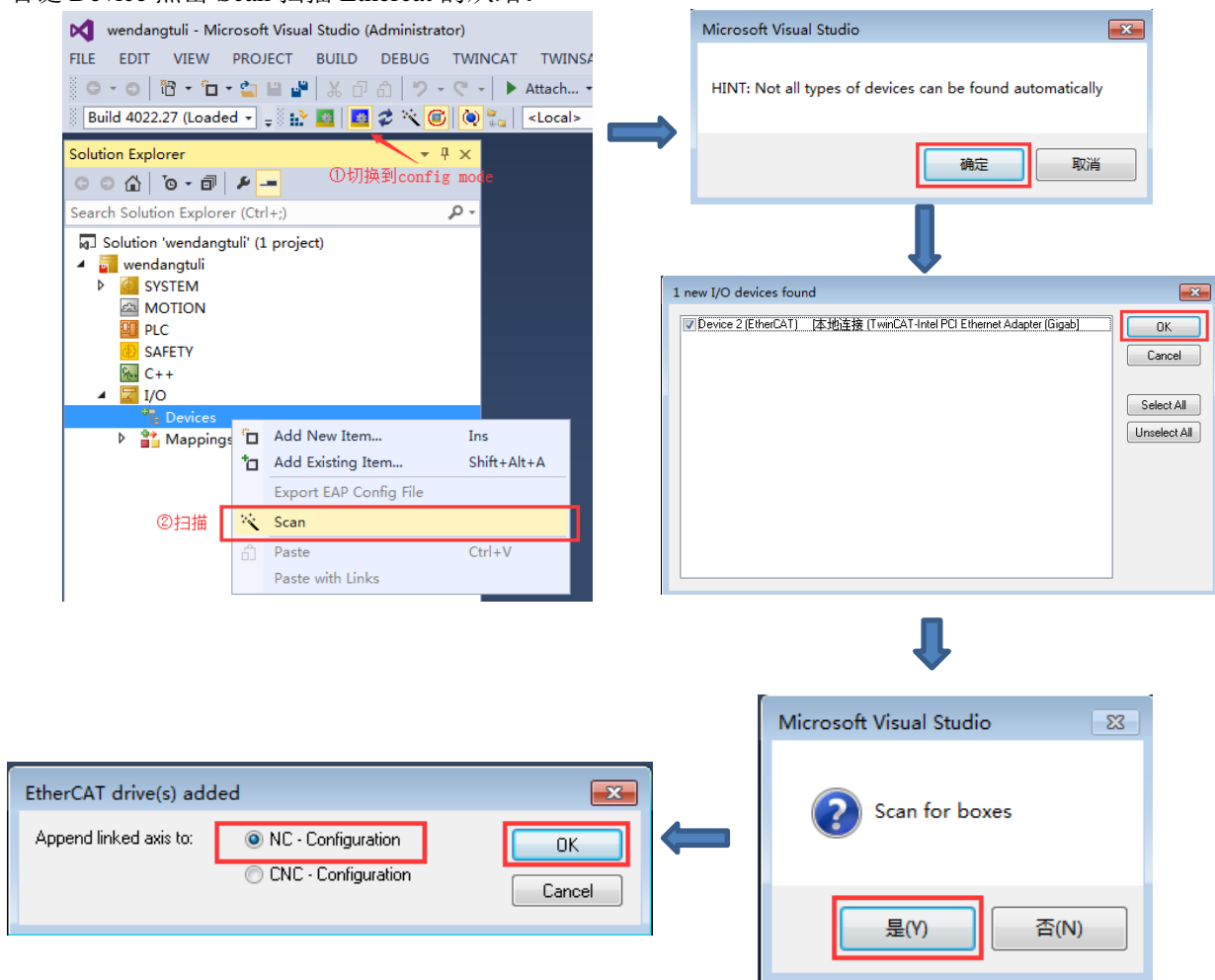

扫描到最后点击自动添加到 NC 模式。

扫描完成后可以在 MOTION 中看到一根 NC 轴 Axis1，对应伺服连接的电机，Device 中可以看到扫描到的驱动器 DS5C1。



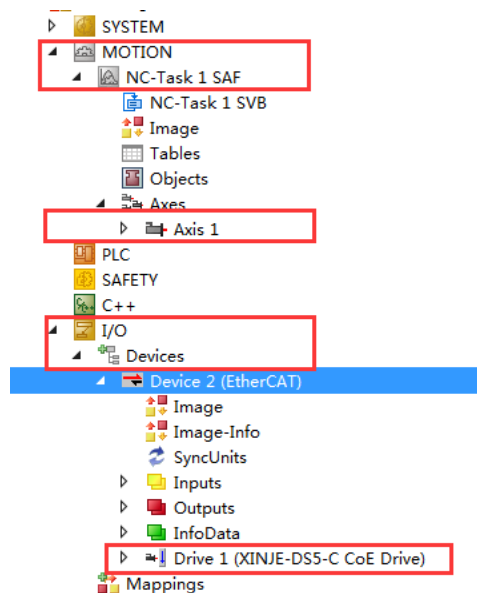

#### 4) 链接 NC 轴和物理轴

可以通过 Axis1-Settings-Link to 来选择 NC 轴所关联的物理轴，这个链接在扫描硬件的时候会自动添加，也可以手动右键 Axis，点击 Append axis 添加轴，将 NC 轴手动链接到物理轴上，这个窗口可以看到 NC 轴与物理轴的对应关系。

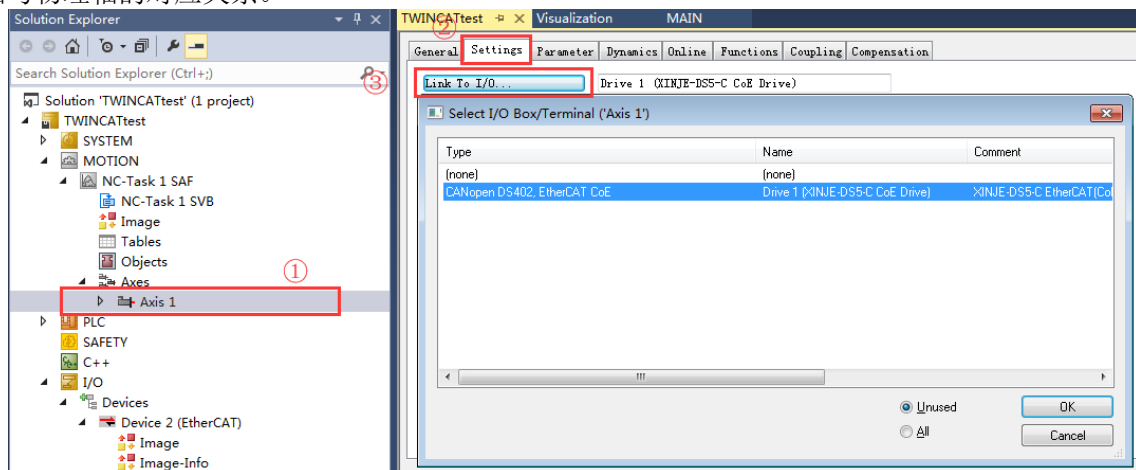

#### 5) 通过 NC-Online 界面调试

(1) 点击图标激活配置，将 TwinCAT 切换到运行模式，然后依次点击 MOTION- Axis1- Online，可以在这里对伺服轴进行调试。(注：如果在 Online 选项卡里面看不到轴的当前位置，那么请确保电机型号添加以及激活配等操作是否正常完成。)

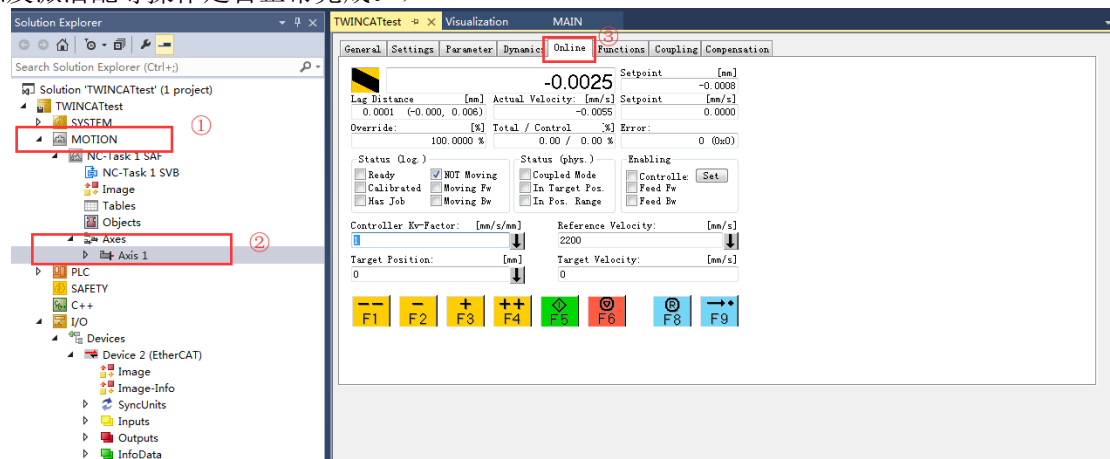

(2) 点击 Set，手动勾选 Controller, Feed Fw, Feed Bw，并设置 Override（速度比），然后点击 OK，

或者直接点击 ALL 对轴进行使能，自动设置速度比为 100%。

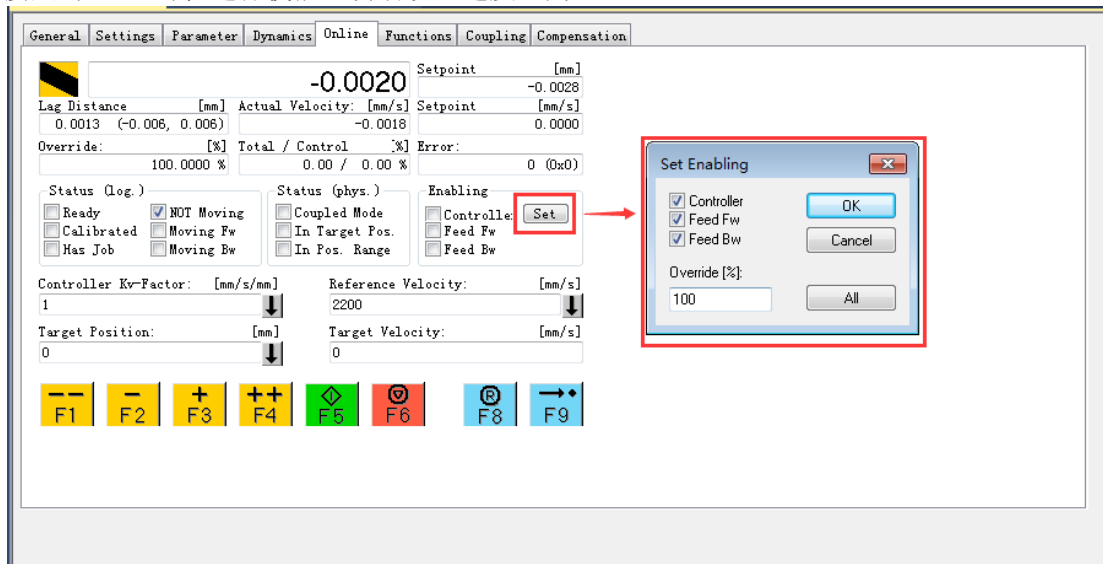

(3) 若看到 Ready 状态打上勾，代表电机已使能。此时可通过 F1~F4 对轴进行点动操作，点动速度在 Parameter 选项卡中的 Manual Velocity 中设置，默认速度为 100mm/s 和 600mm/s，分别对应慢速点动和快速点动。

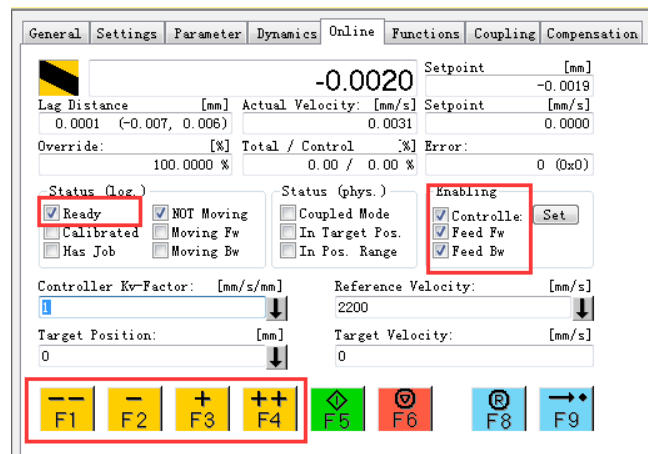

(4) 设置完 Target position 目标位置与 Target Velocity 后按下 F5，即可实现位置控制，电机会以设定的目标走到目标位置。该定位为绝对位置定位，定位的过程中可以用 F6 停止。

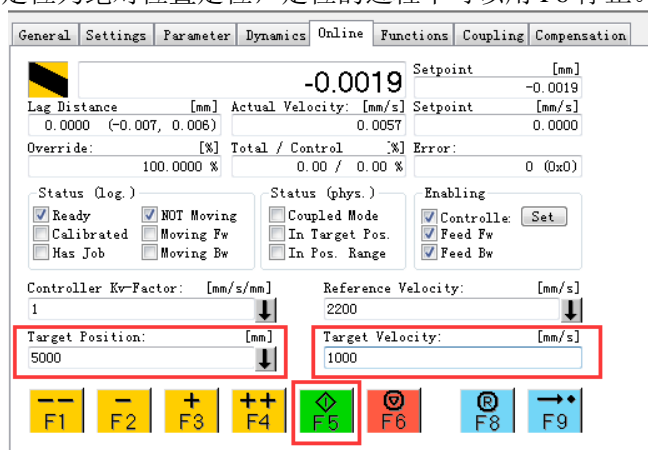

(5) 当 NC 报错后，Error 中会有错误代码，需要通过 F8 来对错误进行复位，否则轴无法继续动作，F9 是找原点按钮，按下 F9 之后，轴位置会变为 99999.....，并慢速移动，但原点信号需要外部的硬件信号，这个原点信号无法在 Online 窗口捕捉，因此一般不采用 F9 进行回原点，而是通过程序中的编程来实现。

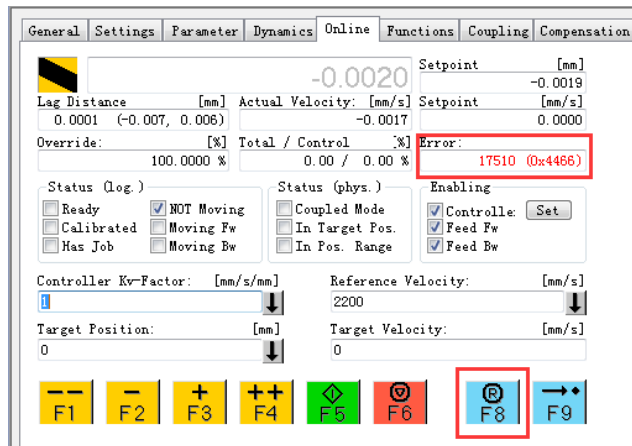

注意：更多的单轴调试功能详见“TC3 培训教材 V1.1.0”

### 6) 通过 PLC Control 编程控制 DS5C1 伺服电机

#### (1) 添加运动控制库文件以及轴类型变量

在 PLC 下新建一个项目，展开该项目，从下方找到 References 并右击，点击 Add library，从弹出的对话框中找到 Motion--PTP--TC2-MC2，选择添加。这样就完成了对 PLC 添加一个库文件。

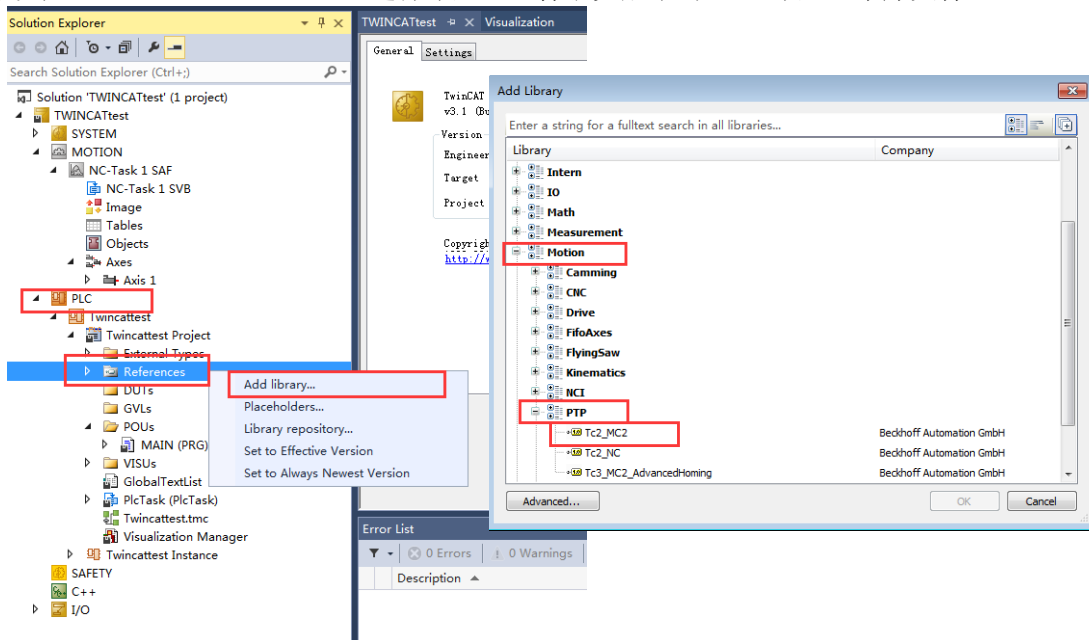

在 POU 中主程序处创建一个 Axis\_ref 类型的变量，Axis\_ref 是一个结构体，主要用来做 NC 与 PLC 之间的数据交换，内部还包含了另外的一些结构体，我们将 Axis\_ref 类型的变量称为轴变量。

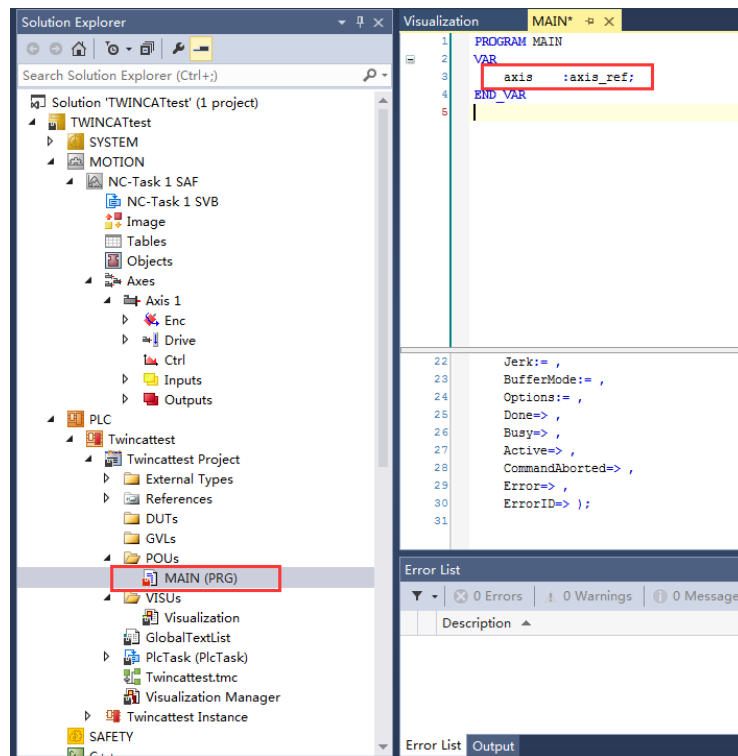

程序写完后，对它进行编译查看是否错误。本实例的项目命名为 Twincattest，所以找到 Twincattest Project 选中右击，然后选中 Build 并单击。

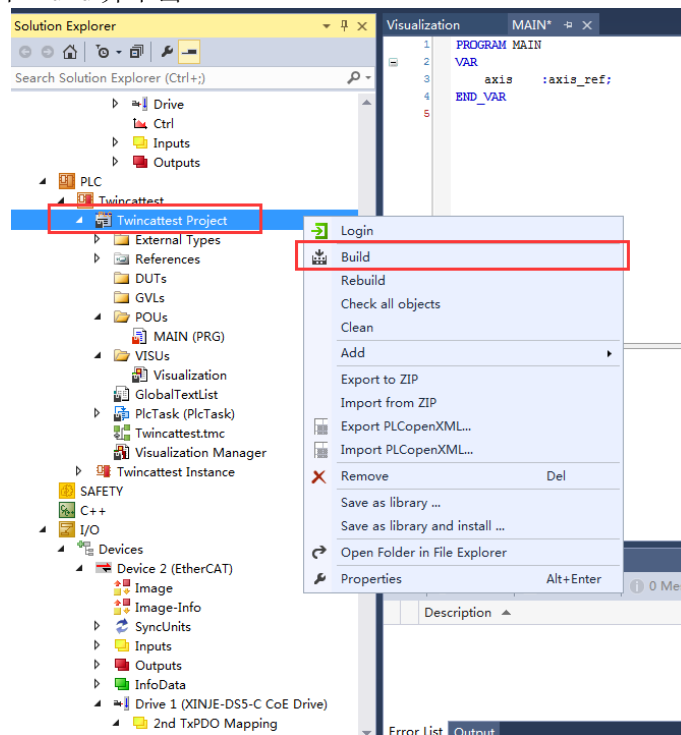

编译成功后，会在该工程的 Instanc 目录下看到对应的变量。当 Build 编译成功后，可以在 Twincattest Instance 下看 PlcTask Inputs 和 PlcTask Outputs 下分别绑定两个变量。

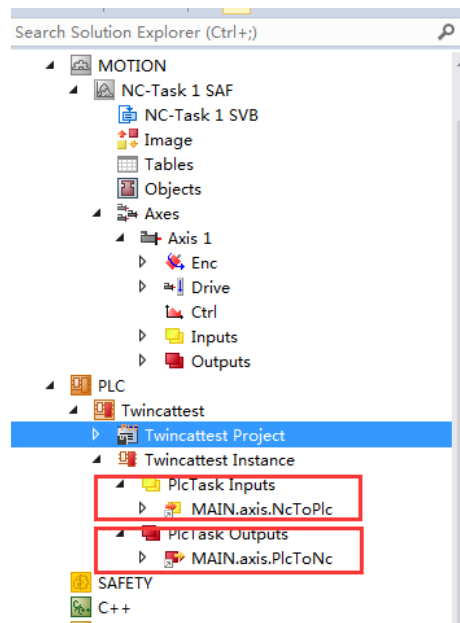

### (2) NC 与 PLC 的变量链接

从 Motion 展开 Axes，找到创建的 NC 轴 Axis1 双击，从右边的界面找到 Settings 选项卡下的 Link to PLC，将 Axis1 链接上对应的 PLC，然后 NC 和 PLC 就可以通过这个链接进行数据的交互。

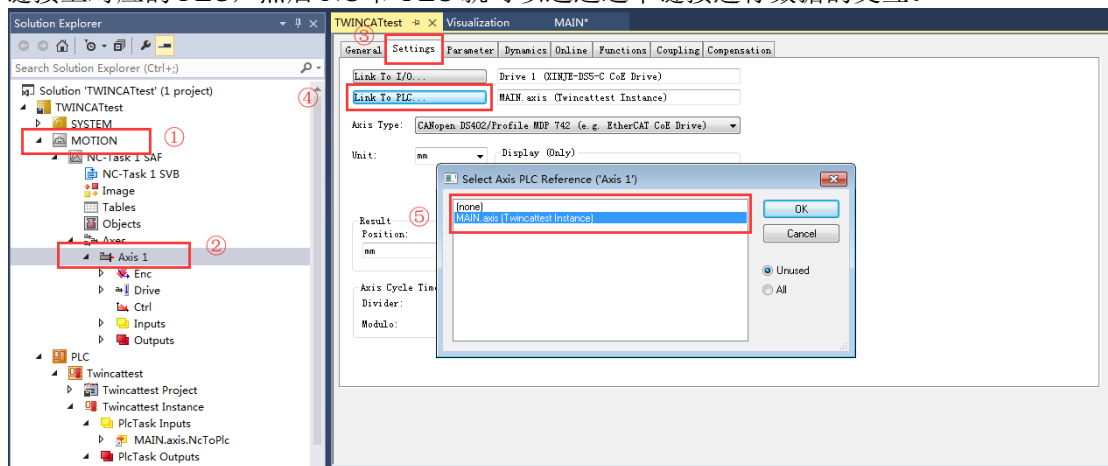

### (3) 调用功能块控制轴运动

在 POU:MAIN (PRG) 界面，声明一个 MC\_POWER 功能块和一个 MC\_MoveAbsolute 功能块，其中 MC\_POWER 用来控制轴使能，MC\_MoveAbsolute 用来控制轴走绝对位置。

```
PROGRAM MAIN
VAR
    axis           :axis_ref;
    power          :MC_POWER;
    move_absolute  :MC_MoveAbsolute;
```

在程序编写窗口中按 F2，在 Categories——Instance Calls 中选择 power 和 move\_absolute，就是把定义的功能块调用到程序中。

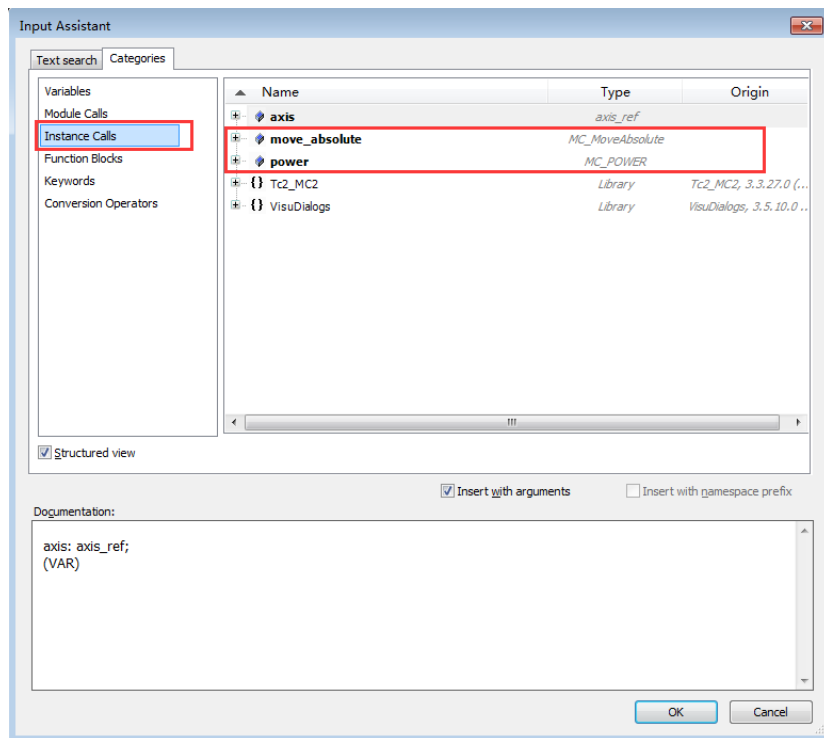

将功能块里的参数填写完整，Enable 表示使能位，Enable\_Positive 代表允许正转，Enable\_Negative 代表允许反转，Override 代表速度比，Axis 代表对应的轴，Position 代表定位的位置，Velocity 代表定位的速度，Acceleration 代表加速度，Deceleration 代表减速度。另外再声明两个 bool 类型变量 power\_do 和 move\_do 作为使能和绝对位置运动功能块的触发位，声明 Lreal 类型变量作为绝对位置运动的位置，速度和加减速。

```

MAIN  ▸ X
1  PROGRAM MAIN
2  VAR
3  axis          :axis_ref;
4  power         :MC_POWER;
5  move_absolute :MC_MoveAbsolute;
6
7  power_do      :BOOL;
8  move_do       :BOOL;
9  move_position :LREAL;
10 move_velocity :LREAL;
11 move_ac       :LREAL;
12 move_de       :LREAL;
13 END_VAR
14

```

```

move absolute(
Axis:= axis ,
Execute:= move_do ,
Position:= move_position,
Velocity:= move_velocity,
Acceleration:= move_ac,
Deceleration:= move_de,
Jerk:= ,
BufferMode:= ,
Options:= ,
Done=> ,
Busy=> ,
Active=> ,

```

```

power(
Axis:= axis,
Enable:= power_do,
Enable_Positive:=TRUE ,
Enable_Negative:=TRUE , |
Override:= ,
BufferMode:= ,
Options:= ,
Status=> ,
Busy=> ,
Active=> ,
Error=> ,
ErrorID=> );

```

找到 PLC 下方的 VISU 右击，从弹出的菜单中击 Add，再次从新的菜单中选择添加 Visualization，建立一个可视化界面。

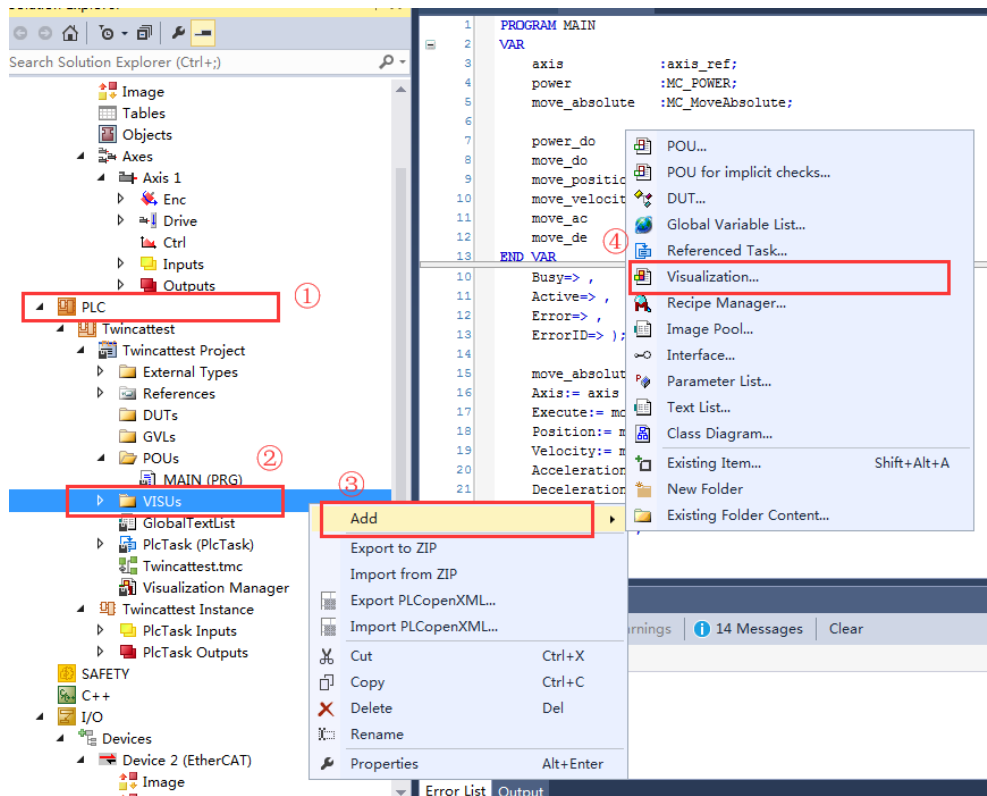

在添加的 Visu 界面上“工具栏”中选中矩形框并拖出一个控件，双击矩形框控件进行设置。

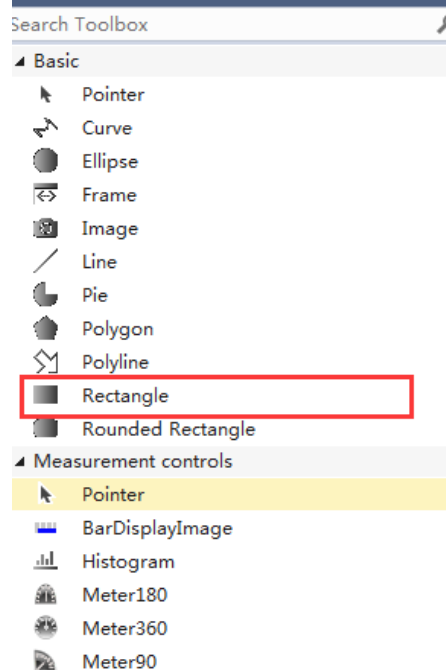

双击控件，在右侧的 Properties 选项卡下，作如下设置：Texts——Text 输入 axis\_pos:%.2f，%.2f 代表浮点数的数据类型显示关联变量（即 Text variables——Text variable 所指向的变量）的值，并只保留两位小数。Text variables——Text variable 中输入 MAIN.axis.NcToPlc.ActPos，表示该控件指向 axis 轴变量中的实际位置。

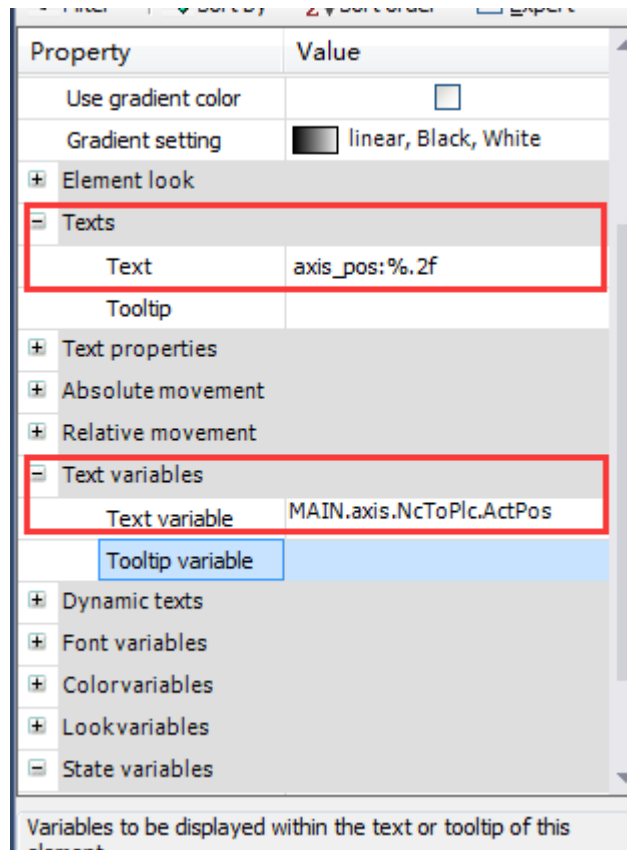

再做一个控件用来表示轴的当前速度，Text variable 输入 MAIN.axis.NcToPlc.ActVelo。

axis\_pos:%.2f

axis\_vel:%.2f

添加一个矩形控件用来输入绝对位置运动的目标位置值，具体操作如下：创建一个矩形控件，Text variable 输入 MAIN.move\_position（程序中添加的 lreal 类型变量），点击 Inputconfiguration——OnMouseClicked，在弹出的界面中选中 Write a Variable，点击 > 将功能加入，在右侧选择 Use another variable 指向变量 MAIN.move\_position。

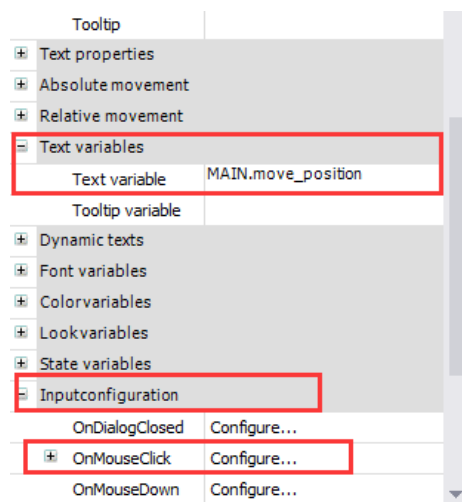



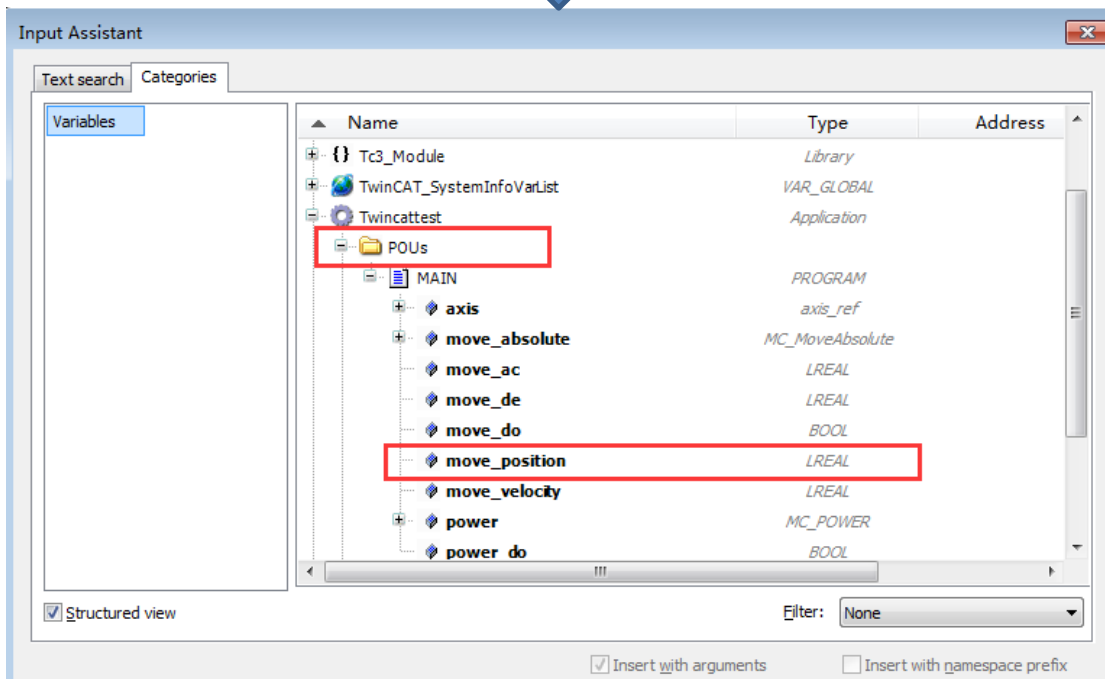
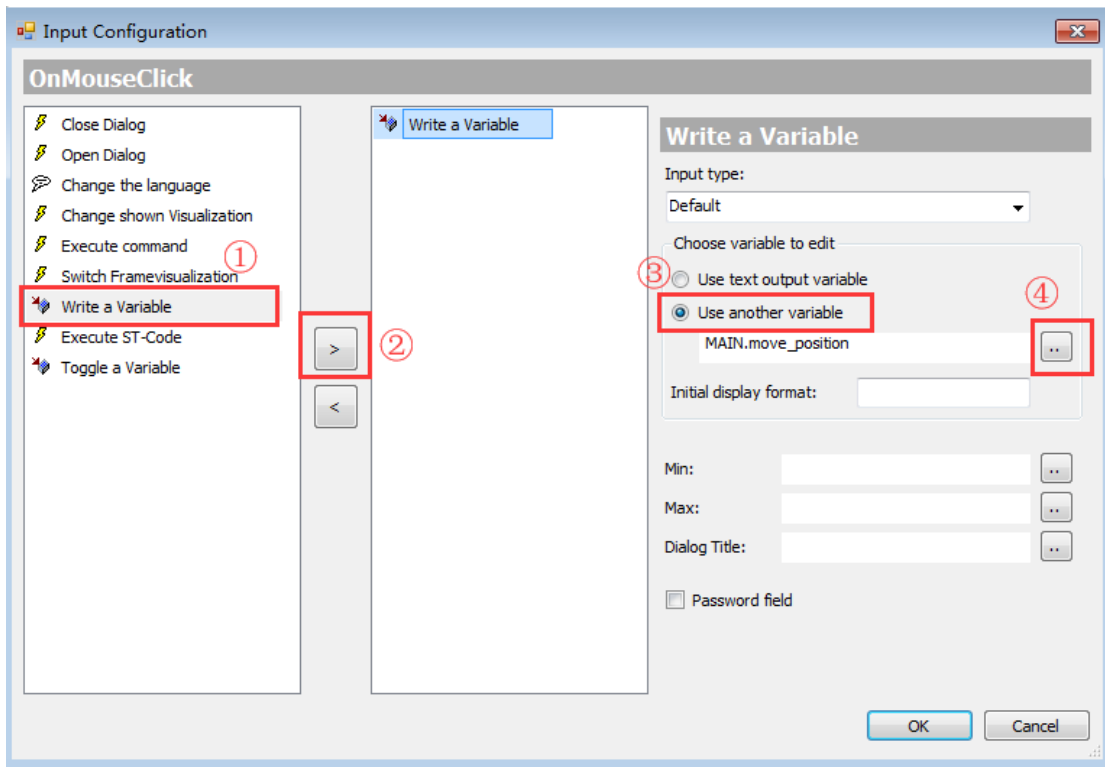

以同样的方法再创建指向绝对位置运动的速度、加速度、减速度的控件。

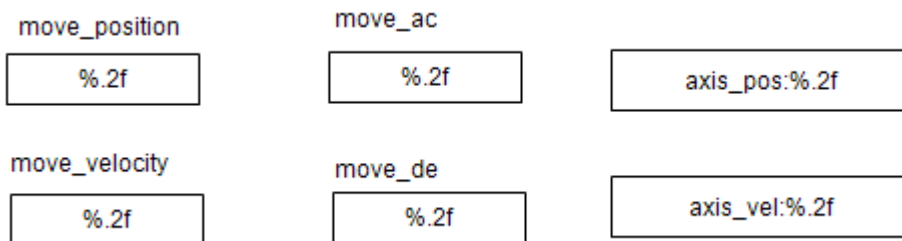

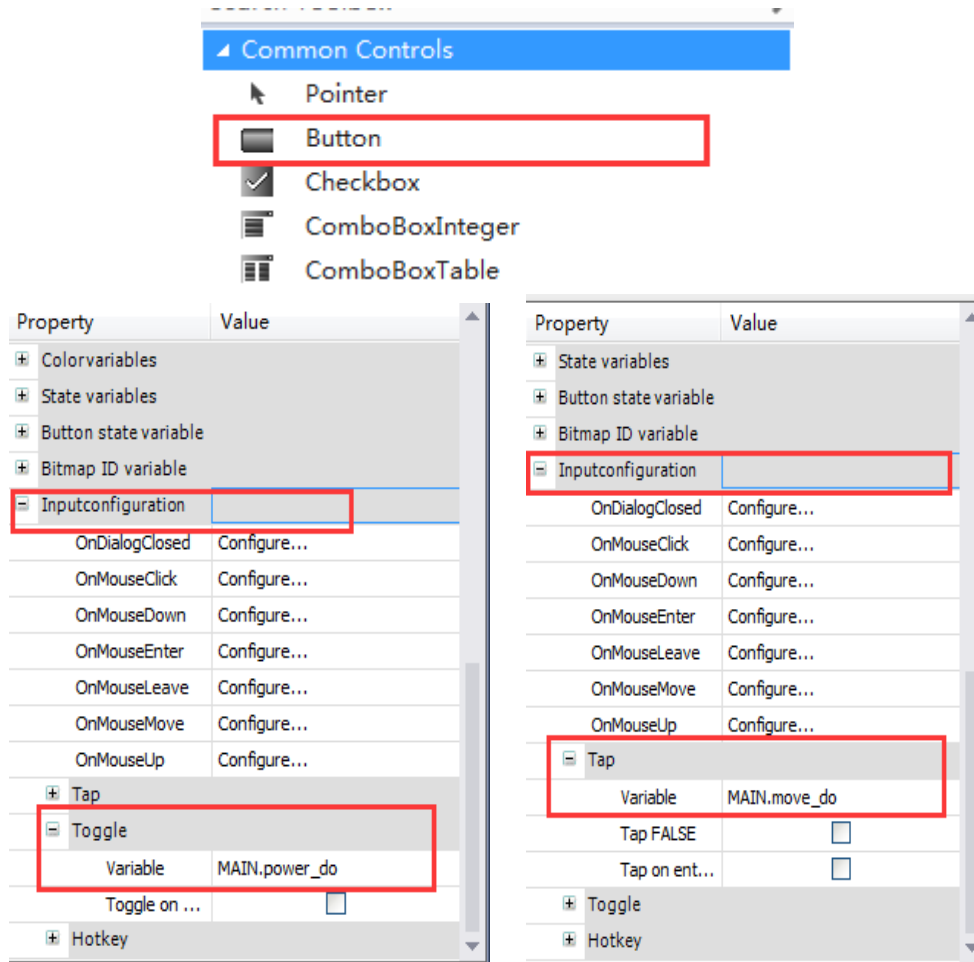

创建两个按钮控件，用来控制使能和轴运动。在使能控件的 Inputconfiguration——Toggle（交替按钮）——Variable 项目下输入 MAIN.power\_do，点击一次为置 1，再次点击为置 0。在轴运动的触发控件

Inputconfiguration——Tap（瞬时按钮）——Variable 项目下输入 MAIN.move\_do，仅在点击的时候置 1，松开即为 0。

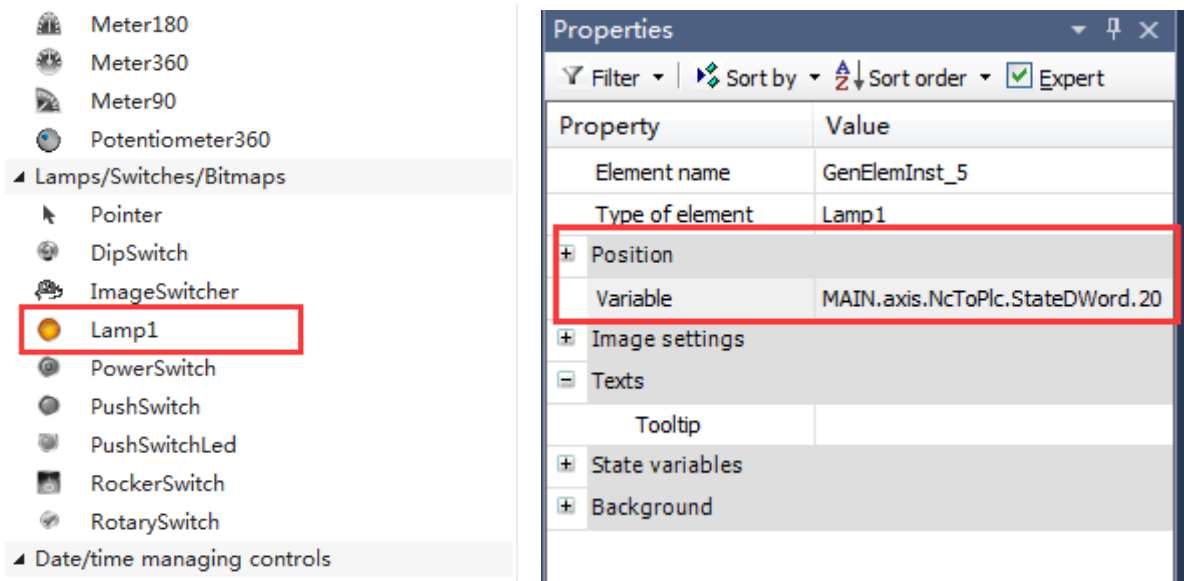

创建一个指示灯控件，用于显示 Power 功能块是否使能成功。首先从右边的 Toolbox 拖出一个 LED 的图标，然后将 Position——Variable 绑定 MAIN.axis.NcToPlc.StateDWord.20 变量，这里的 StateDWord.20 表示轴变量的使能状态。



程序写好后需要激活，然后点 Login  将程序运行起来，点击运行按钮  即可在可视化界面看对指定变量的值。

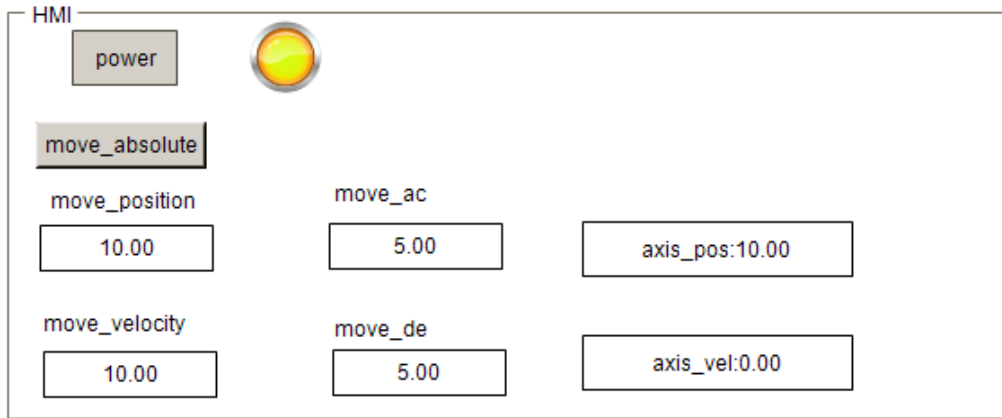

点击 move\_position 等输入类型的控件，可以对变量的值实时修改。

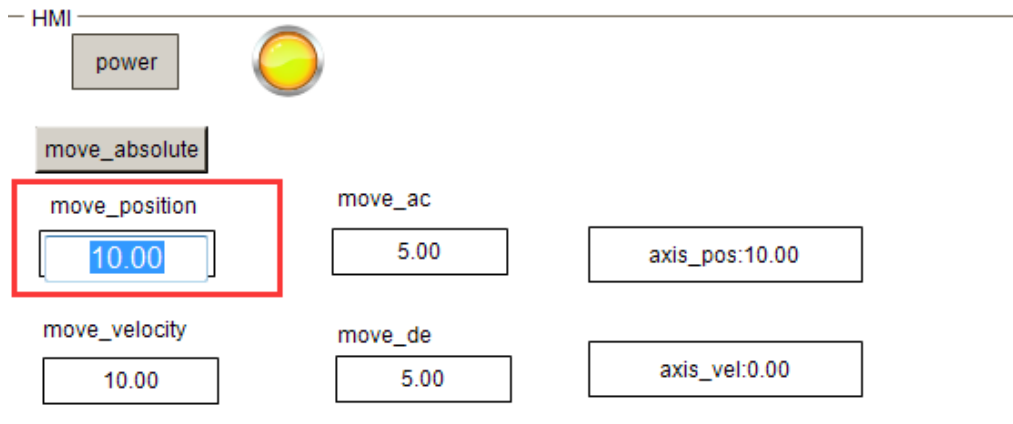

### 11.3 CODESYS 与信捷 DS5C1 伺服 EtherCAT 通讯实例

本例将说明 CODESYS 运动控制软件作为 EtherCAT 主站(信捷 XS3 系列 PLC 仅作为一个硬件平台), 信捷 DS5C1 系列伺服作为从站时是如何实现 EtherCAT 运动控制的。

#### 11.3.1 系统配置

| 名称     | 型号/规格           | 数量 | 备注                      |
|--------|-----------------|----|-------------------------|
| 运动控制软件 | CODESYS         | 1  | 软件版本: V3.5 SP13 Patch 1 |
| 硬件控制平台 | XS3 系列 PLC      | 1  |                         |
| 信捷伺服   | DS5C1-432P0-PTA | 3  |                         |
| 网线     | JC-CA-3         | 若干 | 用于电脑与伺服之间的连接            |

#### 11.3.2 系统拓扑

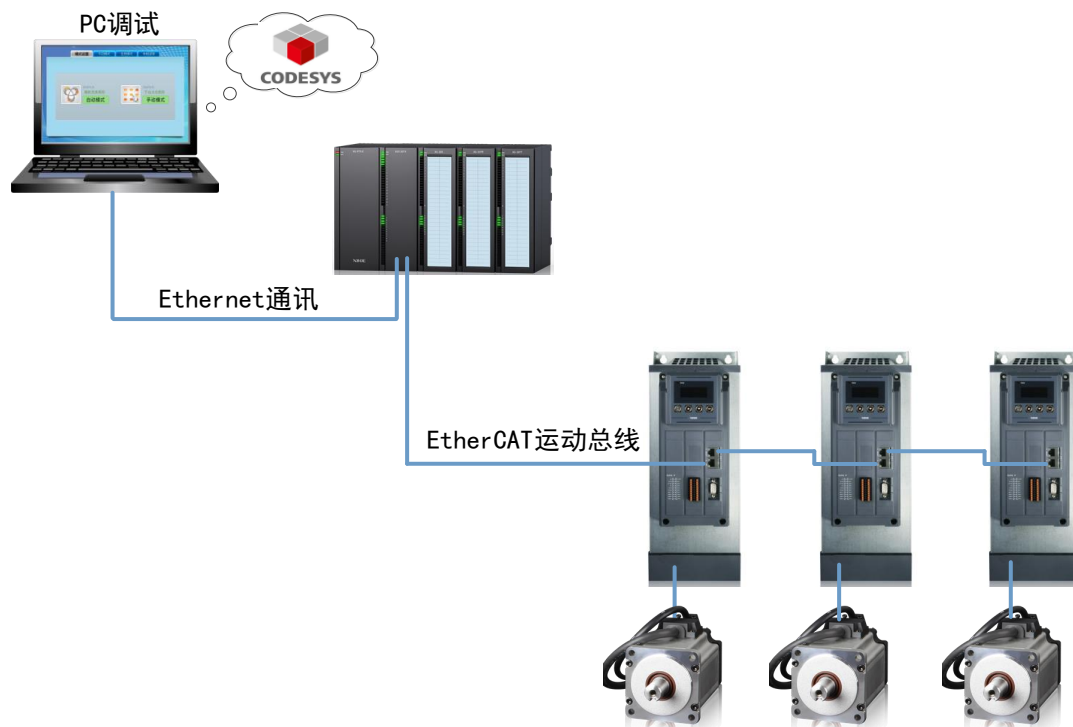

这是 CODESYS 基于传统硬 PLC 的控制系统。此方案中, PLC 开发系统一般在普通 PC 机上运行, 而传统硬 PLC 只是作为一个硬件平台, 将软 PLC 的实时核安装在传统硬 PLC 中, 将开发系统编写的系统程序下载到硬 PLC 中, 其控制系统图如上图所示。

XS3 系列 PLC 带有上下两个网口, 上面的网口为 Ethernet/IP, 用于连接 CODESYS 上位机; 下面的网口为 EtherCAT 接口, 用于连接 XINJE DS5C1 系列伺服实现 EtherCAT 通讯。信捷 DS5C1 系列伺服驱动器的两个通讯网口则需遵循“下进上出”的原则。

#### 11.3.3 调试步骤

##### 1) 新建工程

双击  启动 Codesys。选择新建工程命令点击 New Project 创建一个空白项目, 输入项目名称和项目保存路径后点击 OK。

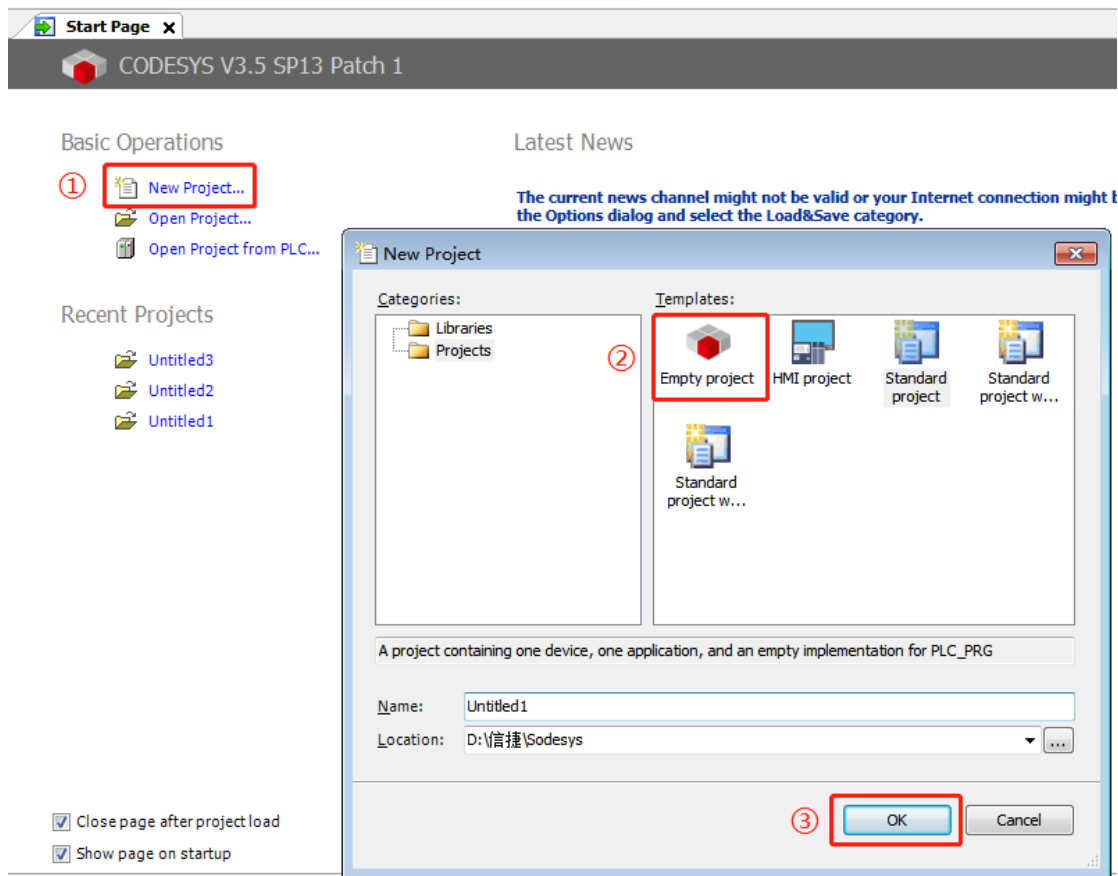

## 2) 添加 XML 文件

打开工具设备库，分别添加主站设备和从站设备的 XML 文件。首先这里先添加主站设备的 XML 文件。依次点击 Tools--Device Repository，在弹出的对话框中点击安装 Install，选择 XML 文件所在的路径找到 XML 文件，选中后点击打开。

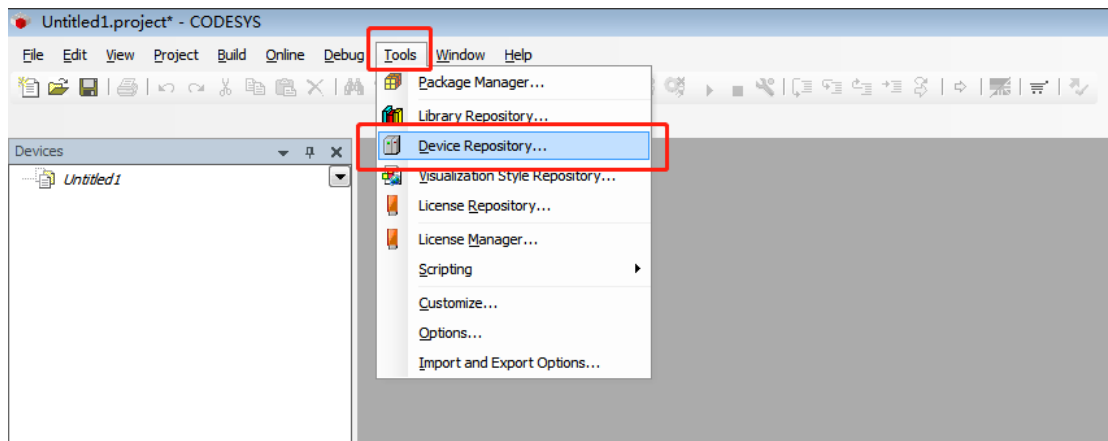

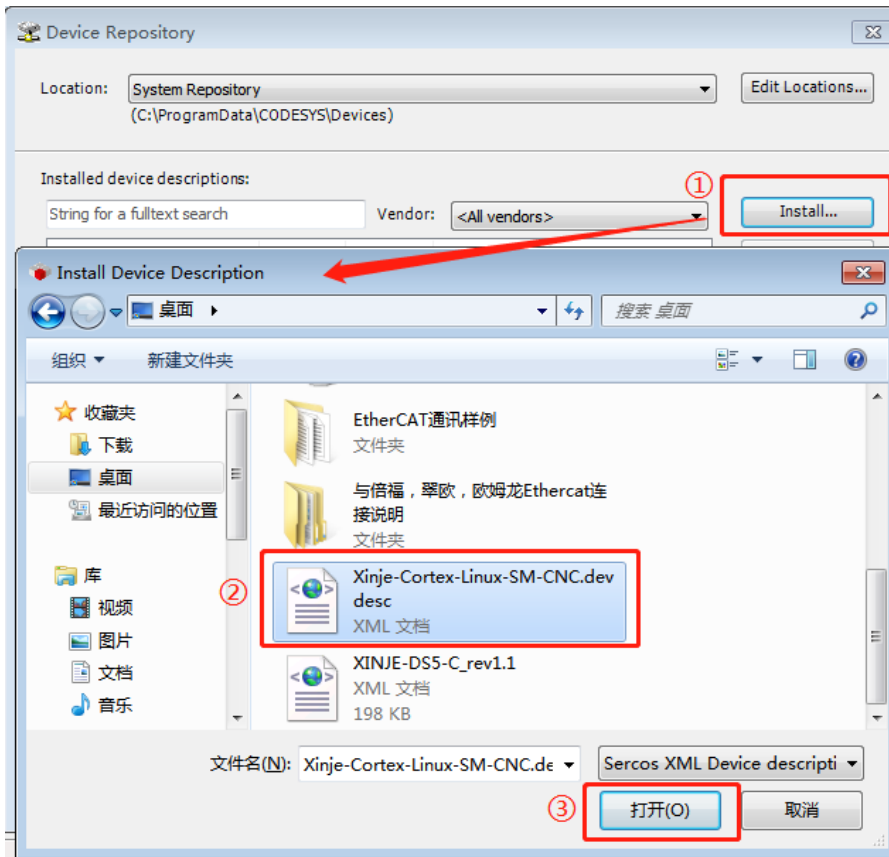

打开后即安装完成，如下图所示。同理，用同样的方式安装从站 XML 文件（XINJE-DS5-C\_rev1.1）。

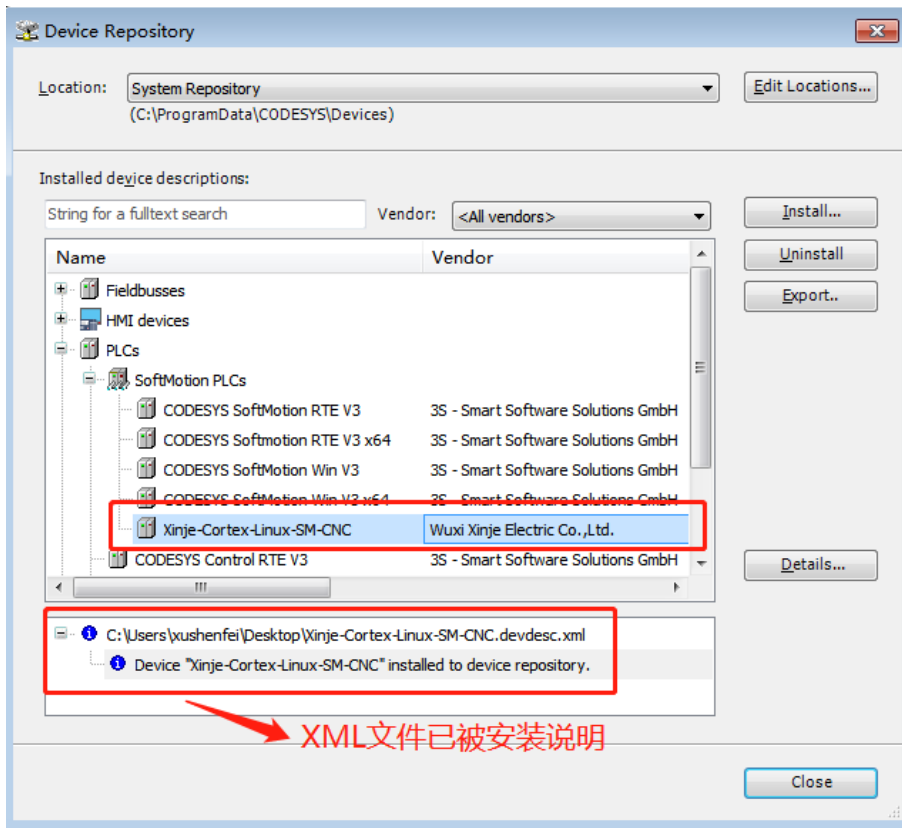

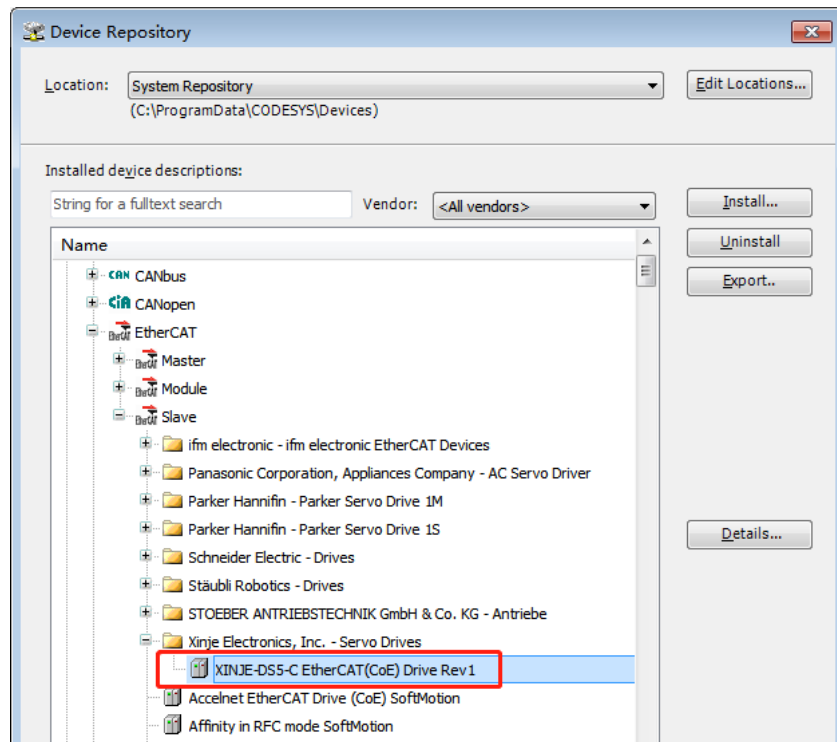

### 3) 添加主站设备

右击 Untitled, 点击 Add Device 添加设备, 在“Add Device”对话框中选择“PLCs--SoftMotion PLCs--Xinje--Cortex-Linux-SM-CNC”, 最后点击 Add Device 添加 PLC。

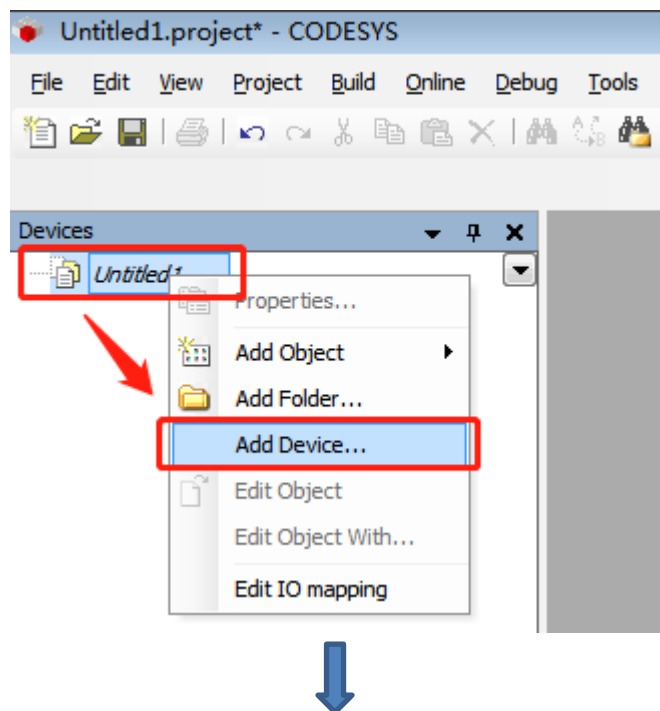

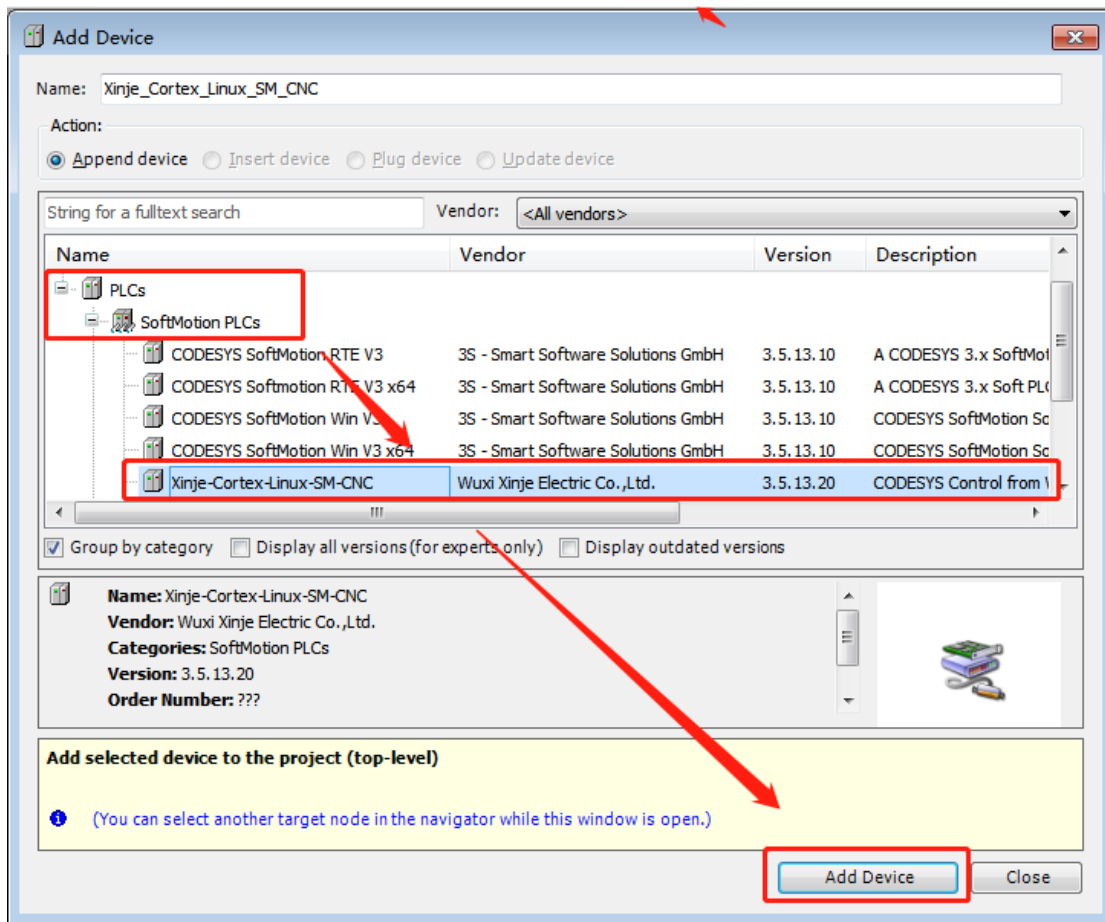

添加 PLC 完成后，在界面右侧就会出现设备管理器，选中 Xinje -Cortex-Linux-SM-CNC 右击，点击 Add Device 添加设备。

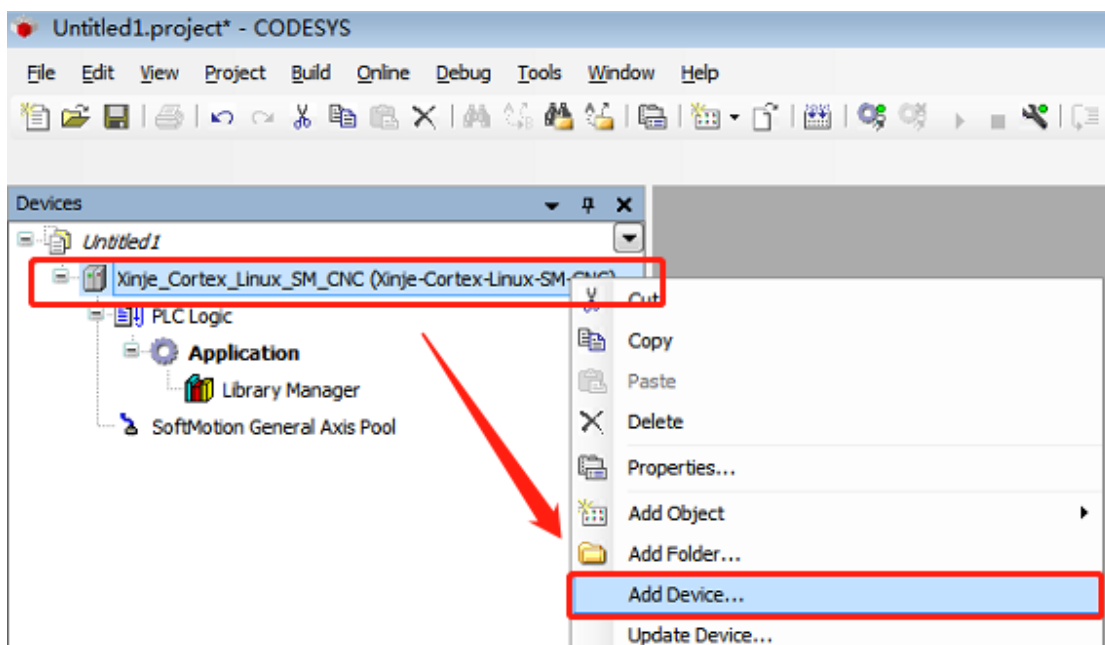

在“Add Device”对话框中选择“EtherCAT—Master—EtherCAT Master”，最后点击 Add Device 添加。



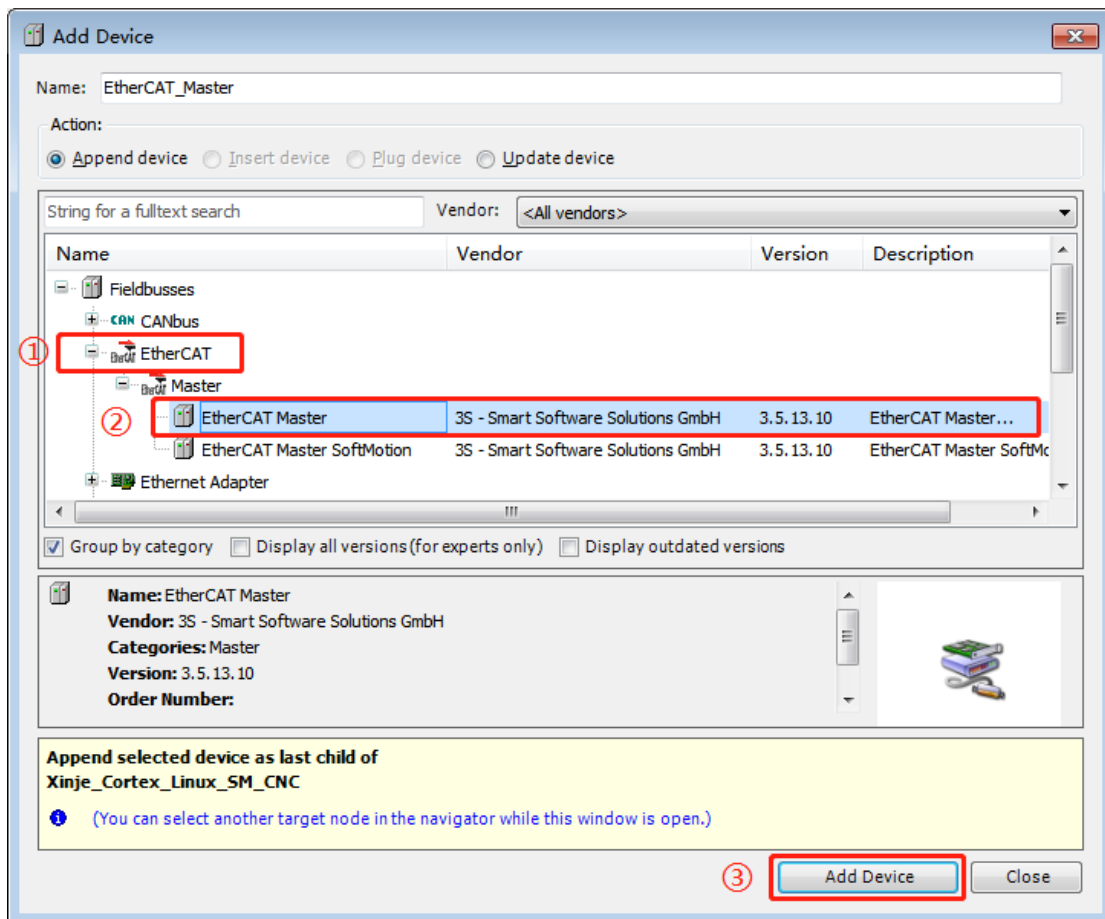

添加设备完成，如下图所示：

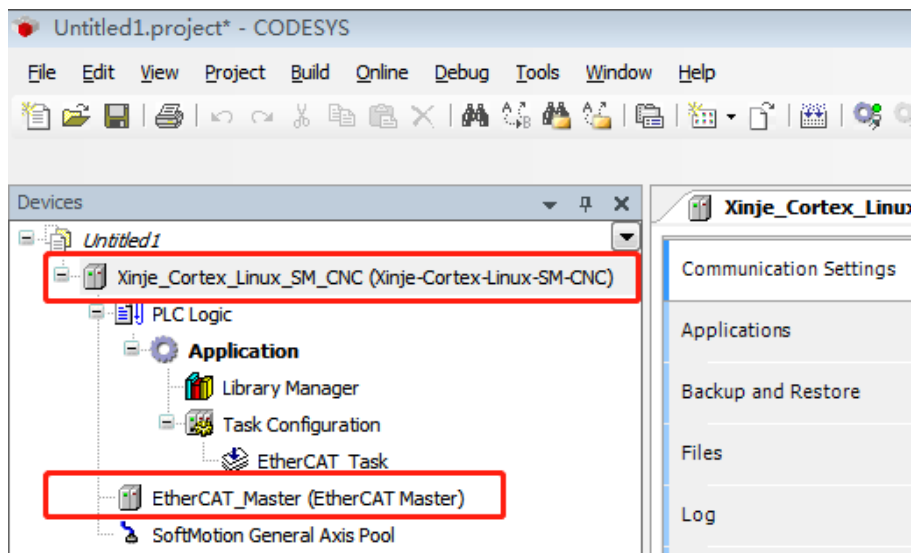

#### 4) 网关通讯设置

双击 Xinje\_Cortex\_Linux\_SM\_CNC，在 Communication Settings 选项卡中点击 Scan network，搜索在同一网段内的 PLC，找到后点击 OK。如下图中的 PLC 的设备名是 XINJE-XS3。

**注意：**Ethernet 连接需要连接设备（PC 机）IP 地址与 PLC 的 IP 地址在同一网段内，因此作连接动作前先确认 PC 的 IP 地址设置是否符合要求。

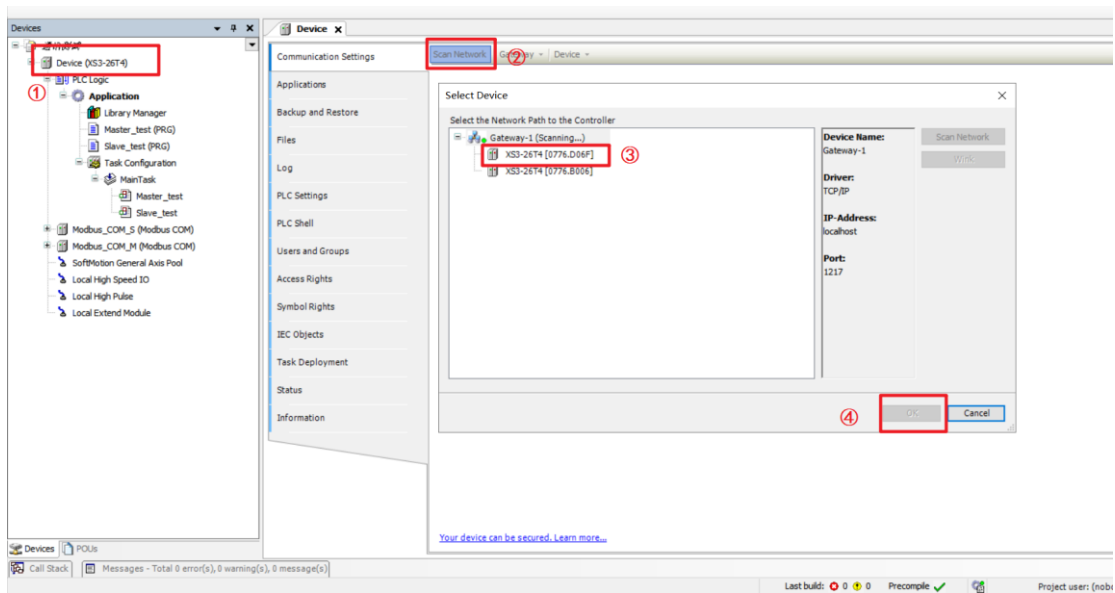

通讯成功后如下图所示：

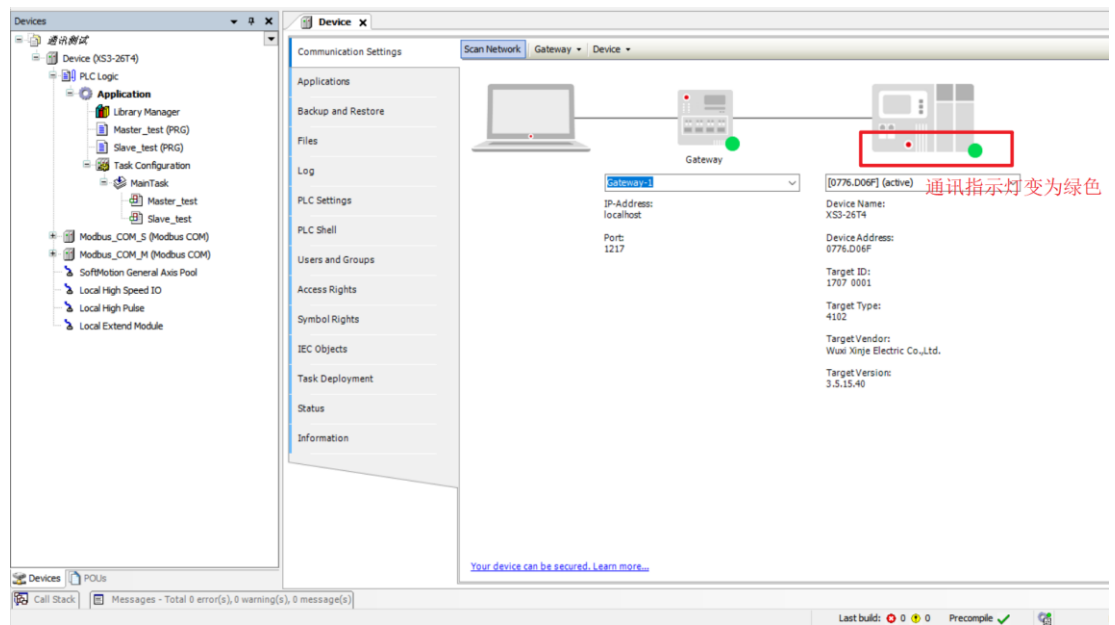

### 5) 扫描从站设备

在 Device 工程栏中，右击 EtherCAT\_Master，点击 Scan For Devices 扫描 Ethercat 从站设备。

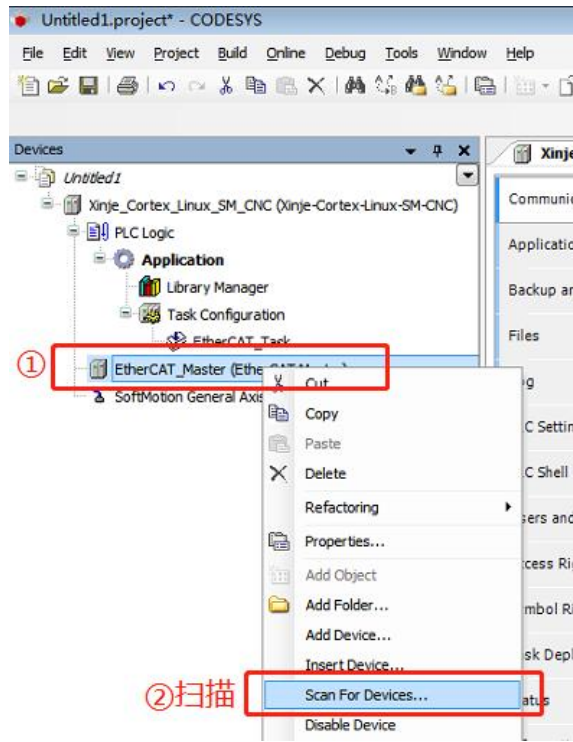

本例中连接了三台 DS5C1 系列的伺服，扫描结果如下图所示，单击 Copy All to Project 将扫描到的所有从站添加到项目中去。

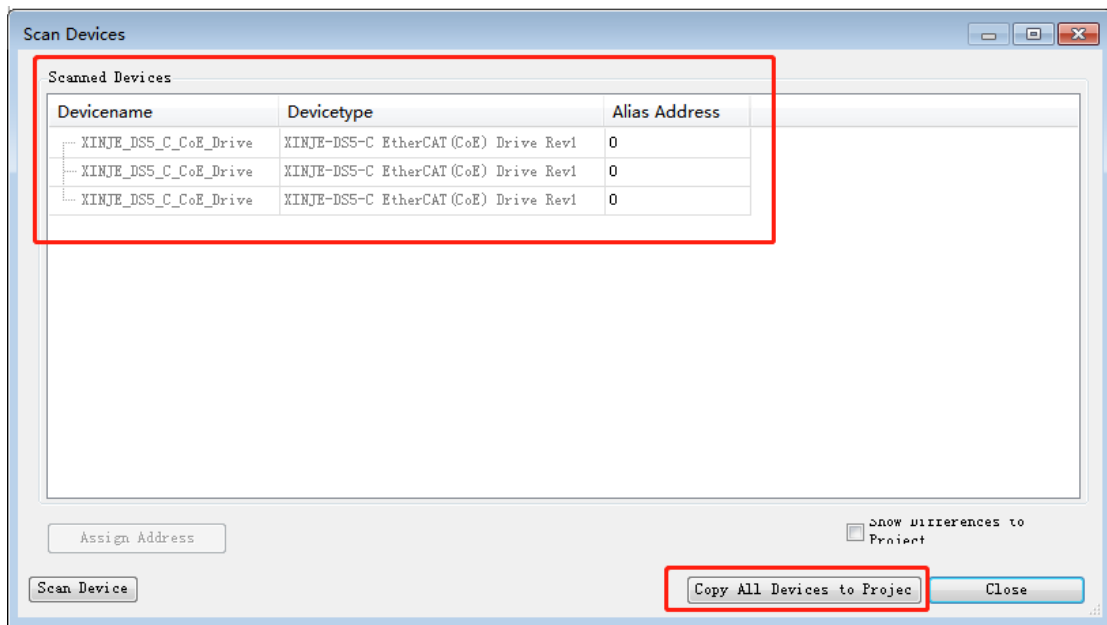

从站设备成功添加后“Devices”一栏如下图所示。

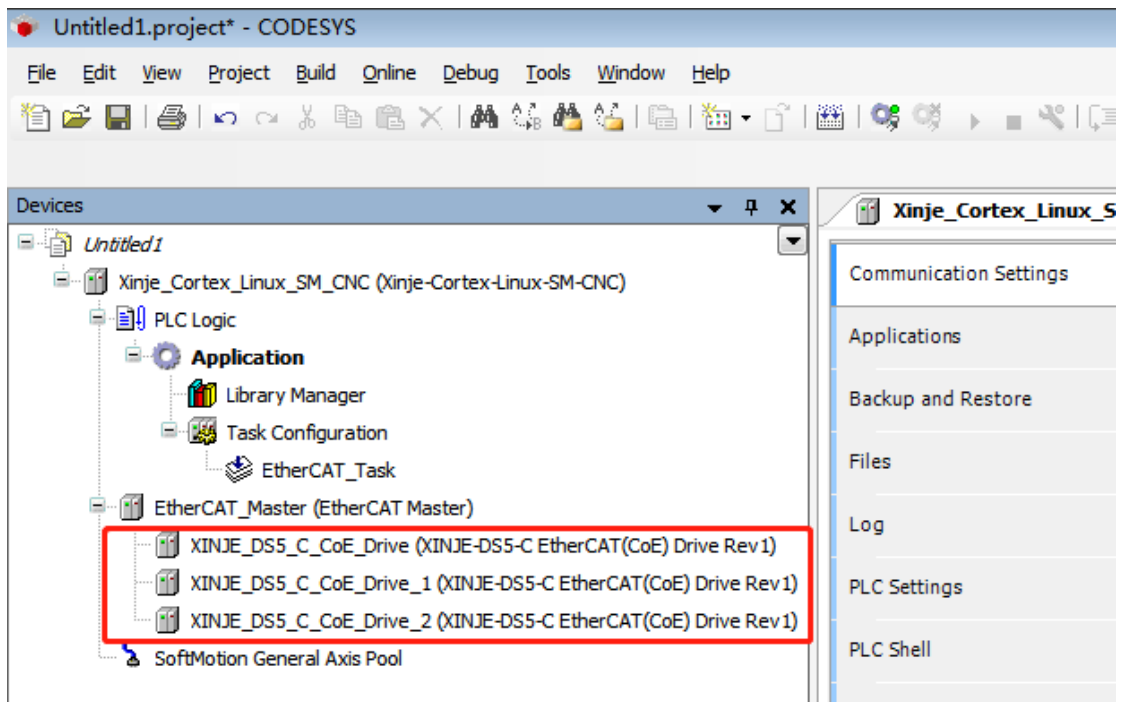

#### 6) 添加运动控制轴

选择从轴设备 XINJE\_DS5\_C\_CoE\_Drive 右击，单击 Add SoftMotion CiA 402 Axis。

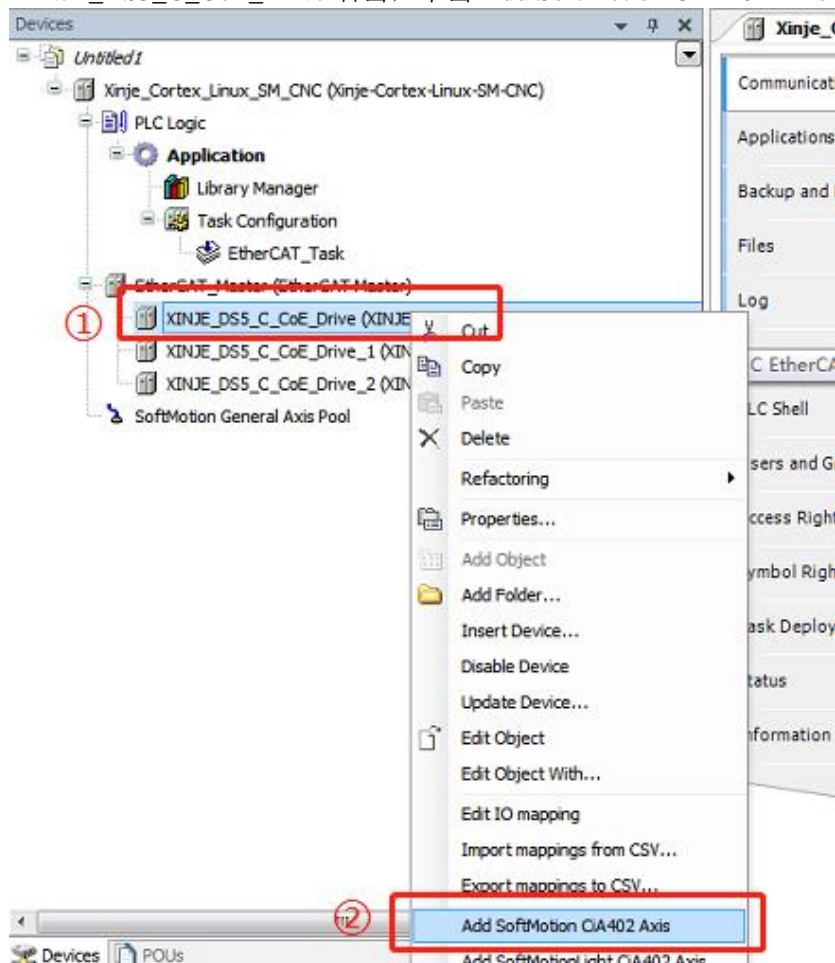

同理，为每个从站都添加轴，添加完成后如下图所示：

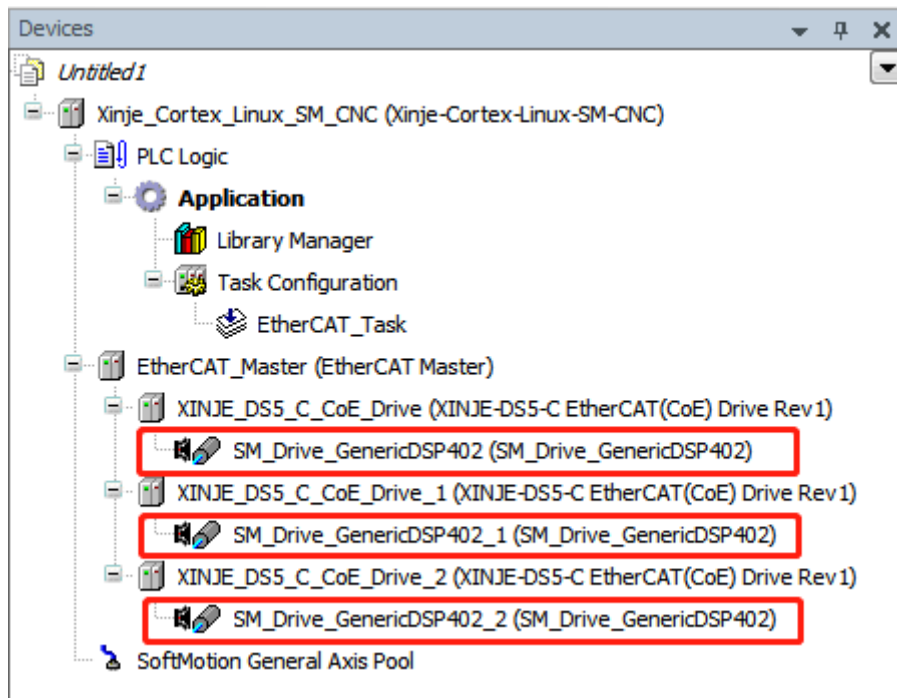

### 7) 主站设备选择源地址

双击“EtherCAT\_Master”，在 General 选项卡中点击 Browse...，选择相应的 MAC address 后点击 OK，即源地址选择完毕。

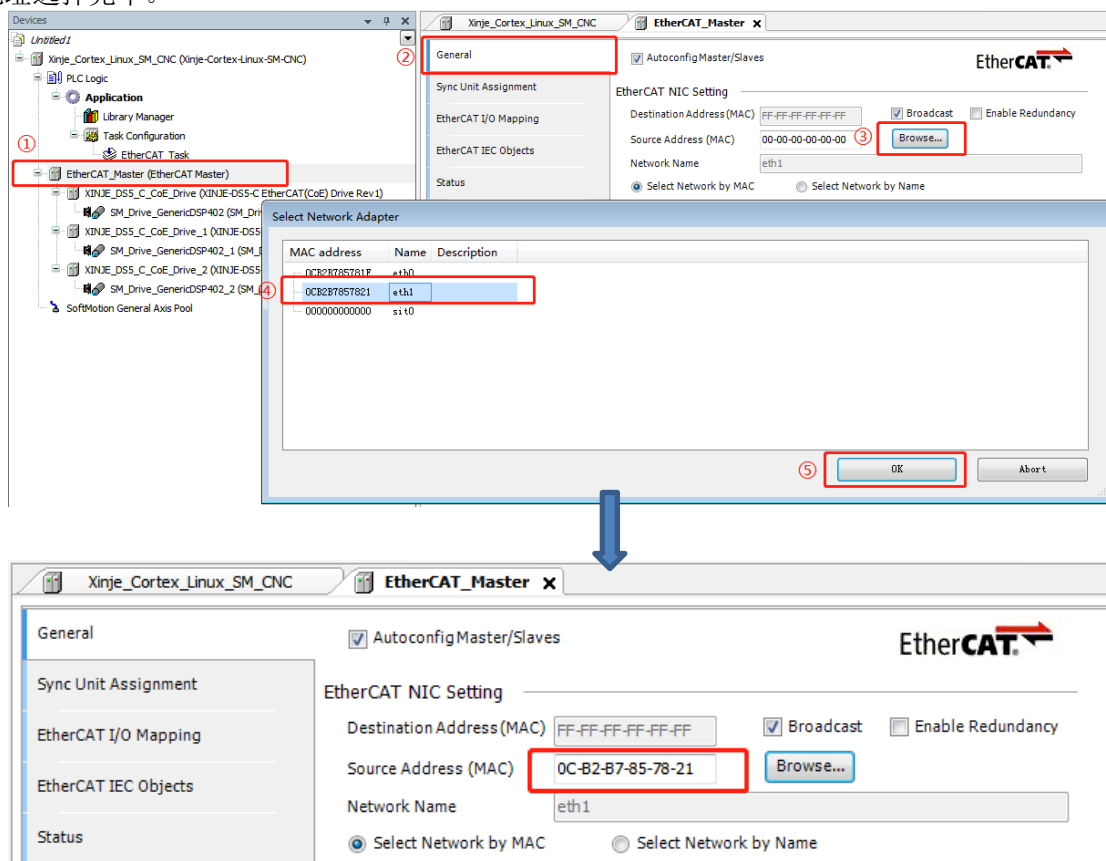

### 8) 编写程序

添加 POU。在 Devices 一栏中右击 Application 依次选择 Add Object--POU...。对添加的 POU 命名并选择编程方式后点击 Add 添加。本例中选择连续功能图（CFC）的形式编程。

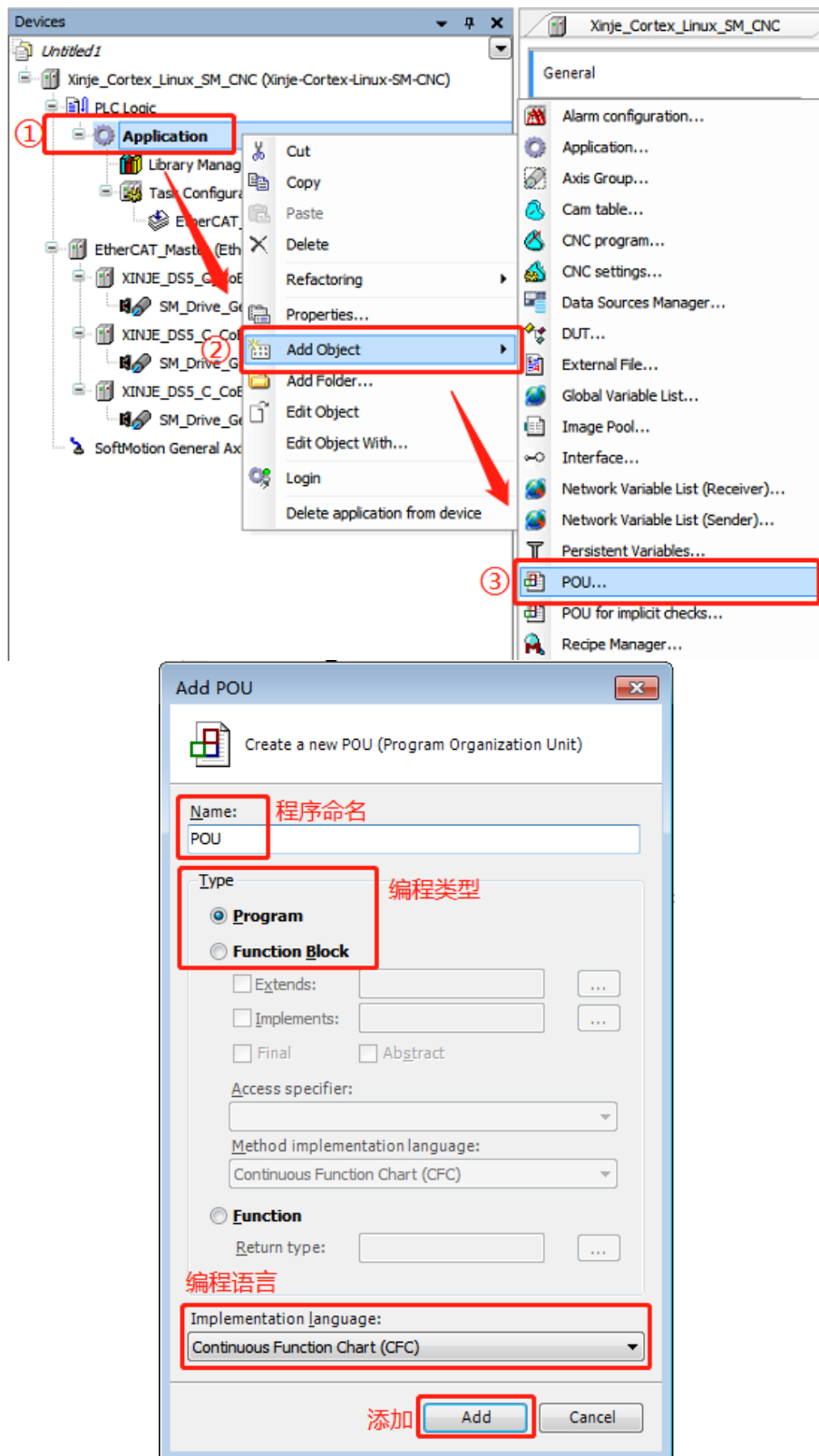

双击添加的 POU，就可在 POU 界面进行编程。注意：POU 要添加到任务里，因为后续的编译命令，只编译添加到任务中的程序。如果创建的 POU 没有添加到任务中，编译命令不对该 POU 进行语法检查。右击 EtherCAT\_Task，选择 Add object--Program call，在 Add Program call 对话框中填入“POU”，最后点击 Add 进行添加。

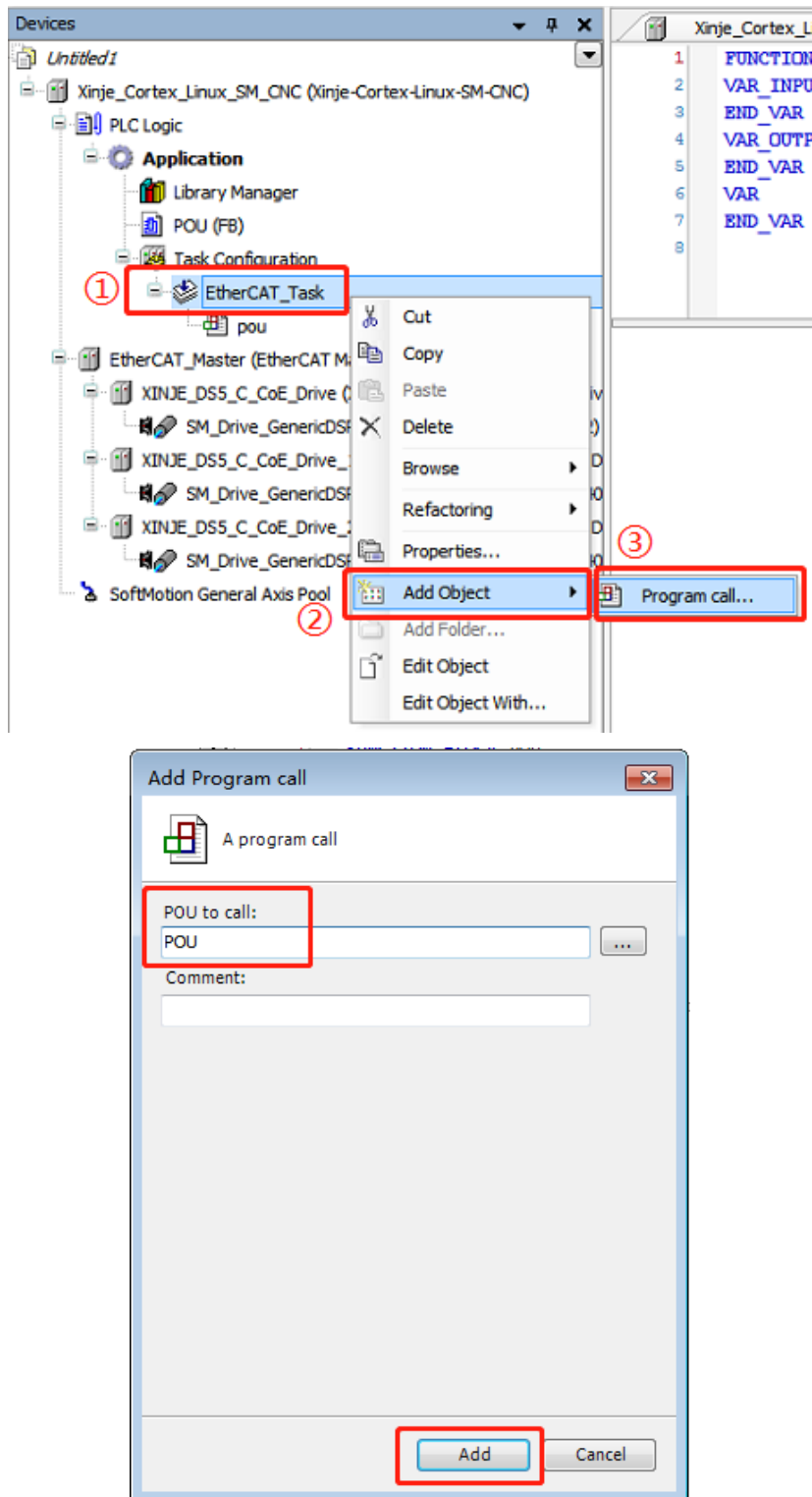

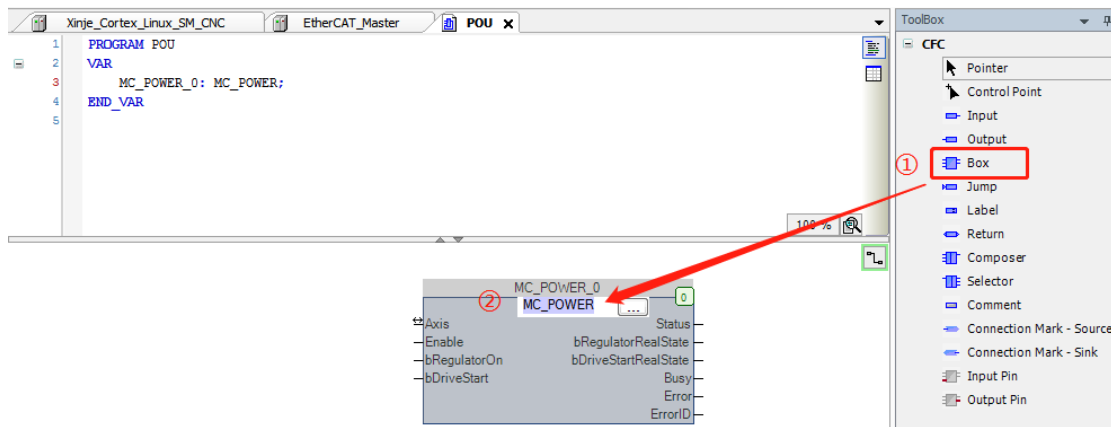

调用功能块

在 POU 界面，调用一个 MC\_POWER 功能块用来控制轴使能。选中工具栏中的 Box，拖入编程界面中，输入 MC\_POWER。

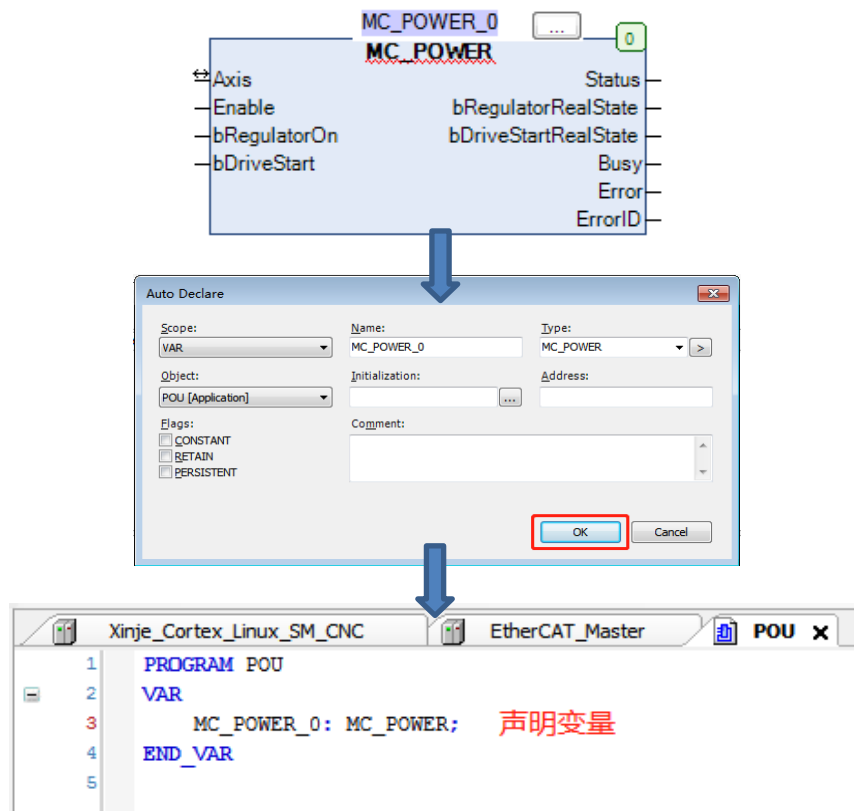

将此功能块链接到第一个从站轴的变量，如图所示，输入 MC\_POWER\_0，编程界面会自动生成需要声明的变量。



添加“输入”并将此功能块链接到第一个从站轴。选中工具栏中的 Input，拖入编程界面中，双击该控件，点击 ，在弹出的 Input Assistant 对话框中选择 IoConfig\_Globals--SM\_Drive\_GenericDSP402，最后点击 OK。



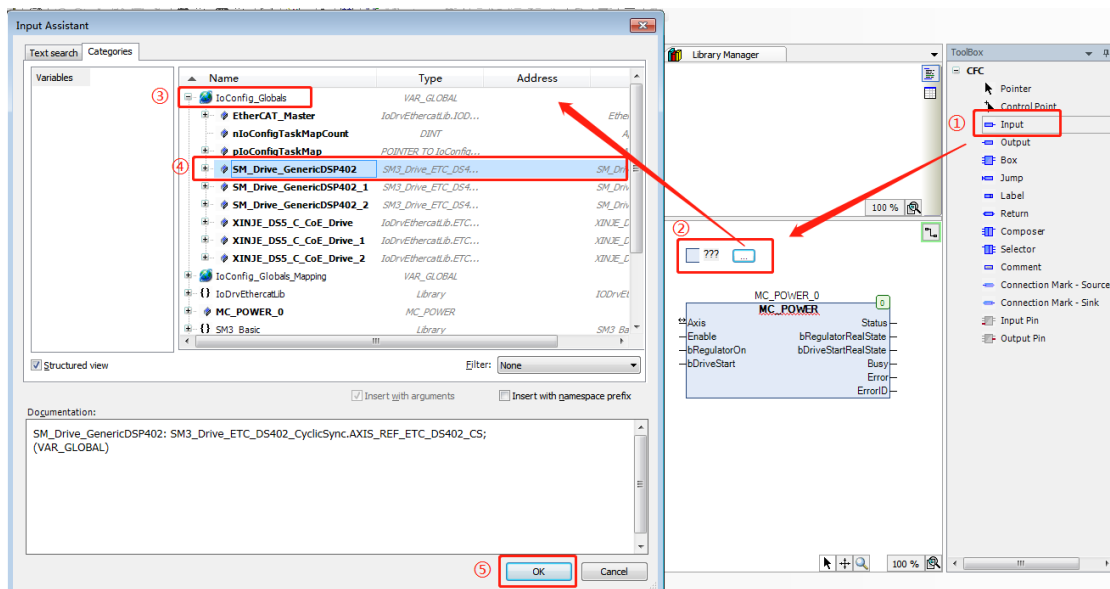

将添加的输入功能块与使能功能块用导线连接起来。

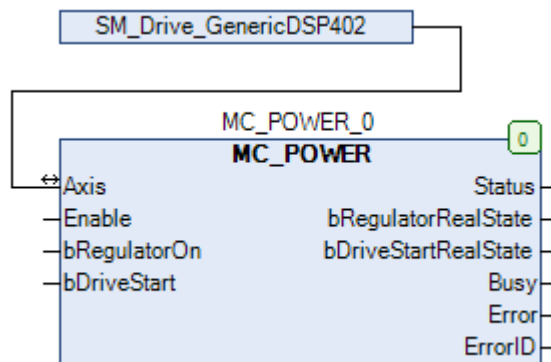

同理，继续添加相对移动功能块 MC\_MoveRelative；停止功能块 MC\_Stop；重置功能块 MC\_Reset。程序如下图所示。

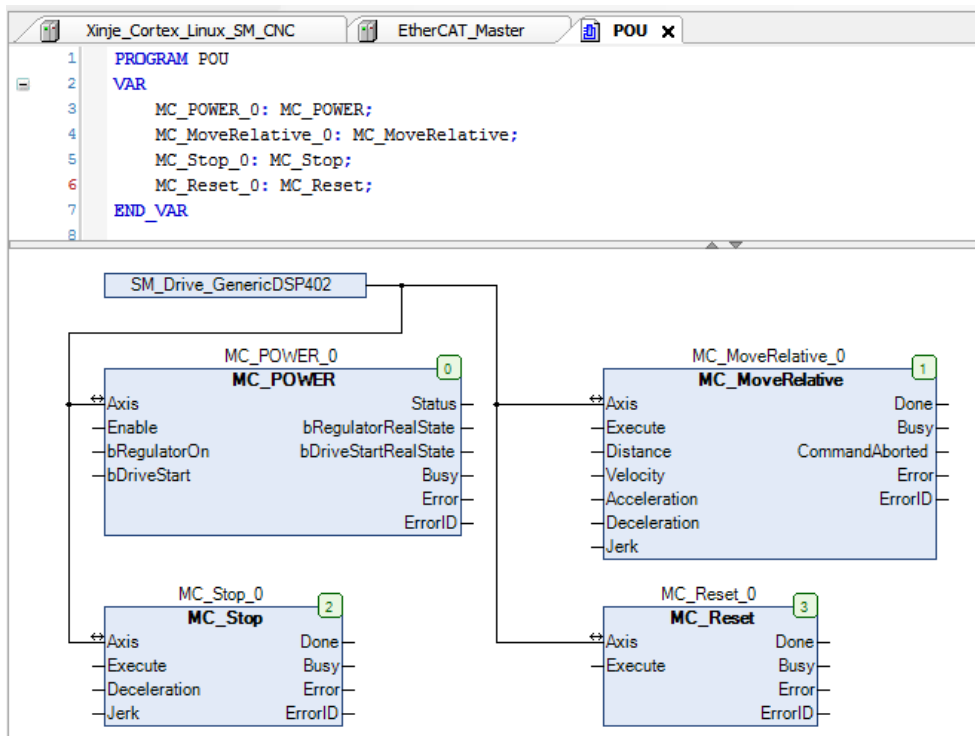

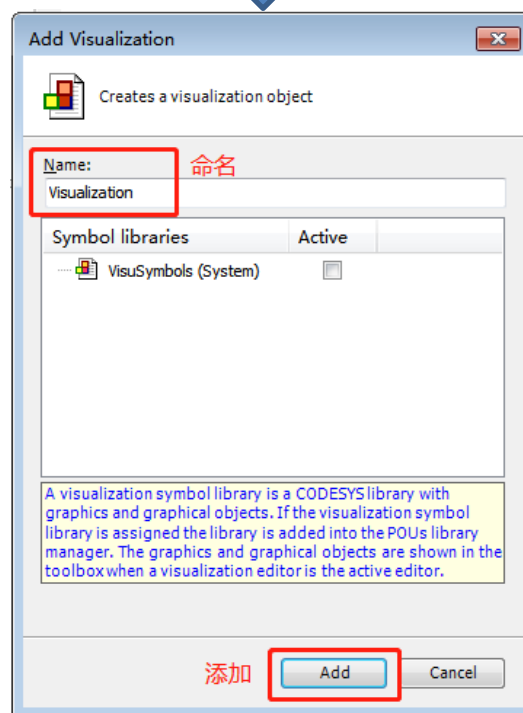
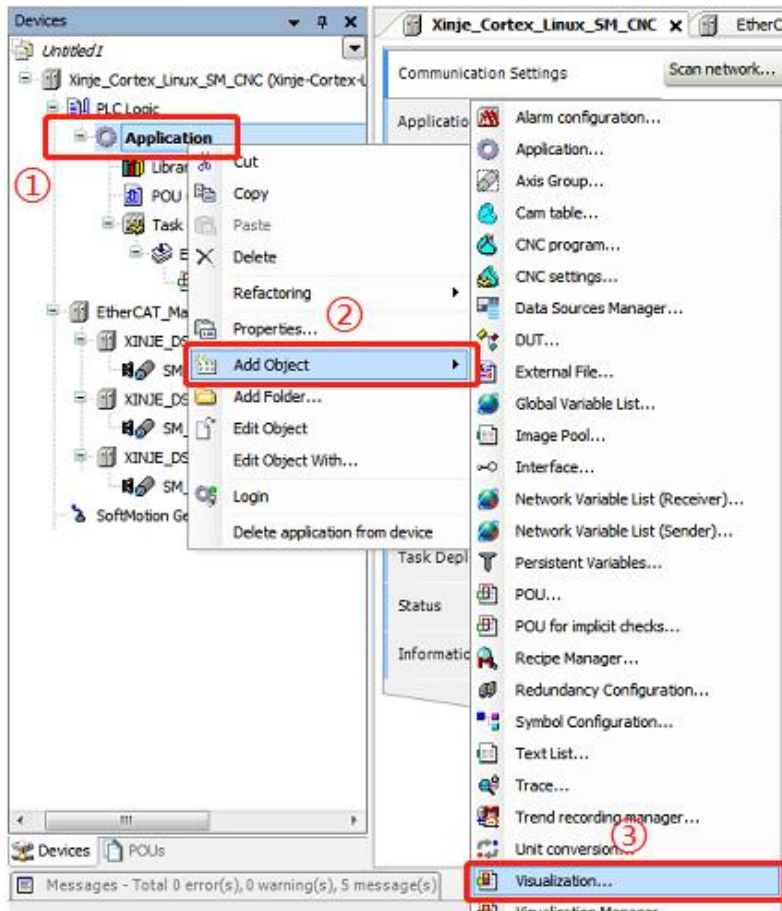

## 9) 建立视图

添加视图。在 Devices 一栏中右击 Application 依次选择 Add Object—Visualization…。对添加的视图命名并选择编程方式后点击 Add 添加。

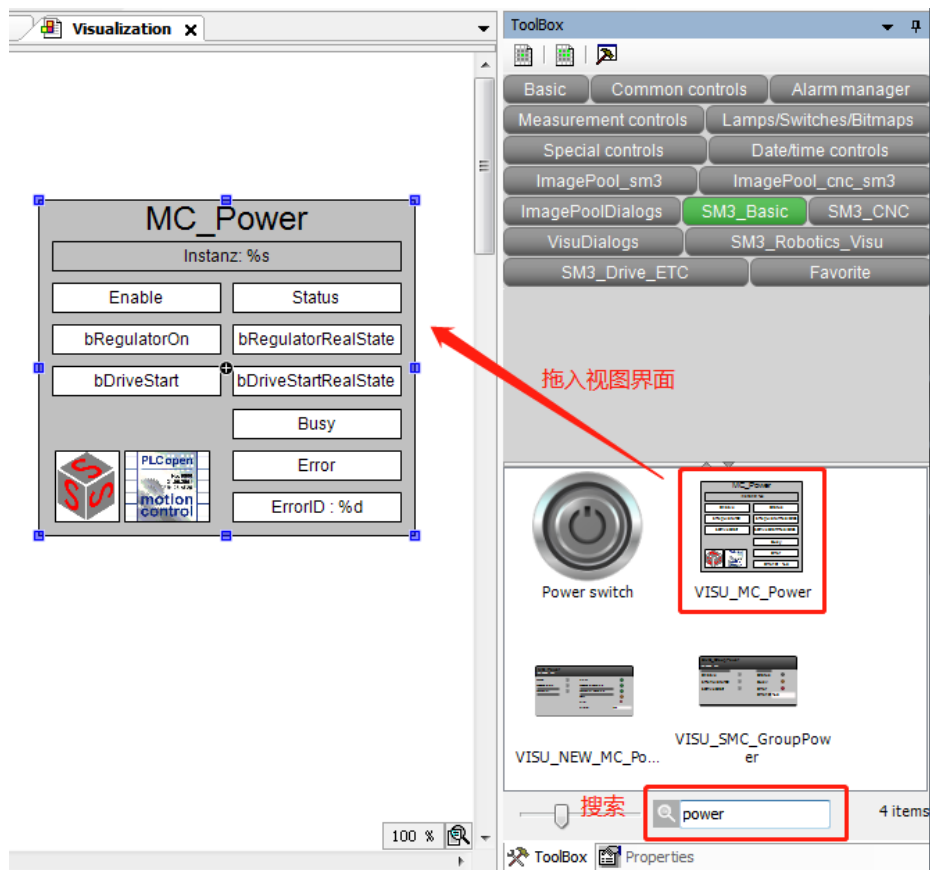

双击 Devices 一栏中的 Visualization，就可在视图界面添加所需的视图。例如可在工具栏中搜索 power，将使能功能的视图控件拖入视图画面中。



将控件拖入视图编辑区域时会自动弹出对话框 Assign parameters<VISU\_MC\_Power>, 此时需将视图控件链接到相应声明的变量。双击 Value 一栏, 出现  并点击它, 此时在新弹出的对话框中选中声明的变量, 然后点击 OK, Value 一栏中就会出现链接的变量名, 最后点击 OK, 即变量链接完成。同理, 其它视图控件如法炮制。

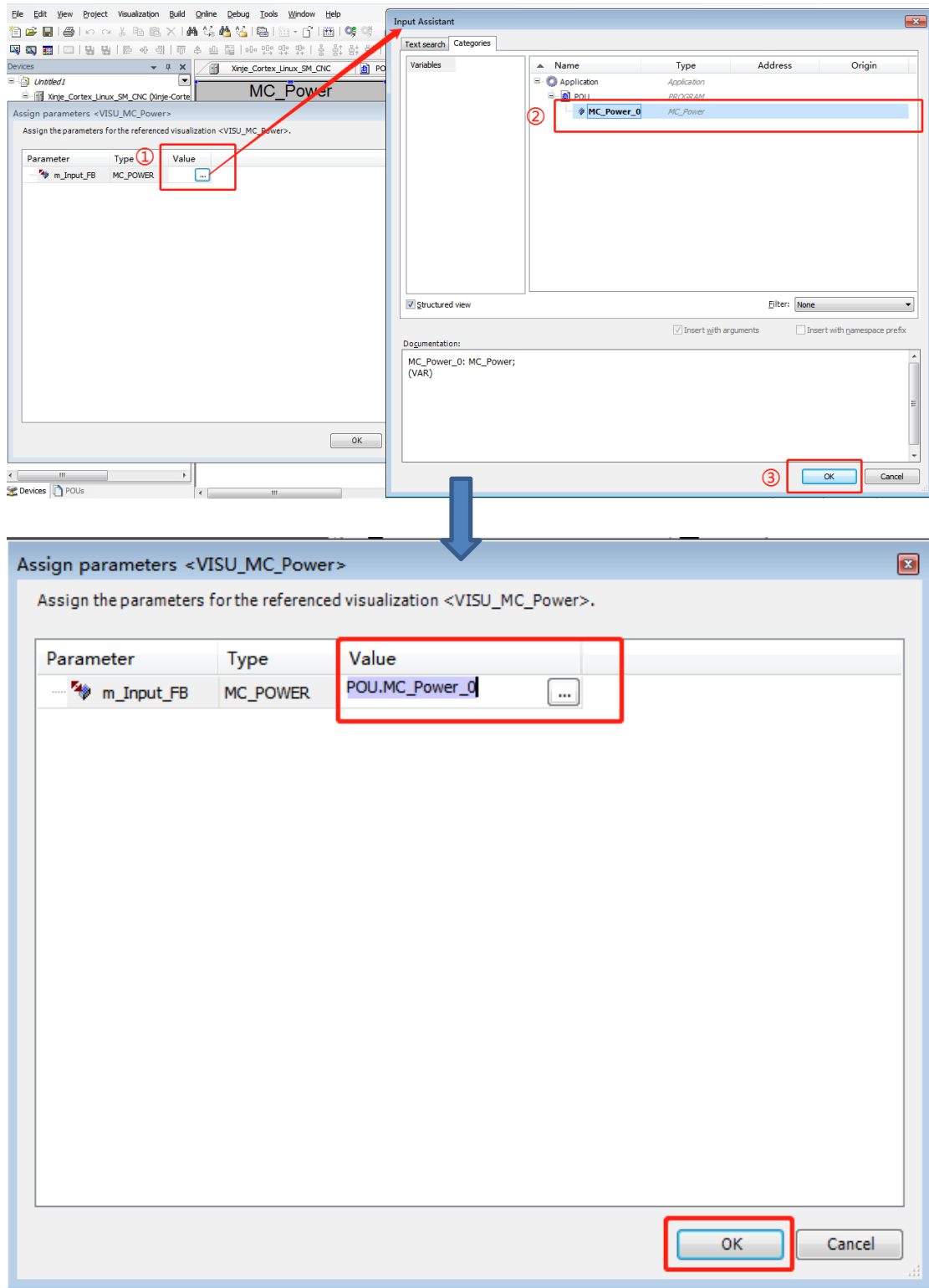

添加模拟电机转动的视图，并将此视图链接到电机轴。其添加、链接方式同上。

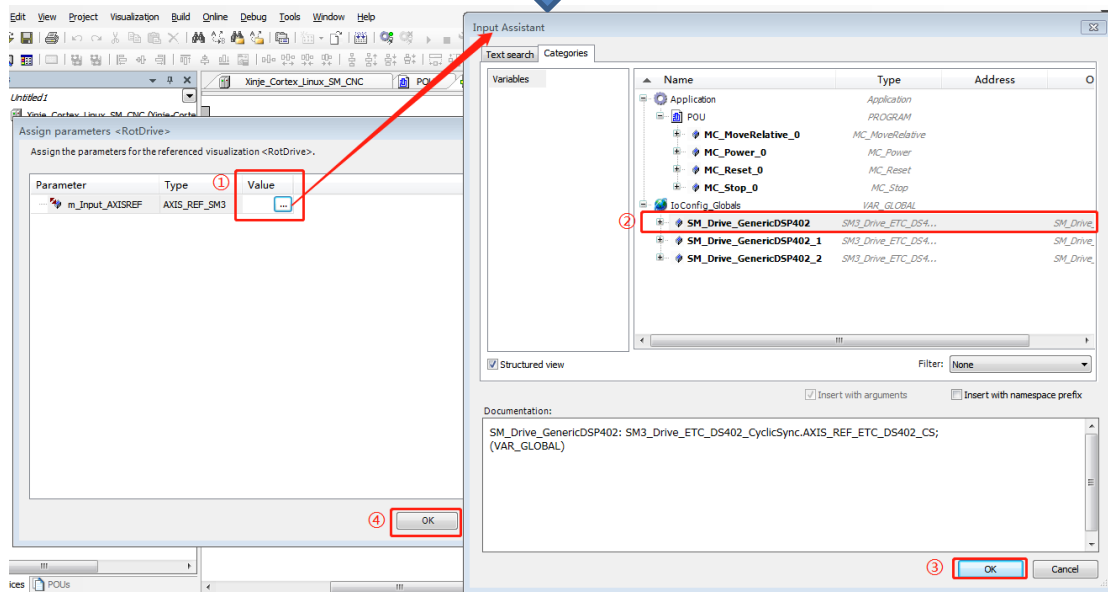
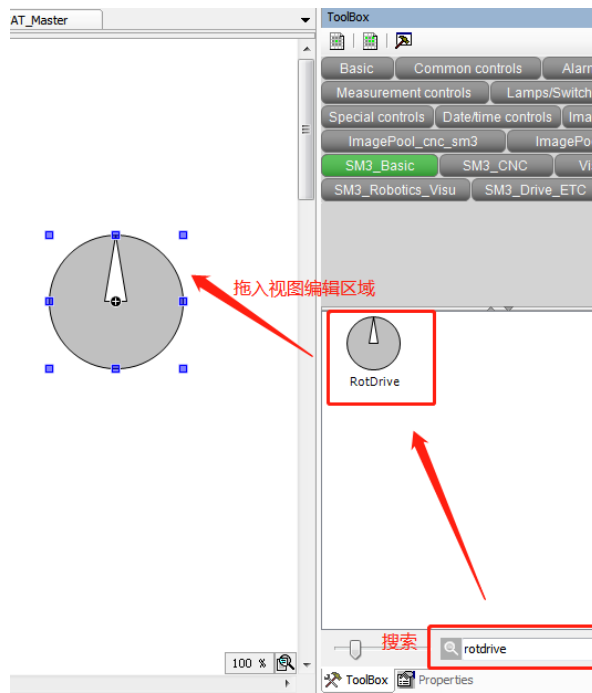

建立完成的视图如下所示：

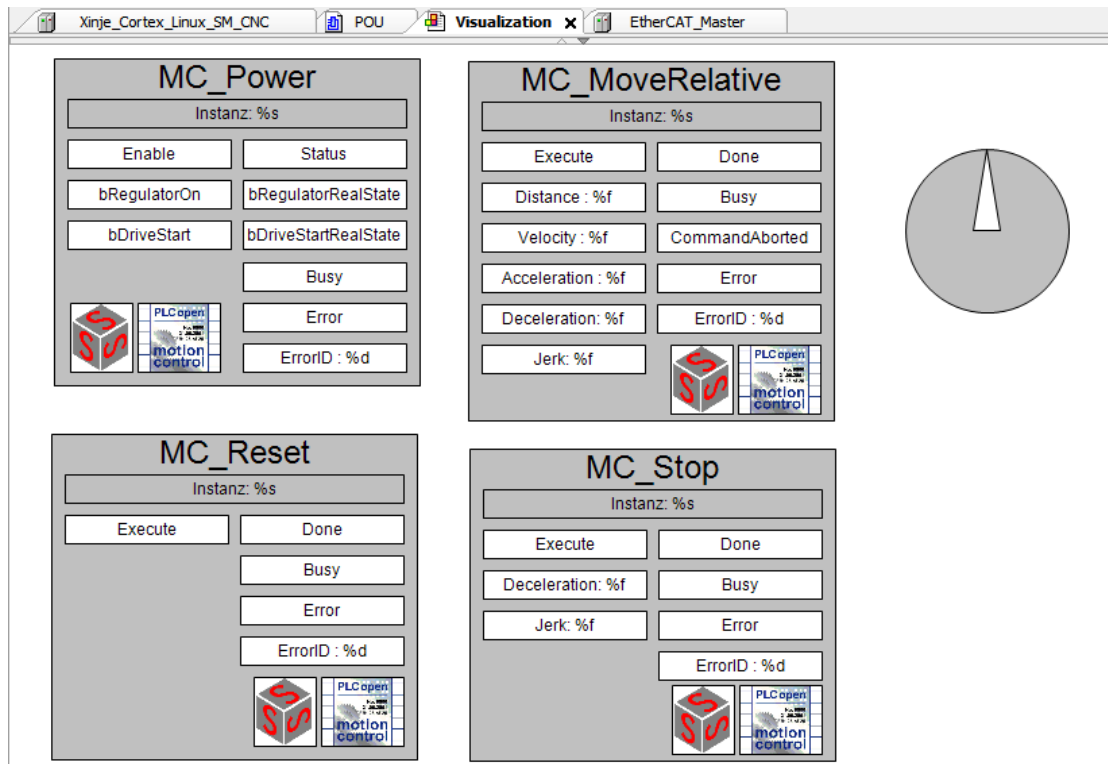

10) 在线控制

轴的参数设置。双击轴 1，在 **Scaling/Mapping** 选项卡中对轴参数进行设置。①为设定编码器精度，此例中连接的是 17 位编码器，因此填入 131072。

设置和输出的关系：系数 = (④ \* ⑤ \* ⑥) / (② \* ③)

例：当输入输出关系系数为 10，MC\_MoveRelative 功能块中的 Distance（距离）设置为 100 时，则  $100/10 * 131072 = 1310720$ ，即设定的运行距离是 1310720 个脉冲，电机会转 10 圈。此时设置功能块中的 Velocity（速度）数值为 10，则  $10/10 * 131072 = 131072$ ，即电机会以 131072/s 的速度运行。再设置 Acceleration（加速度）的数值为 1000，则  $1000/10 * 131072 = 13107200$ ，即电机的加速度是 13107200/s<sup>2</sup>，减速度设置同理。

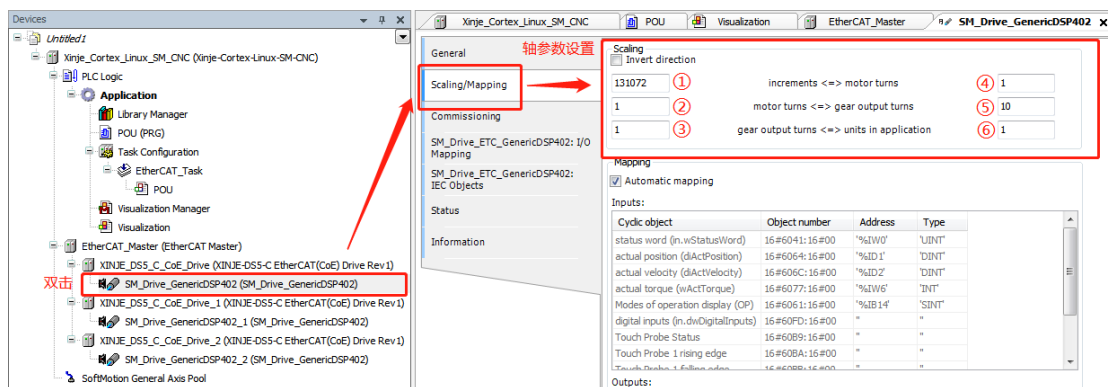

设置参数完毕后，需编译程序进行语法检查，程序检查无报错后即可登陆运行。登陆使应用程序与目标设备建立起连接，并进入在线状态，能正确登陆的前提条件是要正确配置设备的通讯设置并且应用程序必须是无编译错误的。依次执行 编译、 登陆、 运行，正常运行状态如下图所示。

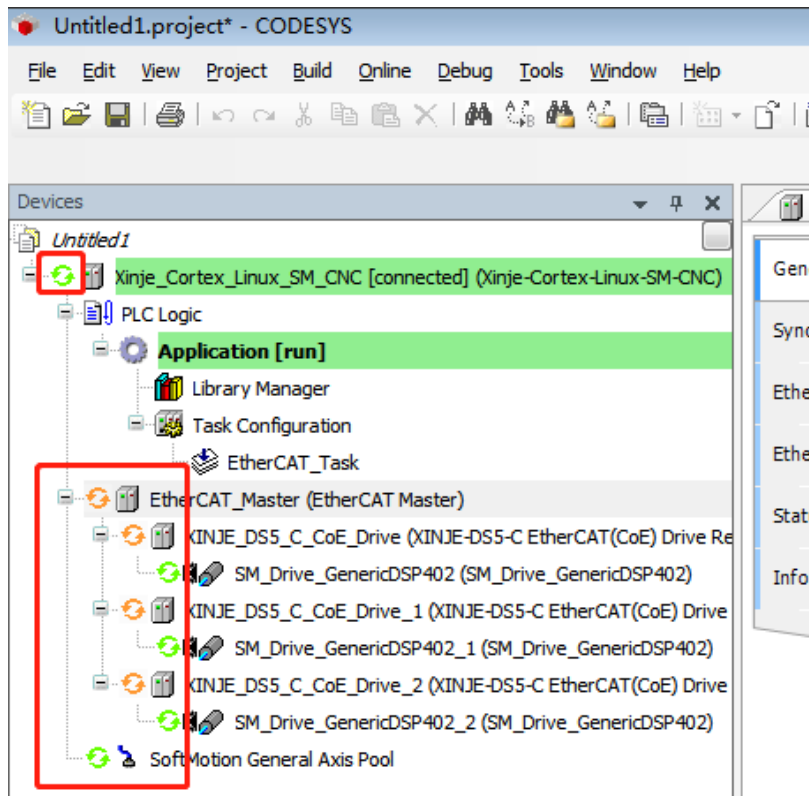

此时在视图中可设置电机需要运动的距离、速度等参数。依次点击 MC\_Power 功能块中的 bDriveStart—bRegulatorOn—Enable 使电机正常使能。最后点击 MC\_MoveRelative 功能块中的 Execute，即可启动相对位置运动。

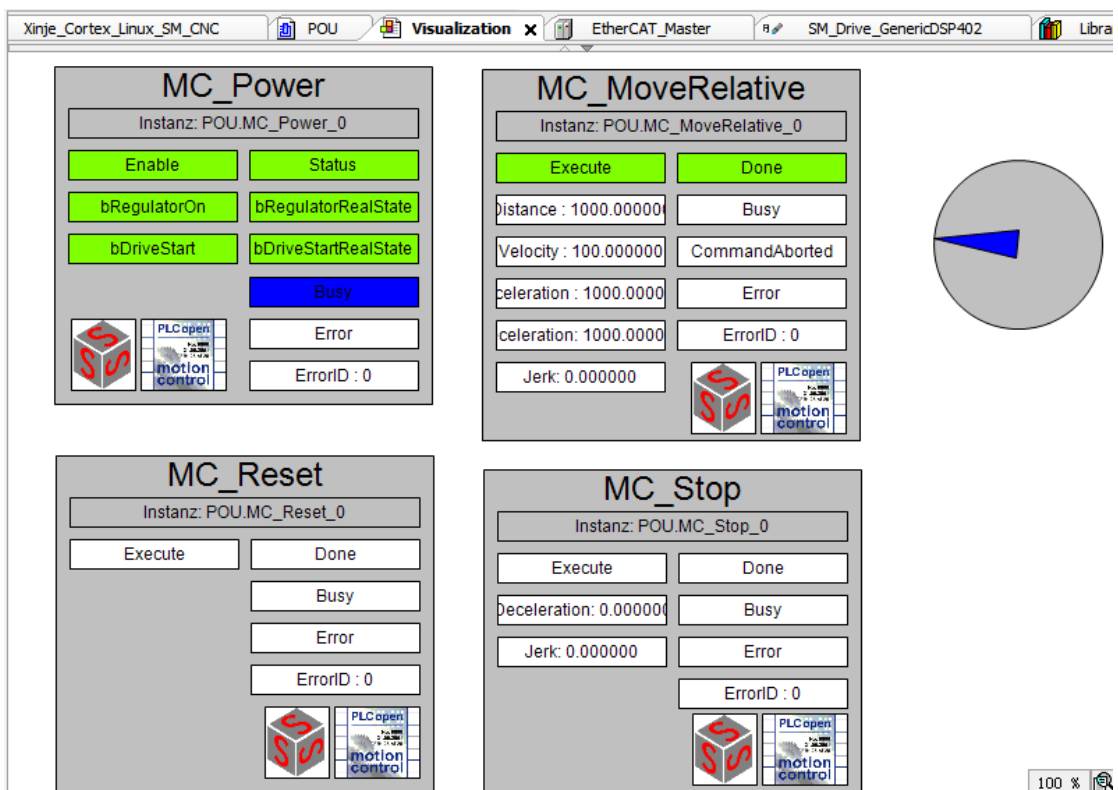

## 11.4 OMRON 与信捷 DS5C1 伺服 EtherCAT 通讯实例

本例将说明 OMRON 品牌 PLC 作为 EtherCAT 主站，XINJE 伺服作为从站时是如何实现 EtherCAT 运动控制的。

### 11.4.1 系统配置

| 名称   | 型号/规格               | 数量 | 备注                        |
|------|---------------------|----|---------------------------|
| 上位机  | Sysmac Studio       | 1  | 欧姆龙上位机软件                  |
| 控制器  | OMRON NJ501-1500 系列 | 1  |                           |
| 信捷伺服 | DS5C1-432P0-PTA     | 1  |                           |
| 网线   | JC-CA-3             | 若干 | 用于电脑与 PLC 以及 PLC 与伺服之间的连接 |

### 11.4.2 系统拓扑



NJ501 CPU 模块带有两个网口，红色标注为 Ethernet/IP，用于连接 OMRON 上位机 Sysmac Studio 对 PLC 进行监控写入操作；黄色标注为 EtherCAT，另一端连接 XINJE DS5C1 系列伺服实现 EtherCAT 通讯。

每个网口分别带有 RUN/ERROR/ACT 三个指示灯，网线正确连接后，RUN 应亮起，ACT 常亮。通讯建立，网口有数据交互时，ACT 闪烁。除非异常，否则 ERROR 不会亮起。

### 11.4.3 调试步骤

#### 1) 新建工程

打开 OMRON 上位机软件 Sysmac Studio。若首次使用选择“新建工程”，工程属性界面选择机型：



NJ501-1500, 版本 1.02, 点击“创建”生成编程界面。

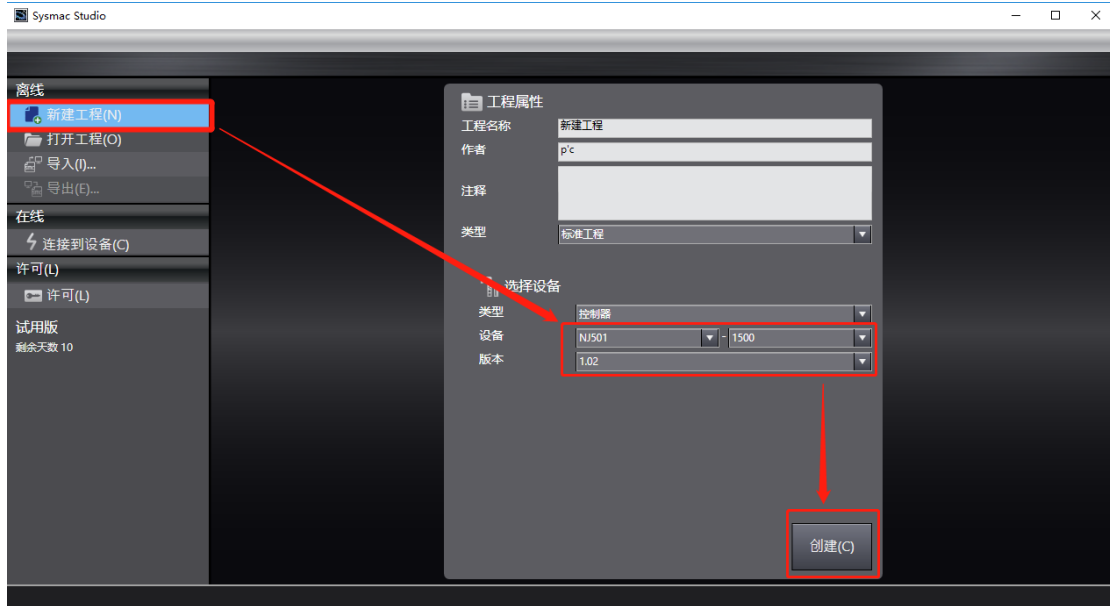

## 2) 添加 XML 文件

主界面双击“EtherCAT”，调出 EtherCAT 配置界面。初次使用，需要添加 XML 文件至库中。右键“主设备”，选择“显示 ESI 库”。

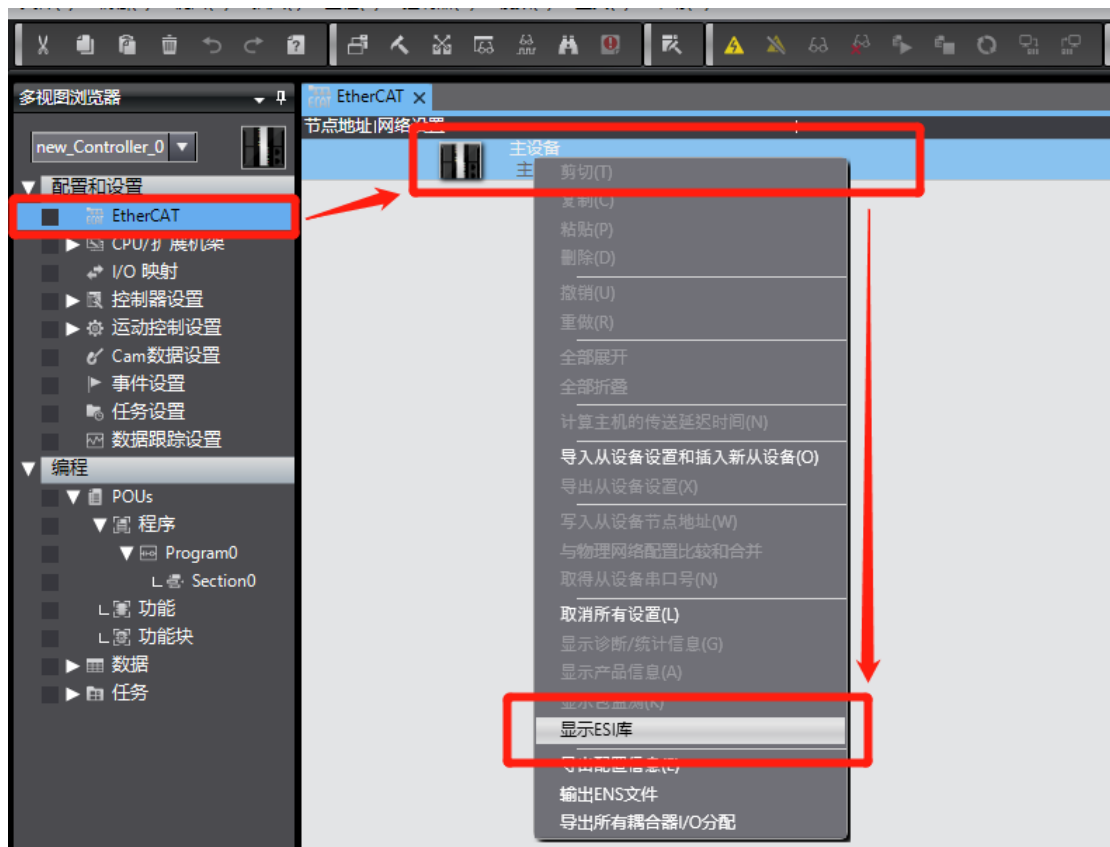

然后在弹出的 ESI 库中我们需要添加 DS5C1 的 XML 文件。选择“该文件夹”，显示存放文件夹路径，路径文件夹中放入“XINJE-DS5C1-rev1.1” XML 类型文件。

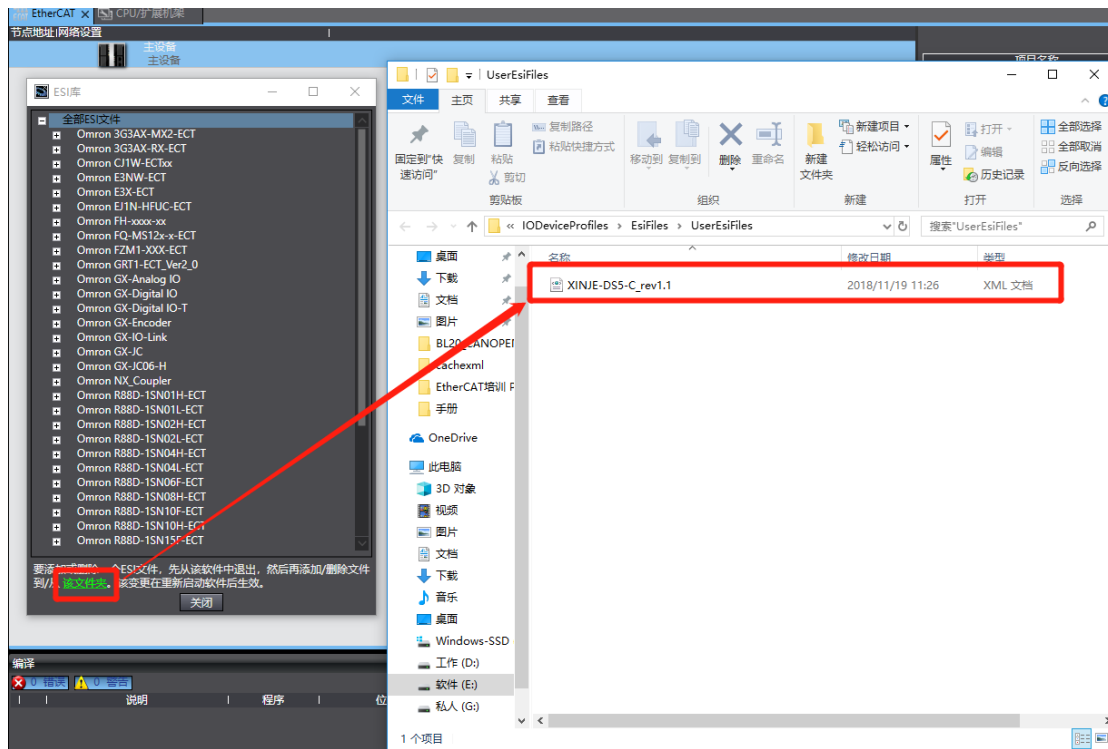

最后关闭 Sysmac Studio 并重启软件，再次浏览“ESI 库”，库中已存在 XINJE-DS5C1 从站描述文件。

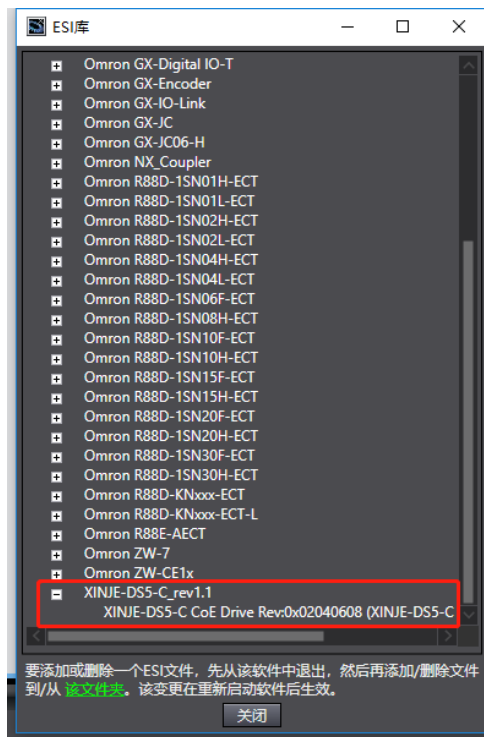

### 3) 添加设备

界面右侧找到“XINJE-DS5C1 CoE Drive Rev”，双击添加至主设备下节点。

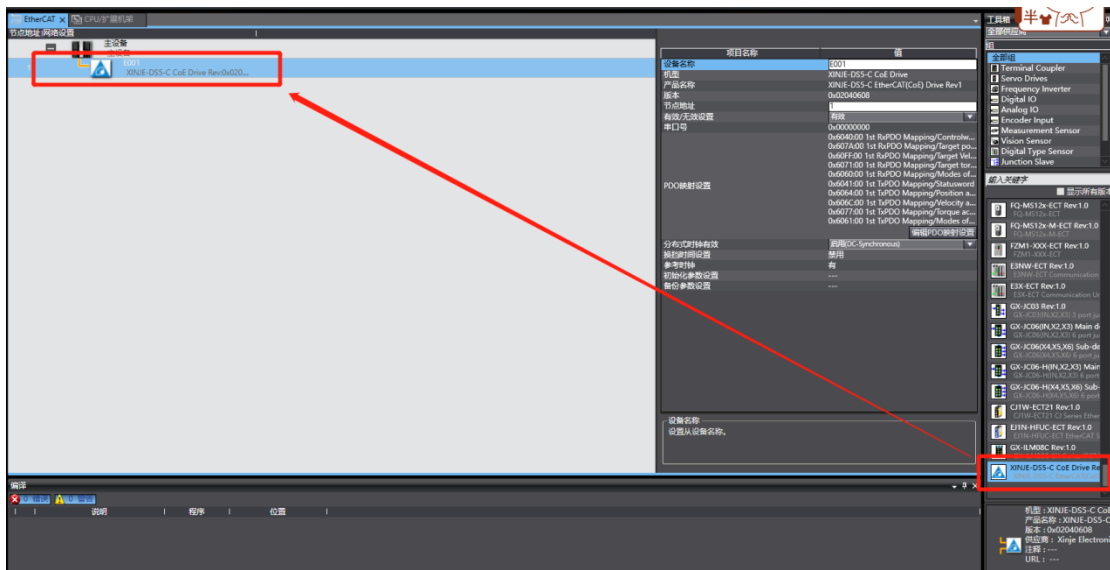

添加节点后，光标选中节点可显示当前节点 PDO 配置，选择“编辑 PDO 映射设置”，弹出界面中左侧显示当前输出 PDO Mapping，右侧显示 PDO 条目，可根据需求添加或删除 PDO。添加 PDO 选择“添加 PDO 条目”，弹出窗口中显示可添加的 PDO 对象，选中后点击“确定”，再单击“应用”，即添加成功。

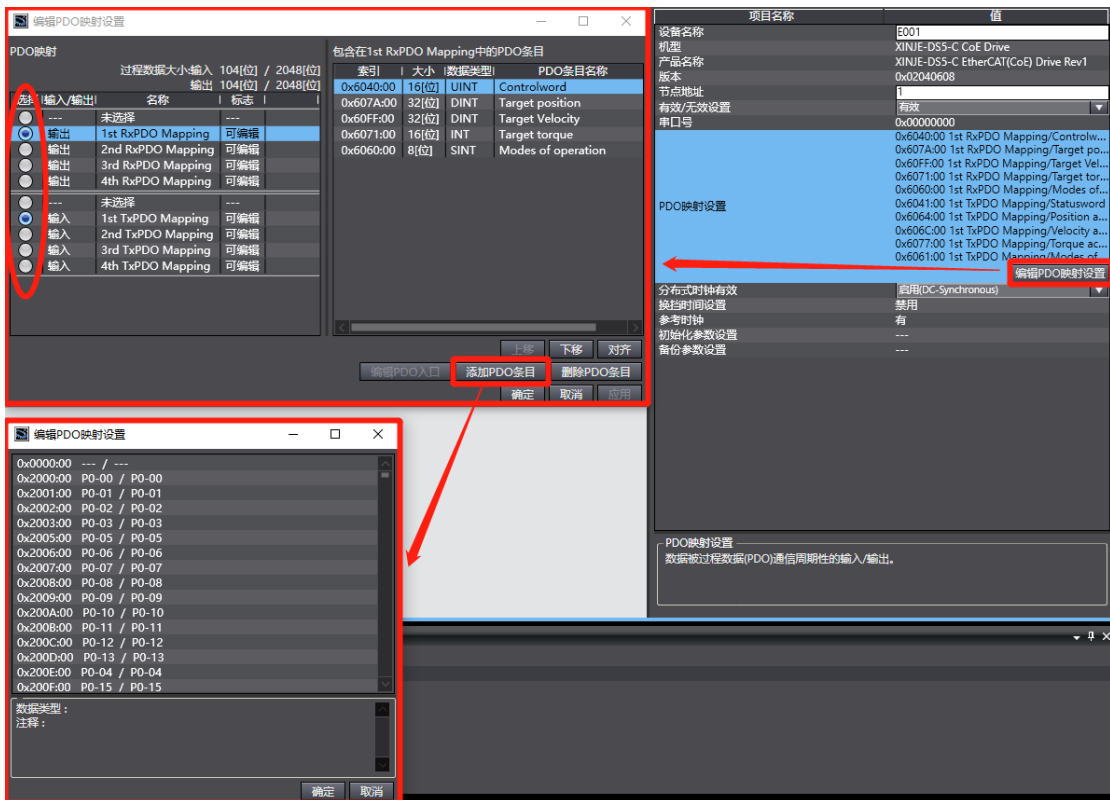

添加完成后如下图所示：

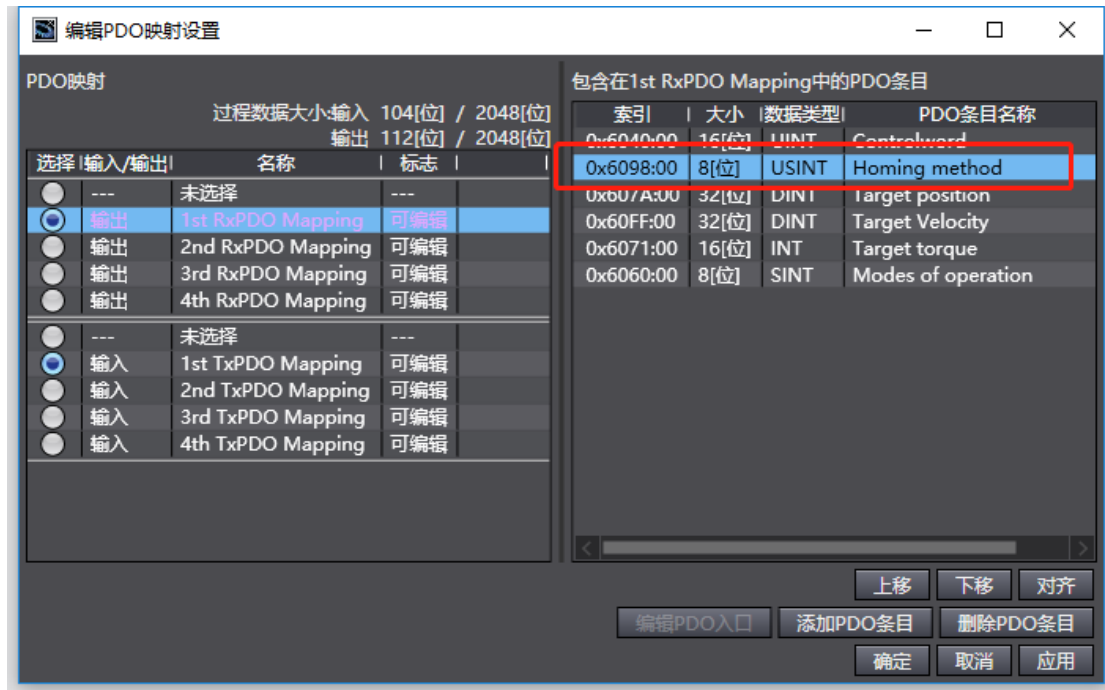

#### 4) 运动控制轴设置

双击“运动控制设置”，右击“轴设置”，选择“添加——运动控制轴”。

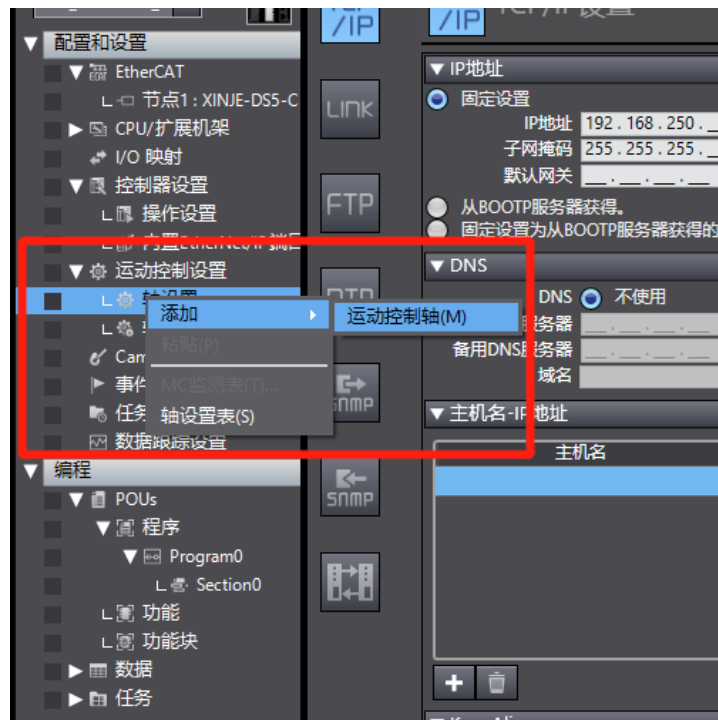

双击“MC\_Axis000”，引出轴设置界面。界面分为多个子界面。“轴基本设置”界面中选择“轴类型——伺服器轴”，“输入设备”选择“节点 1: DS5C1”。



单击“详细设置”，展开配置模块，功能名称需要一一对应到设备上的 PDO 映射条目。此处需手动添加，漏添、错添都将影响该参数后续使用。

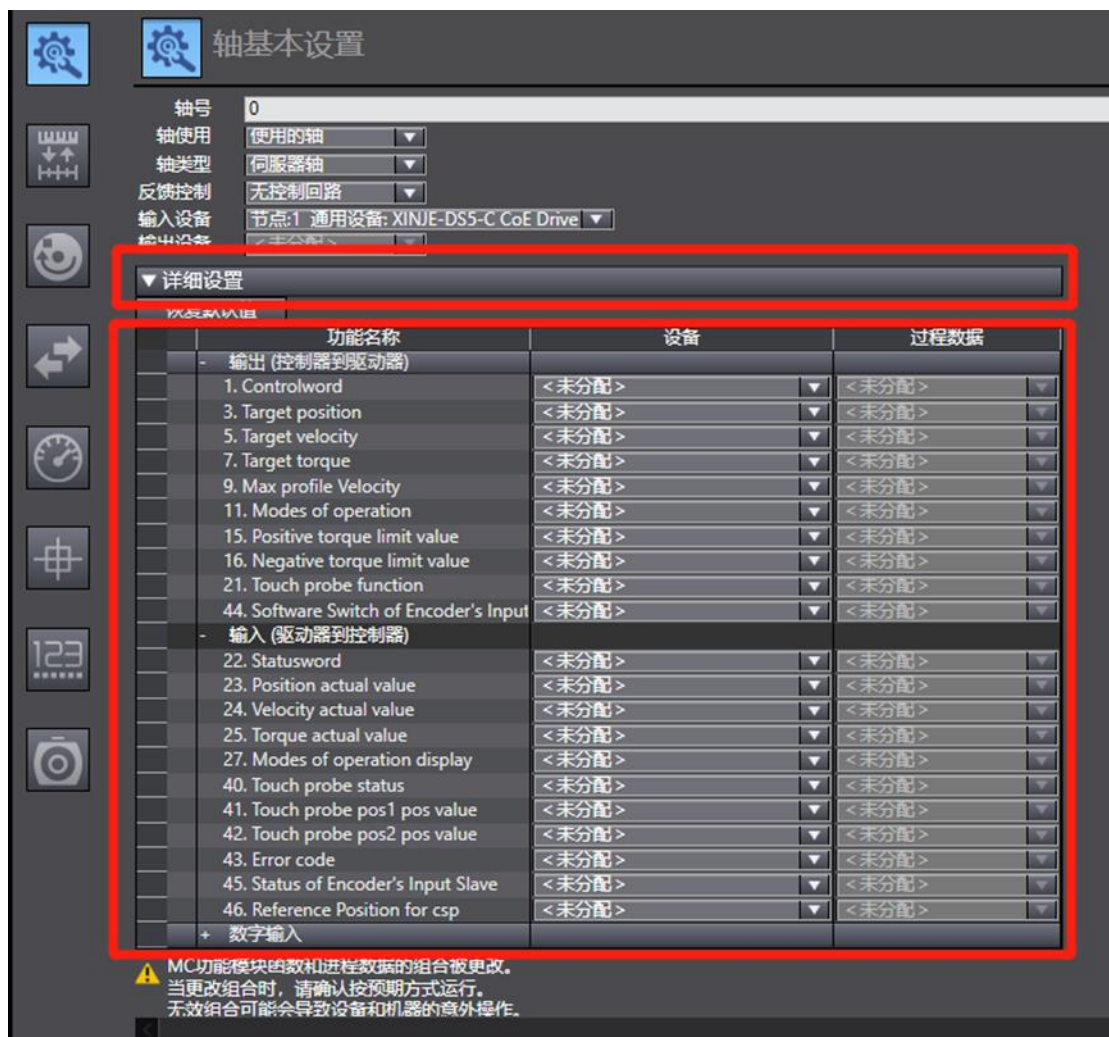

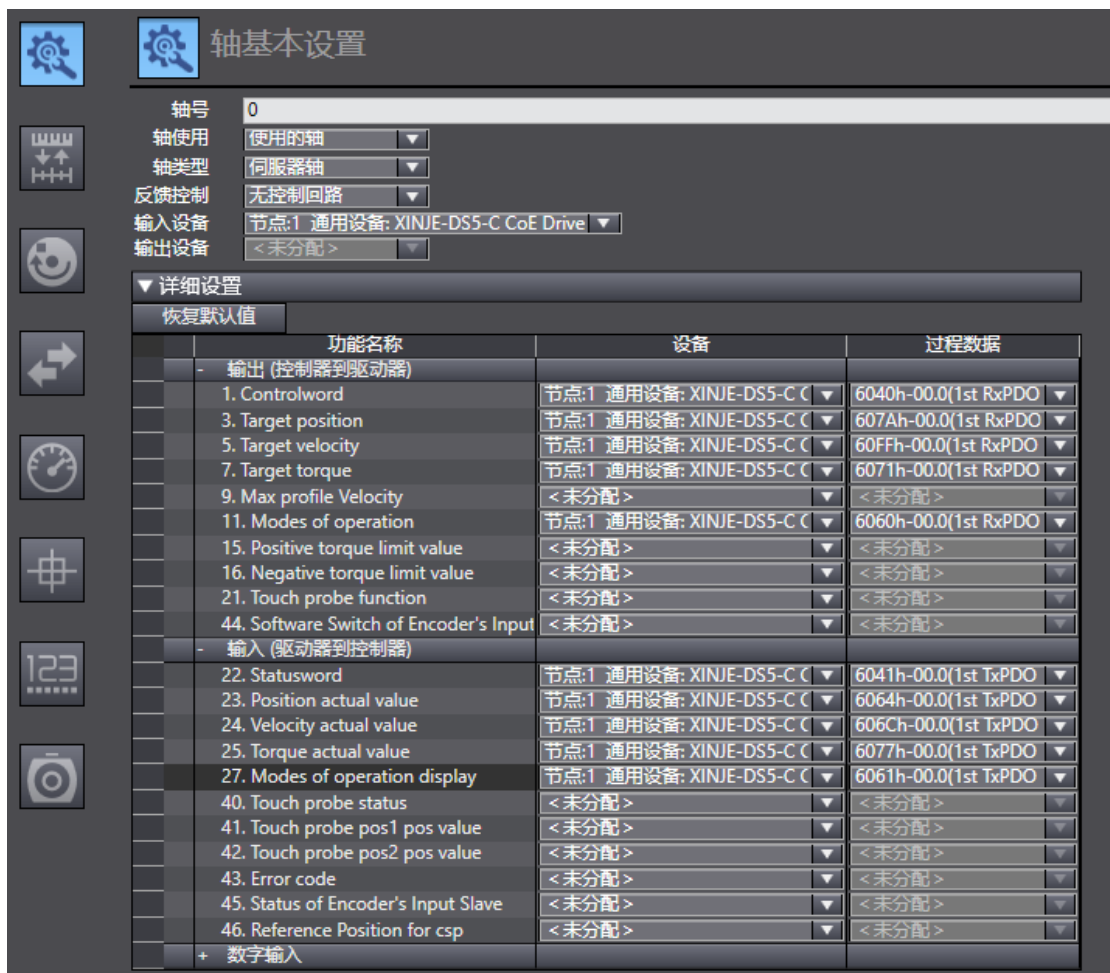

“单位换算设置”中，“电机转一周的指令脉冲数”正确填写电机编码器线数，此处范例使用 17 位编码器，则修改为 131072。“电机转一周的工作行程”为电机一转当量行程，此处范例修改为 131072，默认齿轮比 1:1。

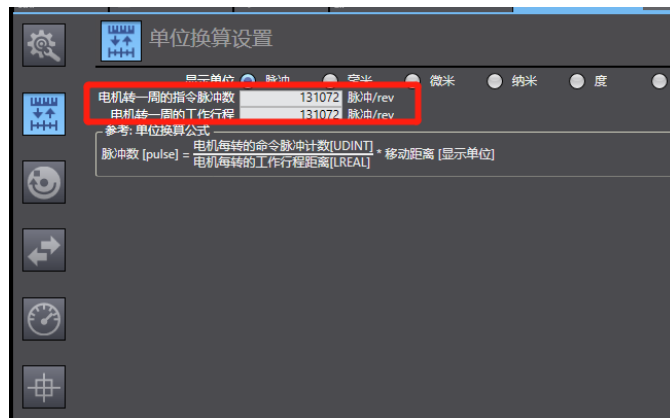

## 5) 编写“往返运动”程序

编程界面说明：依次选中“编程——POUs——程序——Program0——Section0”，双击“Section0”引出编程界面。默认 Program0 为梯形图编程，若选择 ST 编程可右键“程序——添加——ST”。“工具箱”一栏可添加各种梯形图元素。

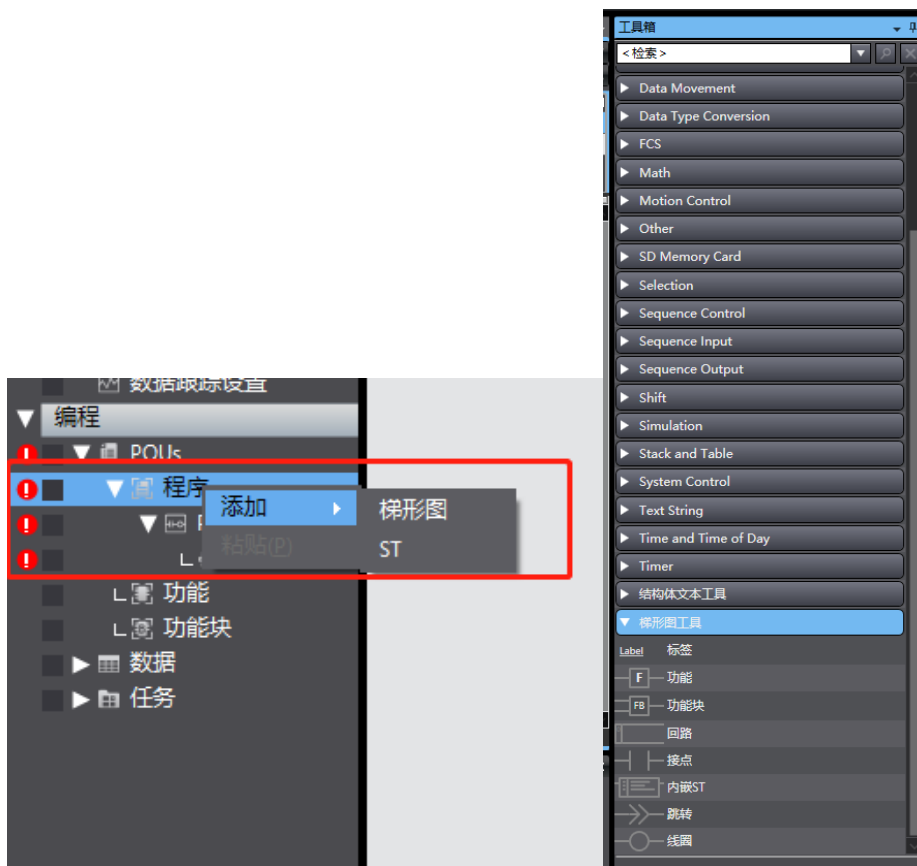
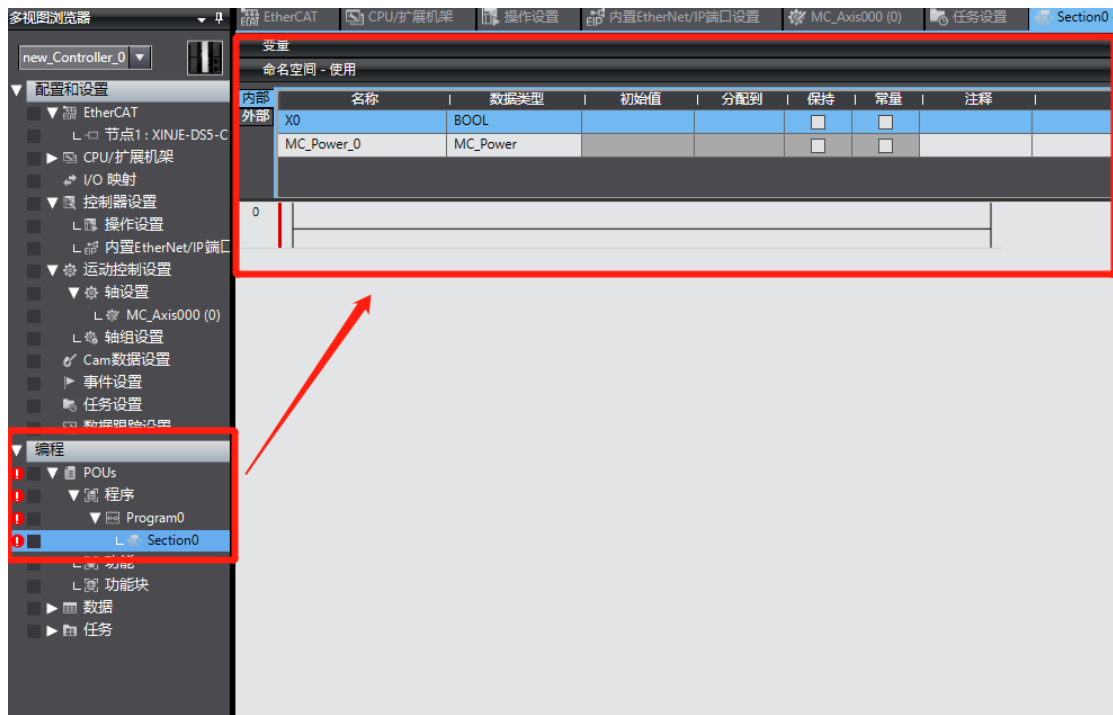

选中“接点”直接拖入梯形图节点。

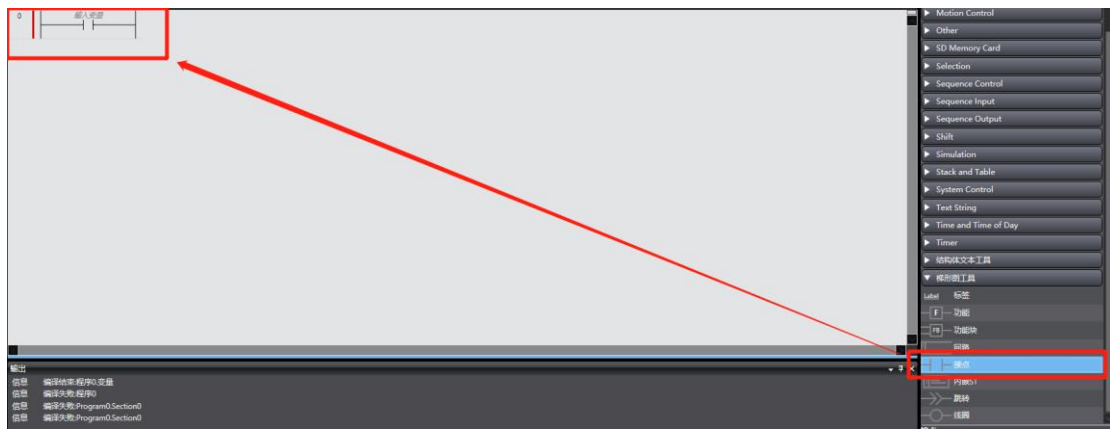

单击“输入变量”可写入变量名称。若为新变量名，会生成一个新变量，若为已有变量，可直接选择变量填入。新变量可在变量表中查看，右击变量 X0，选择“跳转到变量表”展开变量表。变量表中可以新建各种数据类型的变量供调用，也可查看已经定义的所有变量。

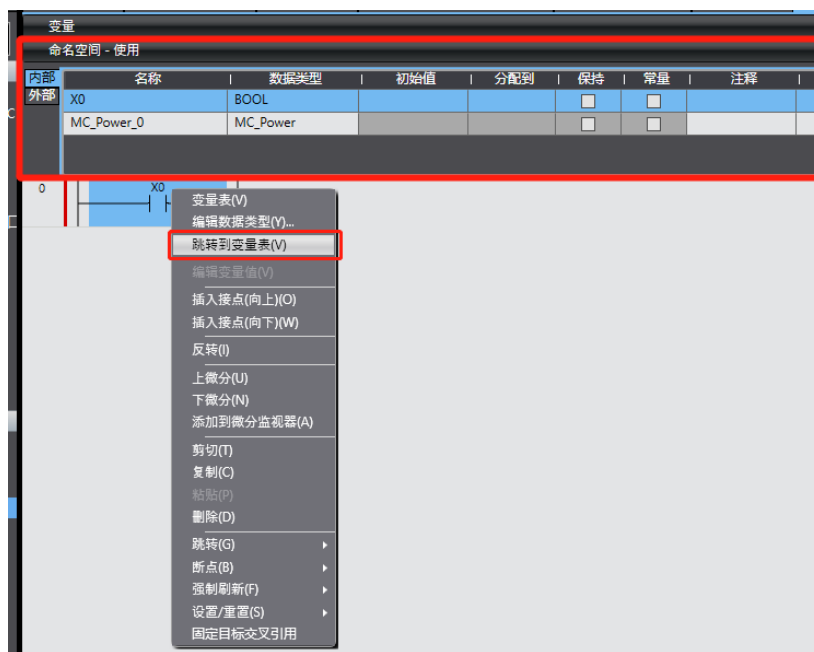

梯形图中同样的方式加入一个“功能块”。

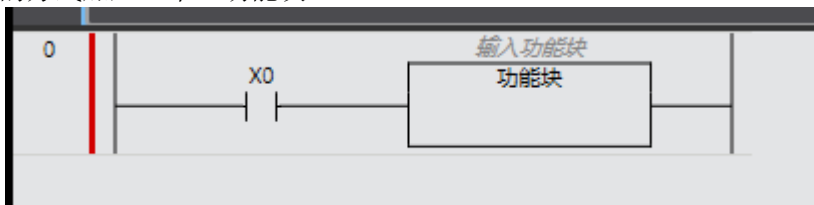

输入一个功能块名称调用此功能块参数。如输入“MC\_Power”，声明此调用功能块为 MC\_Power。

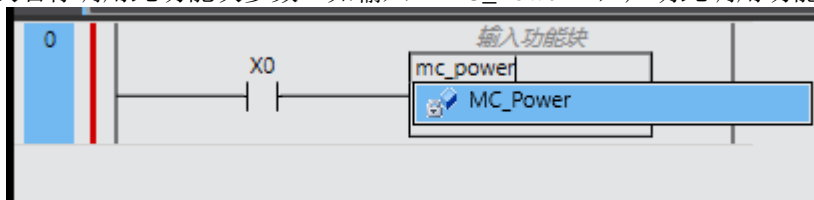



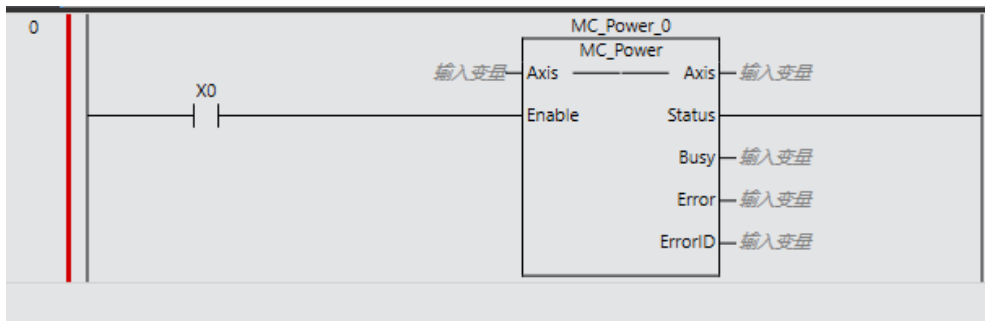

功能块“Axis”引脚连接变量，输入 MC\_Axis000 表示功能块应用于轴“MC\_Axis000”。

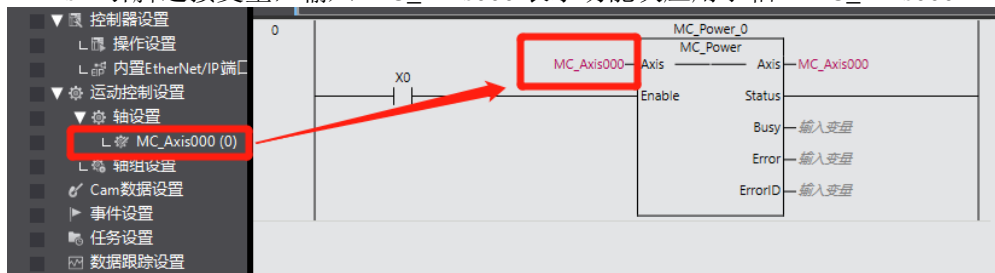

相同的方式添加功能块“MC\_MoveAbsolute”，并对引脚“Position”“Velocity”“Acceleration”“Deceleration”定义变量名“Pos\_1”“Vel\_1”“Acc\_1”“Dec\_1”。

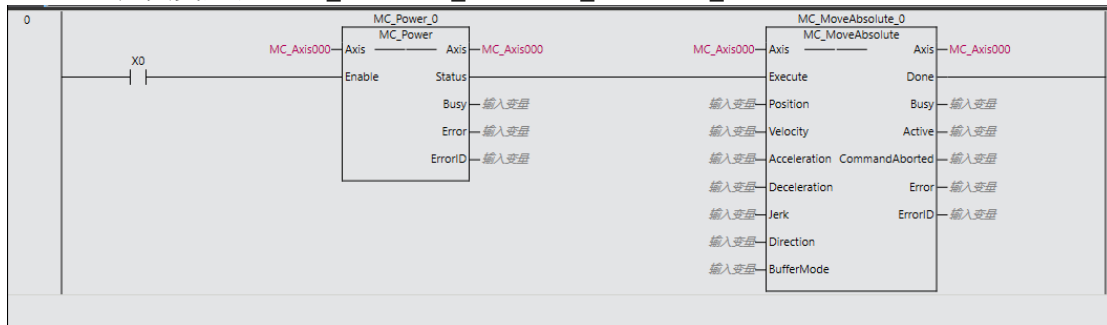

定义的变量可在变量表中写入初始值，初始值在 PLC 运行时生效。

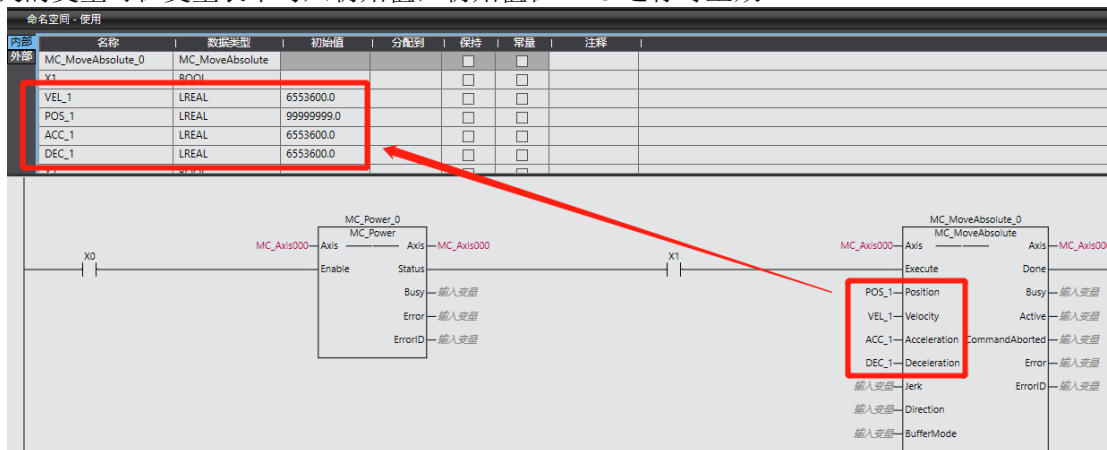

同样的方式编写完整的往返运动梯形图程序。

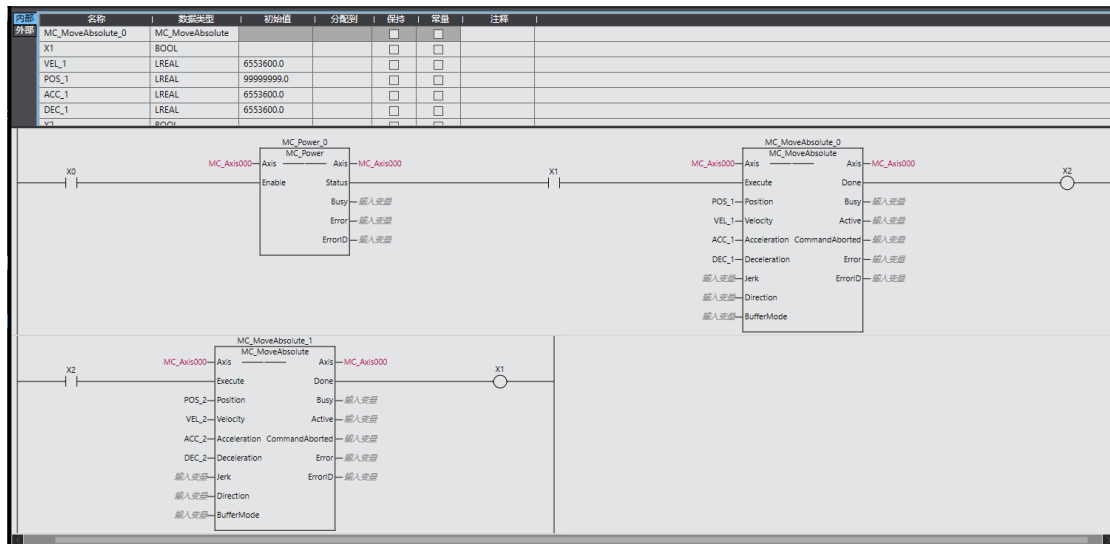

## 6) 网关通讯设置

首先查看 PLC 的 IP 地址：多视图浏览器中，选择“控制器设置——内置 Ethernet/IP 端口设置”，引出右侧“TCP/IP 设置”界面。配置界面可查看到当前工程设定的固定 IP 地址。对于一个新建程序来说，默认 IP 地址为 192.168.250.1。



通信配置路径：“控制器——通信设置”。



“通信设置”界面选择“Ethernet——直接连接”，然后点击“确定”关闭界面。

**注：**Ethernet 连接需要连接设备（PC 机）IP 地址为自动获取或者在 PLC IP 地址网段内，因此作连接动作前请先确认 PC 的 IP 地址设置是否符合要求。

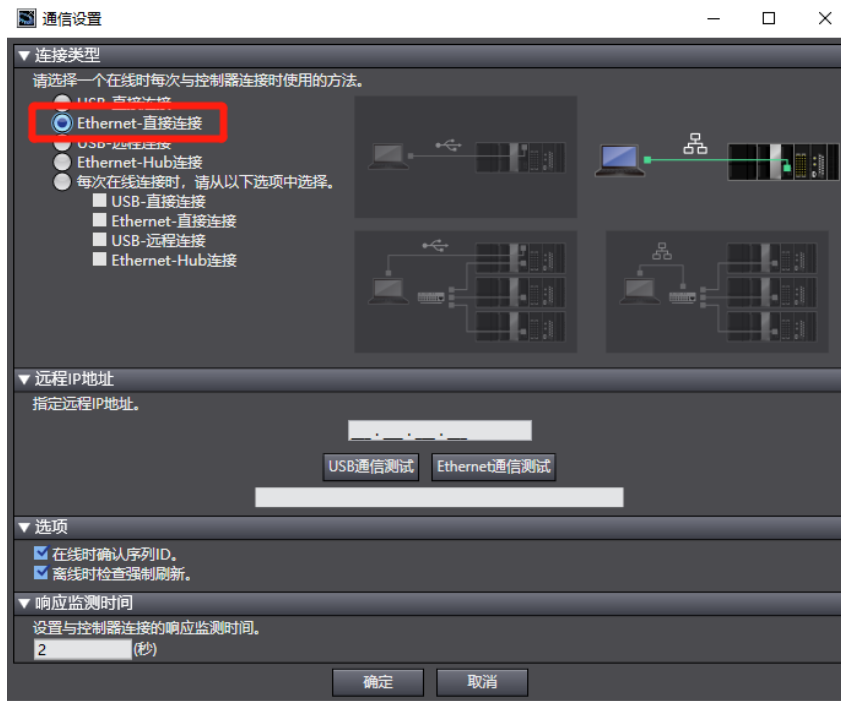

7) 编译程序及准备连接

工具栏中找到“编译控制器”，对工程进行编译，如有错误需检查错误原因。

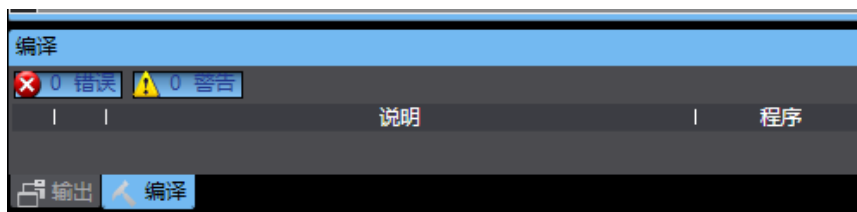
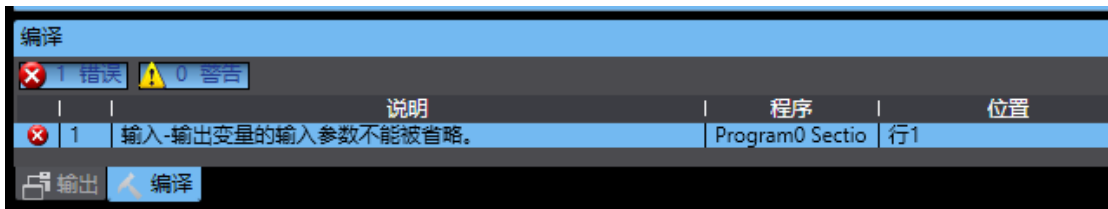

编译通过后，工具栏找到“在线”并单击。出现弹窗“连接到控制器失败”则检查通信配置是否正确。在线成功后上位机切换到在线状态。



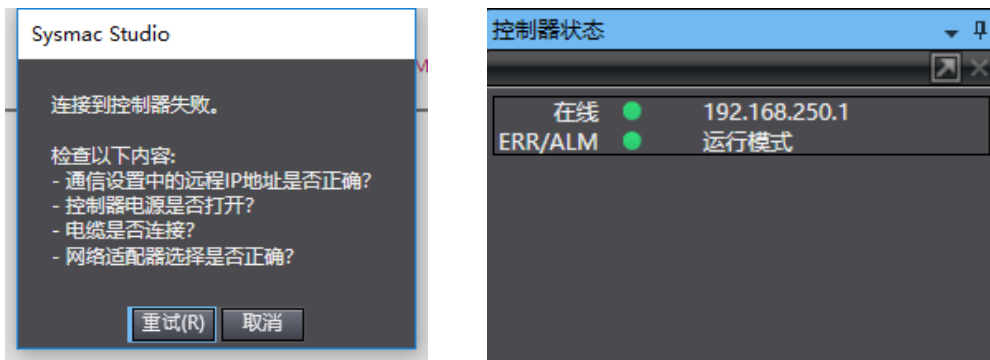

工具栏选择“同步”，弹出窗口对本地工程和控制中的工程进行比较。本地工程和控制中工程不一样显示“不同步”，单击“传送到控制器”则将本地工程下载并覆盖控制器原有工程。

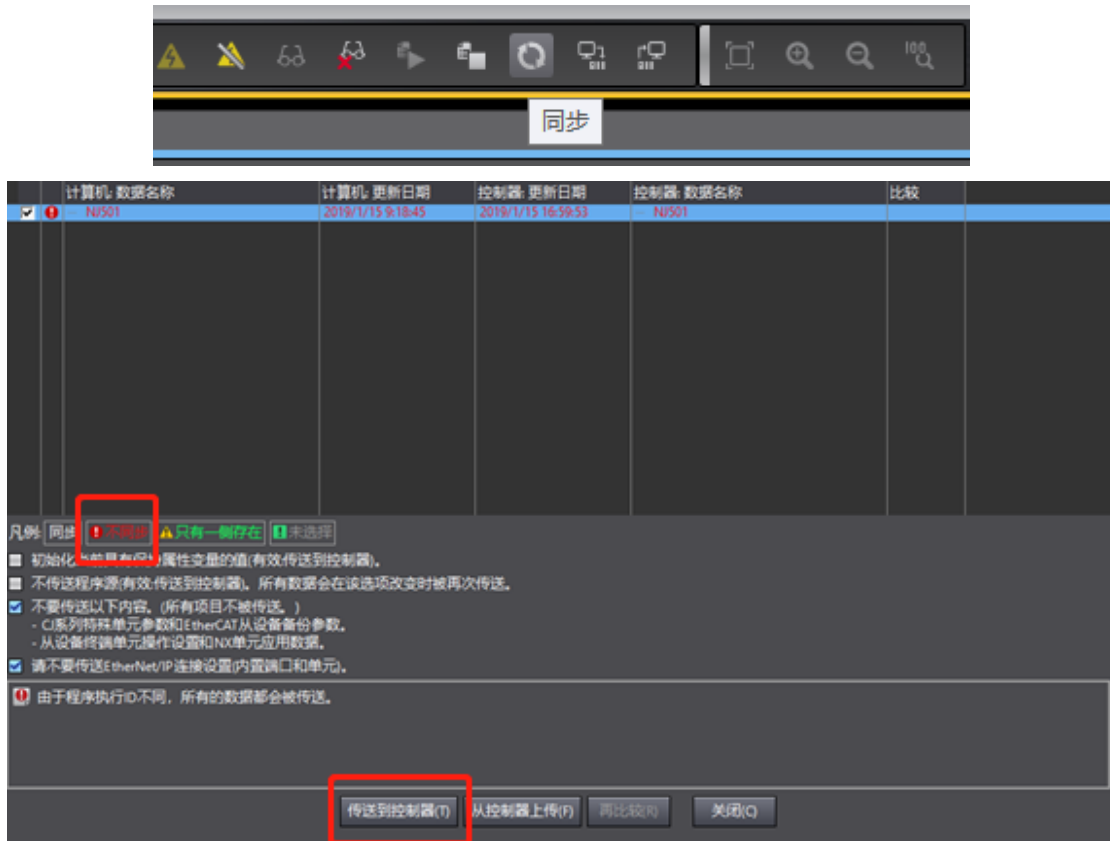

同步完成后单击“再比较”可查看本地工程和控制工程各条目同步性，后续修改工程再次同步时，会详细标注与控制工程不同的条目。

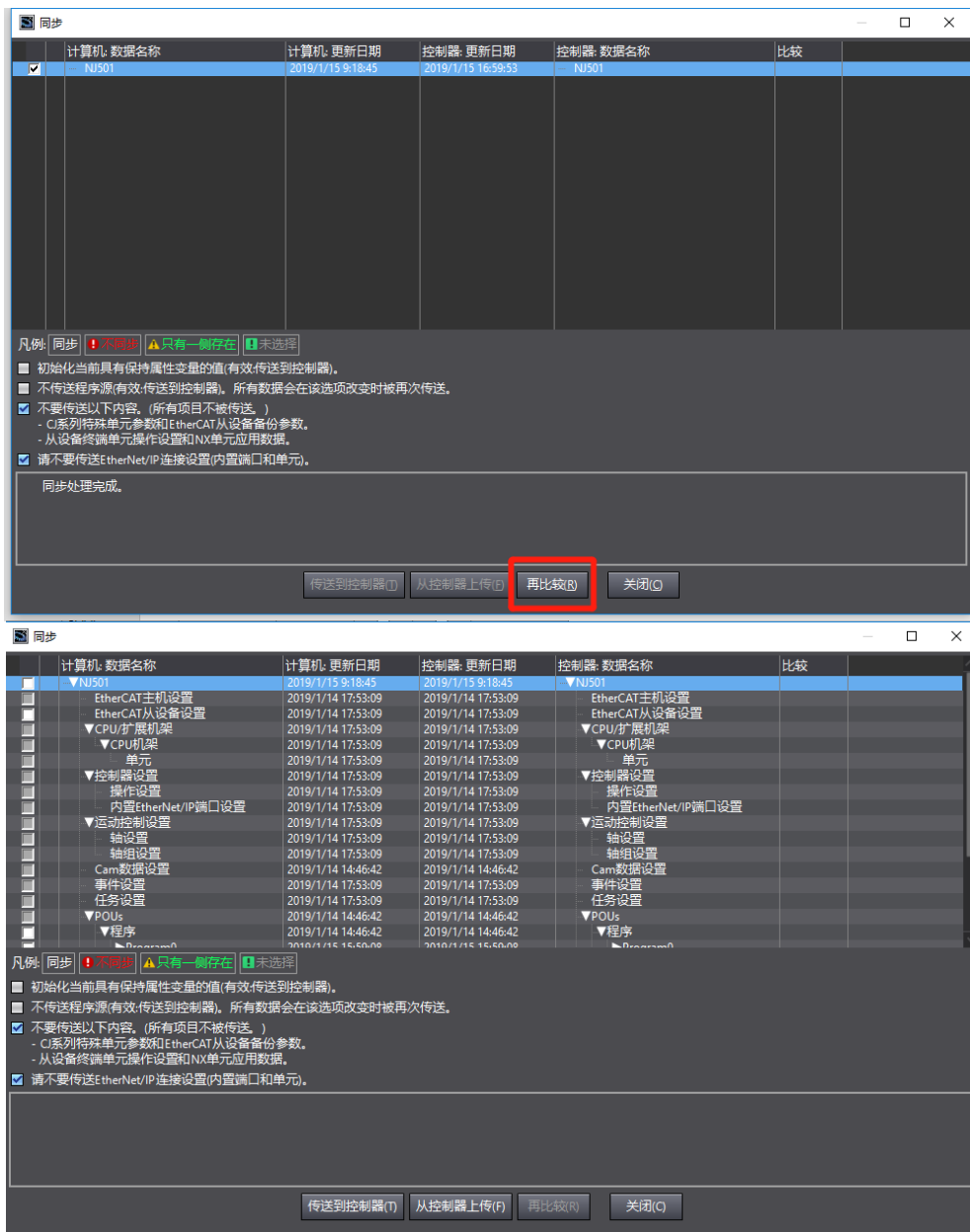

8) 在线控制

“Section0”界面右键变量“X0”，选择“编辑变量值”，将 BOOL 切换到状态“True”，功能块“MC\_Power”生效，伺服使能开启。同样操作变更变量“X1”状态“True”，实现程序往返运动。

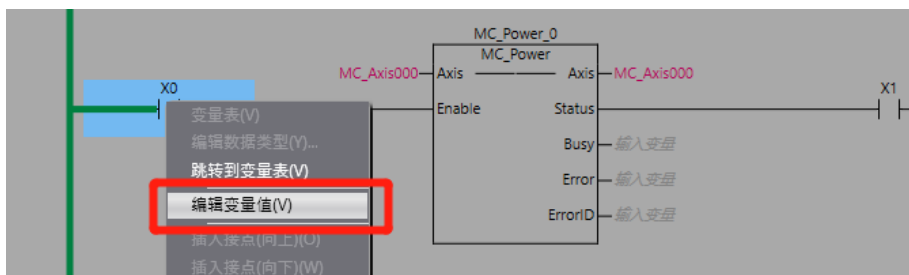

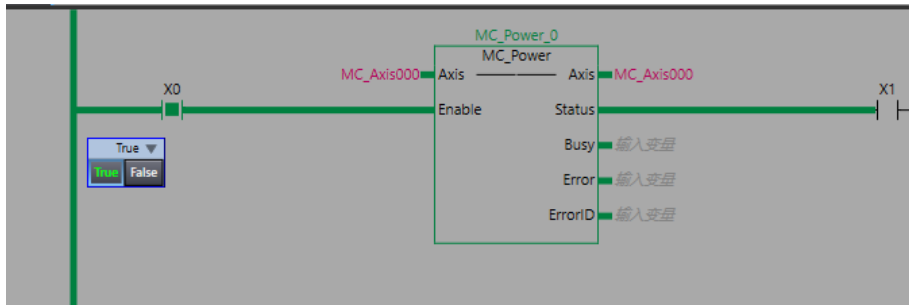

PDO 对象数据可通过“IO 映射”监控实时变化值。



| 位置                         | 端口                                   | 说明 | R/W | 数据类型 | 值         | 变量 |
|----------------------------|--------------------------------------|----|-----|------|-----------|----|
| Section0 - Program0 I/O 映射 |                                      |    |     |      |           |    |
| EtherCAT网络配置               |                                      |    |     |      |           |    |
| 节点1                        | XINJE-DS5-C CoE Drive                |    |     |      |           |    |
|                            | 1st RxPDO Mapping_Controlword_604    |    | W   | UINT | 15        |    |
|                            | 1st RxPDO Mapping_Target position_6  |    | W   | DINT | 121480610 |    |
|                            | 1st RxPDO Mapping_Target Velocity_6  |    | W   | DINT | 6553599   |    |
|                            | 1st RxPDO Mapping_Target torque_60   |    | W   | INT  | 124       |    |
|                            | 1st RxPDO Mapping_Modes of operat    |    | W   | SINT | 8         |    |
|                            | 1st TxPDO Mapping_Statusword_6041    |    | R   | UINT | 4663      |    |
|                            | 1st TxPDO Mapping_Position actual va |    | R   | DINT | 121302071 |    |
|                            | 1st TxPDO Mapping_Velocity actual va |    | R   | DINT | 6556499   |    |
|                            | 1st TxPDO Mapping_Torque actual val  |    | R   | INT  | 124       |    |
|                            | 1st TxPDO Mapping_Modes of operati   |    | R   | SINT | 8         |    |
| CPU/扩展机架                   |                                      |    |     |      |           |    |
| CPU机架                      | CPU机架0                               |    |     |      |           |    |

# 附录

## 附录 1. 驱动器参数一览表

### 附录 1.1 P 组功能参数

修改及生效时机：“○”代表伺服 OFF 时修改，立即生效；

“√”代表随时可更改，立即生效；

“●”代表更改过后需要重新上电生效；

“△”代表随时可更改，电机未在旋转时生效；

“▲”代表随时可修改，需要重新上电生效。

对于十六进制设定的参数，在设定值前加前缀“n.”，表示当前设定值为十六进制数。

参数的构成：

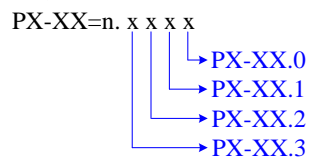

#### (1) 参数 P0 组

| 参数      | 功能描述  | 单位 | 出厂值                                    | 设定范围    | 生效时机 | 适用模式 |
|---------|---|----|--|---------|------|------|
| P0-00   | 驱动器类型<br>0-普通通用类型<br>1-EtherCAT 类型  | -  | 1                                      | 0~1     | ●    | 所有   |
| P0-01   | P0-00=0: 普通通用类型<br>1-内部转矩模式<br>3-内部速度模式<br>5-内部位置模式<br>6-外部脉冲位置模式<br>7-外部脉冲速度模式<br>P0-00=1: EtheCat 类型<br>1-轮廓位置控制模式 (PP)<br>3-轮廓速度控制模式 (PV)<br>4-轮廓转矩控制模式 (TQ)<br>6-原点回归模式 (HM)<br>8-周期同步位置控制模式 (CSP)<br>9-周期同步速度控制模式 (CSV)<br>10-周期同步扭矩控制模式 (CST) | -  | 0                                      | 1~10    | ○    | 所有   |
| P0-02   | 控制模式 2 (描述同上)<br>当/C-SEL 信号有效时, 伺服系统将切换到 P0-02 所选择的模式运行   | -  | 0                                      | 1~10    | ○    | 所有   |
| P0-03   | 使能模式:<br>0-不使能,<br>1-IO /SON 输入信号,<br>2-软件使能 (面板/Modbus) 面板 F1-05 写入 1; Modbus 向 0x2105 寄存器写入 1。<br>写入 0 取消使能<br>3-总线使能   | -  | 3                                      | 0~3     | ○    | 所有   |
| P0-04   | 刚性等级  | -  | 15<br>(750W<br>及以下)<br>10 (1kW<br>及以上) | 0~63    | △    | 所有   |
| P0-05   | 旋转方向选择  | -  | 0                                      | 0~1     | ●    | 所有   |
| P0-07   | 第一惯量比   | 1% | 500                                    | 0~50000 | √    | 所有   |
| P0-09.0 | 输入脉冲指令正方向<br>0-正向脉冲计数   | -  | 0                                      | 0~1     | ●    | 6、7  |

| 参数                          | 功能描述   | 单位     | 出厂值      | 设定范围       | 生效时机                   | 适用模式         |
|-----------------------------|--|--------|----------|------------|------------------------|--------------|
|                             | 1-反向脉冲计数   |        |          |            |                        |              |
| P0-09.2                     | 输入脉冲指令滤波时间   | -      | F        | 0~F        | ●                      | 6、7          |
| P0-09.3                     | 输入脉冲指令滤波预分配  | -      | 0        | 0~7        | ●                      | 6、7          |
| P-10.0<br>xxx□              | 0-CW/CCW<br>1-AB<br>2-P+D  | -      | 2        | 0~2        | ○                      | 6、7          |
| P0-11                       | 设定每圈脉冲数低位×1  | -      | 0        | 0~9999     | ○                      | 5、6          |
| P0-12                       | 设定每圈脉冲数高位×10000  | -      | 0        | 0~65535    | ○                      | 5、6          |
| P0-13                       | 电子齿轮分子   | -      | 1        | 1~65535    | ○(3770前)<br>√(3770及以后) | 5、6          |
| P0-14                       | 电子齿轮分母   | -      | 1        | 1~65535    | ○                      | 5、6          |
| P0-15                       | 速度模式额定转速对应的脉冲频率  | 100Hz  | 1000     | 0~10000    | ○                      | 7            |
| P0-16                       | 速度指令脉冲滤波时间   | 0.01ms | 100      | 0~10000    | ○                      | 7            |
| P0-23                       | 脉冲偏差限值   | 0.01 圈 | 2000     | 0~65535    | √                      | 5、6          |
| P0-24                       | 0-累计放电时间<br>1-平均功率模式 1<br>2-平均功率模式 2   | -      | 0        | 0~2        | ○                      | 所有           |
| P0-25                       | 放电电阻功率值  | W      | 与驱动器功率有关 | 0~65535    | ○                      | 所有           |
| P0-26                       | 放电电阻电阻值  | Ω      |          | 1~500      | ○                      | 所有           |
| P0-27                       | 伺服关使能停机模式<br>0-惯性运行停止<br>2-减速运行停止  | -      | 0        | 0、2        | ○                      | 所有           |
| P0-28                       | 普通模式超程停止模式 (P0-28.0)<br>0-减速停止 1<br>1-惯性停止<br>2-减速停止 2<br>3-报警停止<br>超程报警屏蔽开关 (P0-28.1)<br>0-不屏蔽超程报警<br>屏蔽超程报警                                    | -      | 2        | 0~3        | ○                      | 所有           |
|                             | EC 总线超程停止模式 (P0-28.0)<br>3791 之前版本:<br>0,2-伺服不做处理<br>1-按 605Ah 方式减速停机后报警<br>3791 及之后版本:<br>0-直接报警, 使用伺服的减速停机方式<br>1-按 605Ah 方式减速停机后报警<br>2-不使用超程 | -      | 2        | 0~3        | ○                      | 1 3 4 8 9 10 |
| P0-29                       | 伺服报警停止模式<br>0-惯性运行停止<br>2-减速运行停止   | -      | 2        | 0、2        | ○                      | 所有           |
| P0-30                       | 停止超时时间   | 1ms    | 20000    | 0~65535    | ○                      | 所有           |
| P0-31                       | 减速停止时间   | 1ms    | 25       | 0~5000     | ○                      | 所有           |
| P0-33                       | 电机代码设定   | -      | 0000     | 0~65535    | ●                      | 所有           |
| P0-53                       | 自动读电机参数报警屏蔽位<br>0-对报警不屏蔽<br>1-屏蔽未读到有效电机参数报警  | -      | 0        | 0/1        | ●                      | 所有           |
| P0-55                       | 开环旋转速度 (3770 及以后版本支持)  | -      | 0        | -6000~6000 | ○                      | 所有           |
| P0-56                       | 编码器通讯尝试次数<br>(3770 及以后版本支持)  | -      | 10       | 1~65535    | ○                      | 所有           |
| P0-68.0~<br>P0-68.1<br>xx□□ | 编码数据更新时序连续出错报警次数<br>(3770 及以后版本支持)   | -      | 0x05     | 0x01~0xFF  | ●                      | 所有           |
| P0-68.2~<br>P0-68.3         | E-241 报警滤波次数<br>(3770 及以后版本支持)   | -      | 0        | 0~0xFF     | ●                      | 所有           |



| 参数              | 功能描述  | 单位     | 出厂值    | 设定范围              | 生效时机 | 适用模式 |
|-----------------|---|--------|--------|-------------------|------|------|
| □□XX            |   |        |        |                   |      |      |
| P0-69           | 风扇开关 (P0-69.0)<br>0-温度大于 45°C 开风扇, 小于 42°C 关风扇 (滞环 3°C)<br>1-使能后开风扇, 关使能就关风扇<br>大电机热电偶断线报警屏蔽开关 (P0-69.1)<br>0-不屏蔽热电偶断线报警<br>1-屏蔽热电偶断线报警 | -      | 1      | 0/1               | √    | 所有   |
| P0-70           | 脉冲指令偏差限值  | 0.01 圈 | 2000   | 0~65535           | √    | 8    |
| P0-74           | 堵转报警时间  | 1ms    | 0      | 0~65535           | √    | 所有   |
| P0-75           | 堵转报警速度  | 1rpm   | 50     | 5~9999            | √    | 所有   |
| P0-79           | 绝对式编码器设定 (20160304 及之后的固件版本)<br>0-作为绝对值编码器使用<br>1-作为增量式编码器使用<br>2-作为绝对值编码器使用, 忽略多圈溢出报警  | -      | 1      | 0~2               | ●    | 所有   |
| P0-80           | 电机热功率保护方式<br>0-电流保护<br>1-平均热功率保护<br>2-模拟热功率保护   | -      | 2      | 0~2               | ●    | 所有   |
| P0-92~<br>P0-93 | 32 位电子齿轮比分子<br>P0-11~P0-14 为 0 时有效。<br>P0-92*1 + P0-93 *10000   | -      | 1<br>1 | 1~9999<br>1~65535 | ○    | 5、6  |
| P0-94~<br>P0-95 | 32 位电子齿轮比分母<br>P0-11~P0-14 为 0 时有效。<br>P0-94*1 + P0-95 *10000   | -      | 1<br>1 | 1~9999<br>1~65535 | ○    | 5、6  |

## (2) 参数 P1 组

| 参数    | 功能描述                                | 单位     | 出厂值                        | 设定范围     | 生效时机 | 适用范围  |
|-------|-------------------------------------|--------|----------------------------|----------|------|-------|
| P1-00 | 第一速度环增益                             | 0.1Hz  | 20P1: 400<br>Others: 200   | 10~20000 | √    | 所有    |
| P1-01 | 第一速度环积分时间常数                         | 0.01ms | 20P1: 1650<br>Others: 3300 | 15~51200 | √    | 所有    |
| P1-02 | 第一位置环增益                             | 0.1/s  | 20P1: 400<br>Others: 200   | 10~20000 | √    | 所有    |
| P1-10 | 速度前馈增益                              | 1%     | 0                          | 0~300    | √    | 5 6 7 |
| P1-11 | 速度前馈滤波时间                            | 0.01ms | 50                         | 0~10000  | √    | 5 6 7 |
| P1-14 | 增益切换模式设置<br>(3770 及以后版本支持)          | -      | 0                          | 0~0x00A2 | √    | 所有    |
| P1-15 | 增益切换等待时间<br>(3770 及以后版本支持)          | -      | 5                          | 0~1000   | √    | 所有    |
| P1-16 | 增益切换等级阈值<br>(3770 及以后版本支持)          | -      | 50                         | 0~20000  | √    | 所有    |
| P1-17 | 增益切换等级滞环<br>(3770 及以后版本支持)          | -      | 30                         | 0~20000  | √    | 所有    |
| P1-18 | 位置环增益切换时间<br>(3770 及以后版本支持)         | -      | 3                          | 0~1000   | √    | 所有    |
| P1-22 | 速度指令滤波器选择<br>0-一阶低通滤波器<br>1-滑动平均滤波器 | -      | 0                          | 0~1      | ○    | 3 4 7 |

| 参数        | 功能描述                          | 单位    | 出厂值  | 设定范围    | 生效时机 | 适用范围          |
|-----------|-------------------------------|-------|------|---------|------|---------------|
|           | (3770 版本之前支持)                 |       |      |         |      |               |
| P1-23     | 速度指令滤波时间参数                    | 0.1ms | 0    | 0~65535 | ○    | 3 4 7         |
| P1-24     | 位置指令加减速滤波时间                   | 0.1ms | 0    | 0~65535 | △    | 5 6           |
| P1-25     | 位置指令平滑滤波时间参数                  | 0.1ms | 0    | 0~65535 | △    | 5 6           |
| P1-74     | 编码器零位偏检测周期<br>(3770 及以后版本支持)  | -     | 1000 | 0~65535 | √    | 所有            |
| P1-75.0~1 | 编码器零位偏检测阈值<br>(3770 及以后版本支持)  | -     | 0A   | 0~500   | √    | 所有            |
| P1-75.2~3 | 电角度偏差检测滤波次数<br>(3770 版本及以后支持) | -     | 06   | 0~500   | √    | 1 2 3 4 5 6 7 |

## (3) 参数 P2 组

| P2-XX   | 名称   | 单位     | 出厂值  | 设定范围     | 生效时机 | 适用模式      |
|---------|--|--------|------|----------|------|-----------|
| P2-00.0 | 扰动观测器开关<br>0-关闭<br>1-打开                      | -      | 0    | 0~1      | ○    | 所有        |
| P2-01.0 | 自适应模式开关<br>0-关闭<br>1-打开                      | -      | 0    | 0~1      | ●    | 所有        |
| P2-01.1 | 自适应等级<br>0-高响应<br>1-低噪音                      | -      | 根据机型 | 0~1      | ●    | 所有        |
| P2-02.0 | 自整定模式<br>1-柔和<br>2-快速定位<br>3-快速定位, 控制超调      | -      | 3    | 1~3      | √    | 所有        |
| P2-02.2 | 负载类型 (仅在自整定过程中有效)<br>1-同步带<br>2-丝杆<br>3-刚性连接 | -      | 2    | 1~3      | √    | 所有        |
| P2-03.3 | 自适应负载类型<br>0-小惯量模式<br>1-大惯量模式                | -      | 0    | 0~1      | ●    | 所有        |
| P2-05   | 自适应模式速度环增益<br>(标准)                           | 0.1Hz  | 200  | 1~65535  | ○    | 所有        |
| P2-07   | 自适应模式惯量比 (标准)                                | %      | 0    | 0~10000  | ○    | 所有        |
| P2-08   | 自适应模式速度观测器增益 (标准)                            | Hz     | 40   | 10~1000  | ○    | 所有        |
| P2-12   | 自适应模式最大惯量比 (标准)                              | -      | 30   | 1~10000  | ○    | 所有        |
| P2-15   | 惯量辨识和内部指令自整定最大行程                             | 0.01r  | 100  | 1~3000   | √    | 所有        |
| P2-17   | 惯量辨识和内部指令自整定最高速度                             | -      | 0    | 0~65535  | √    | 所有        |
| P2-18   | 惯量辨识起始惯量比                                    | %      | 500  | 1~20000  | √    | 所有        |
| P2-19   | 自适应模式带宽                                      | %      | 50   | 1~100    | ○    | 所有        |
| P2-35   | 转矩指令滤波时间常数 1                                 | 0.01ms | 100  | 0~65535  | √    | 所有        |
| P2-36   | 转矩指令滤波时间常数 2                                 | 0.01ms | 100  | 0~65535  | √    | 所有        |
| P2-41   | 扰动转矩补偿系数<br>(非自适应模式有效)                       | %      | 85   | 0~100    | √    | 所有        |
| P2-47.0 | 模型环开关<br>0-关闭<br>1-打开                        | -      | 1    | 0~f      | √    | 所有        |
| P2-49   | 模型环增益  | 0.1Hz  | 500  | 10~20000 | √    | 3 4 5 6 7 |
| P2-60.0 | 主动振动抑制开关<br>0-关闭                             | -      | 0    | 0~1      | √    | 3 4 5 6 7 |

| P2-XX   | 名称   | 单位    | 出厂值   | 设定范围         | 生效时机 | 适用模式      |
|---------|--|-------|-------|--------------|------|-----------|
|         | 1-打开   |       |       |              |      |           |
| P2-60.1 | 主动抑制自整定开关<br>0-自整定时不配置主动振动抑制<br>1-自整定时配置主动振动抑制 | -     | 1     | 0~1          | √    | 3 4 5 6 7 |
| P2-61   | 主动振动抑制频率                                       | 0.1Hz | 10000 | 10~20000     | √    | 所有        |
| P2-62   | 主动振动抑制增益                                       | %     | 100   | 1~1000       | √    | 所有        |
| P2-63   | 主动振动抑制阻尼                                       | %     | 100   | 0~300        | √    | 所有        |
| P2-64   | 主动振动抑制频率 1                                     | -     | 0     | -10000~10000 | √    | 所有        |
| P2-65   | 主动振动抑制频率 2                                     | -     | 0     | -10000~10000 | √    | 所有        |
| P2-69.0 | 陷波滤波器 1 开关                                     | -     | 0     | 0~1          | √    | 所有        |
| P2-69.1 | 陷波滤波器 2 开关                                     | -     | 0     | 0~1          | √    | 所有        |
| P2-69.3 | 陷波滤波器 3 开关                                     | -     | 0     | 0~1          | √    | 所有        |
| P2-70.0 | 陷波滤波器 4 开关                                     | -     | 0     | 0~1          | √    | 所有        |
| P2-70.1 | 陷波滤波器 5 开关                                     | -     | 0     | 0~1          | √    | 所有        |
| P2-71   | 第一陷波频率   | Hz    | 5000  | 50~5000      | √    | 所有        |
| P2-72   | 第一陷波衰减   | 0.1dB | 70    | 50~1000      | √    | 所有        |
| P2-73   | 第一陷波带宽   | Hz    | 0     | 0~1000       | √    | 所有        |
| P2-74   | 第二陷波频率   | Hz    | 5000  | 50~5000      | √    | 所有        |
| P2-75   | 第二陷波衰减   | 0.1dB | 70    | 50~1000      | √    | 所有        |
| P2-76   | 第二陷波带宽   | Hz    | 0     | 0~1000       | √    | 所有        |
| P2-77   | 第三陷波频率   | Hz    | 5000  | 50~5000      | √    | 所有        |
| P2-78   | 第三陷波衰减   | 0.1dB | 70    | 50~1000      | √    | 所有        |
| P2-79   | 第三陷波带宽   | Hz    | 0     | 0~1000       | √    | 所有        |
| P2-80   | 第四陷波频率   | Hz    | 5000  | 50~5000      | √    | 所有        |
| P2-81   | 第四陷波衰减   | 0.1dB | 70    | 50~1000      | √    | 所有        |
| P2-82   | 第四陷波带宽   | Hz    | 0     | 0~1000       | √    | 所有        |
| P2-83   | 第五陷波频率   | Hz    | 5000  | 50~5000      | √    | 所有        |
| P2-84   | 第五陷波衰减   | 0.1dB | 70    | 50~1000      | √    | 所有        |
| P2-85   | 第五陷波带宽   | Hz    | 0     | 0~1000       | √    | 所有        |

## (4) 速度控制参数 P3 组

| P3-XX | 名称             | 单位  | 出厂值  | 设定范围       | 生效时机 | 适用模式  |
|-------|----------------|-----|------|------------|------|-------|
| P3-05 | 预设速度 1         | rpm | 0    | -9999~9999 | √    | 3     |
| P3-06 | 预设速度 2         | rpm | 0    | -9999~9999 | √    | 3     |
| P3-07 | 预设速度 3         | rpm | 0    | -9999~9999 | √    | 3     |
| P3-09 | 加速时间           | ms  | 0    | 0~65535    | ○    | 3 4 7 |
| P3-10 | 减速时间           | ms  | 0    | 0~65535    | ○    | 3 4 7 |
| P3-12 | 零速箝位模式         | -   | 0    | 0~3        | ○    | 3 4 7 |
| P3-13 | 零速箝位速度         | rpm | 10   | 0~300      | ○    | 3 4 7 |
| P3-14 | 正向最大速度指令限幅     | rpm | 4000 | 0~10000    | ○    | 所有    |
| P3-15 | 反向最大速度指令限幅     | rpm | 4000 | 0~10000    | ○    | 所有    |
| P3-16 | 转矩控制时的内部正向速度限制 | rpm | 2000 | 5~10000    | √    | 1 2   |
| P3-17 | 转矩控制时的内部反向速度限制 | rpm | 2000 | 5~10000    | √    | 1 2   |
| P3-18 | 点动速度           | rpm | 100  | 0~1000     | ○    | 所有    |
| P3-19 | 正向警告速度         | rpm | 3000 | 0~10000    | ○    | 所有    |
| P3-20 | 反向警告速度         | rpm | 3000 | 0~10000    | ○    | 所有    |
| P3-21 | 正向报警速度         | rpm | 4000 | 0~10000    | ○    | 所有    |
| P3-22 | 反向报警速度         | rpm | 4000 | 0~10000    | ○    | 所有    |
| P3-28 | 内部正转转矩限制       | %   | 300  | 0~1000     | √    | 所有    |

| P3-XX | 名称       | 单位 | 出厂值 | 设定范围       | 生效时机 | 适用模式 |
|-------|----------|----|-----|------------|------|------|
| P3-29 | 内部反转转矩限制 | %  | 300 | 0~1000     | √    | 所有   |
| P3-30 | 外部正转转矩限制 | %  | 300 | 0~1000     | √    | 所有   |
| P3-31 | 外部反转转矩限制 | %  | 300 | 0~1000     | √    | 所有   |
| P3-33 | 预设转矩     | %  | 0   | -1000~1000 | √    | 1    |
| P3-45 | 力矩模式切换时滞 | ms | 40  | 0~9999     | √    | 1 2  |

## (5) 内部位置参数 P4 组

| P4-XX                                   | 名称  | 单位     | 出厂值 | 设定范围                     | 生效时机 | 适用模式 |
|---|---|--------|-----|--------------------------|------|------|
| P4-00.0                                 | Z 相信号个数<br>离开限位开关后经过 Z 相信号的个数（注：<br>第 n+1 个 Z 相信号到了再停）  | 个      | 2   | 0~f                      | ○    | 5 6  |
| P4-00.1                                 | 寻原点功能开启与否<br>0-不启用<br>1-启用  | -      | 0   | 0~1                      | ○    | 5 6  |
| P4-00.2                                 | 回零超程禁止<br>0-不禁止<br>1-禁止   | -      | 0   | 0~1                      | ○    | 5 6  |
| P4-01                                   | 撞接近开关的速度  | rpm    | 600 | 0~65535                  | ○    | 5 6  |
| P4-02                                   | 离开接近开关的速度   | rpm    | 100 | 0~65535                  | ○    | 5 6  |
| P4-03.0                                 | 内部位置给定模式设置定位模式<br>0-相对定位<br>1-绝对定位  | -      | 0   | 0~1                      | ○    | 5    |
| P4-03.1                                 | 内部位置给定模式设置换步模式<br>0-信号 ON 时换步，可循环<br>1-信号上升沿换步，单步执行<br>2-信号上升沿启动，顺序执行全部，不循环<br>3-通讯设定段号<br>4-/CHSTP 双边沿触发<br>5-端子/PREFA (P5-57)、/PREFB (P5-58)、<br>/PREFC (P5-59) 选择段号，可选 1~3 段 | -      | 0   | 0~5                      | ○    | 5    |
| P4-03.2                                 | 内部位置给定模式设置等待模式<br>0-等待定位完成<br>1-不等待定位完成   | -      | 0   | 0~1                      | ○    | 5    |
| P4-04                                   | 有效段数  | -      | 0   | 0~35                     | ○    | 5    |
| P4-10~<br>P4-11                         | 第一段脉冲   | 1pul   | 0   | -327689999~<br>327679999 | √    | 5    |
| P4-12                                   | 第一段速度   | 0.1rpm | 0   | 0~65535                  | √    | 5    |
| P4-13                                   | 第一段加速时间   | 1ms    | 0   | 0~65535                  | √    | 5    |
| P4-14                                   | 第一段减速时间   | 1ms    | 0   | 0~65535                  | √    | 5    |
| P4-16                                   | 调整时间  | 1ms    | 0   | 0~65535                  | √    | 5    |
| P4-10+<br>(n-1)*7<br>~P4-16+<br>(n-1)*7 | 第一段~第三十五段脉冲参数(n 表示位置段<br>数)   | -      | -   | -                        | √    | 5    |

注：1) 设定脉冲数=脉冲数（高位）×10000+脉冲数（低位）；

2) 共 35 段；第 1~12 段参数可通过面板设置，第 13~35 段需要通过通信（RS232 和 RS485）写入参数。

## (6) 信号参数设置 P5 组

| P5-XX | 名称          | 单位   | 出厂值 | 设定范围    | 生效时机 | 适用模式 |
|-------|-------------|------|-----|---------|------|------|
| P5-00 | 定位完成宽度/COIN | 指令单位 | 11  | 1~65535 | √    | 5 6  |
| P5-01 | 定位完成检测模式    | -    | 0   | 0~3     | √    | 5 6  |

| P5-XX     | 名称  | 单位      | 出厂值  | 设定范围       | 生效时机 | 适用模式      |
|-----------|---|---------|------|------------|------|-----------|
| P5-02     | 定位完成保持时间  | ms      | 0    | 0~65535    | √    | 5 6       |
| P5-03     | 旋转检测速度  | rpm     | 50   | 0~10000    | √    | 所有        |
| P5-04     | 同速检测速度  | rpm     | 50   | 0~10000    | √    | 所有        |
| P5-05     | 到达检测速度  | rpm     | 1000 | 0~10000    | √    | 所有        |
| P5-06     | 定位接近输出宽度  | 指令单位    | 50   | 0~65535    | √    | 5 6       |
| P5-07     | 伺服 OFF 延迟时间   | ms      | 500  | 0~65535    | ○    | 所有        |
| P5-08     | 制动器指令输出速度   | rpm     | 30   | 20~10000   | ○    | 所有        |
| P5-09     | 制动器指令等待时间   | ms      | 500  | 0~65535    | ○    | 所有        |
| P5-10     | 自定义输出 1 触发条件  | -       | 0    | 0~ffff     | √    | 所有        |
| P5-11     | 设定与自定义输出 1 触发条件相比较的值  | 与触发条件有关 | 0    | -9999~9999 | √    | 所有        |
| P5-12     | 选择自定义输出 1 方式  | -       | 0    | 0~3        | √    | 所有        |
| P5-13     | 设定自定义输出 1 滞环  | 与触发条件有关 | 0    | 0~65535    | √    | 所有        |
| P5-14     | 自定义输出 2 触发条件  | -       | 0    | 0~ffff     | √    | 所有        |
| P5-15     | 设定与自定义输出 2 触发条件相比较的值  | 与触发条件有关 | 0    | -9999~9999 | √    | 所有        |
| P5-16     | 选择自定义输出 2 方式  | -       | 0    | 0~3        | √    | 所有        |
| P5-17     | 设定自定义输出 2 滞环  | 与触发条件有关 | 0    | 0~65535    | √    | 所有        |
| P5-18     | IO 滤波时间倍数   | -       | 1    | 0~10000    | √    | 所有        |
| P5-19     | Z 相输出保持时间   | ms      | 2    | 1~65535    | √    | 所有        |
| P5-20.0~1 | /S-ON: 伺服信号<br>00: 将信号设定为始终“无效”。<br>01: 从 SI1 端子输入正信号。<br>02: 从 SI2 端子输入正信号。<br>03: 从 SI3 端子输入正信号。<br>04: 从 SI4 端子输入正信号。<br>10: 将信号设定为始终“有效”。<br>11: 从 SI1 端子输入反信号。<br>12: 从 SI2 端子输入反信号。<br>13: 从 SI3 端子输入反信号。<br>14: 从 SI4 端子输入反信号。 | -       | 00   | 0~ff       | √    | 所有        |
| P5-20.2   | SI 端子滤波时间   | ms      | 0    | 0~f        | √    | 所有        |
| P5-21.0~1 | /P-CON 比例动作指令   | -       | 00   | 0~ff       | √    | 所有        |
| P5-21.2   | SI 端子滤波时间   | ms      | 0    | 0~f        | √    | 所有        |
| P5-22.0~1 | 非 EtherCAT 模式下:<br>/P-OT: 禁止正转驱动<br>EtherCAT 模式下:<br>控制模式 6 (回零模式), POT 禁止信号  | -       | 01   | 0~ff       | √    | 所有        |
| P5-22.2   | SI 端子滤波时间   | ms      | 0    | 0~f        | √    | 所有        |
| P5-23.0~1 | 非 EtherCAT 模式下:<br>/N-OT: 禁止反转驱动<br>EtherCAT 模式下:<br>控制模式 6 (回零模式), NOT 禁止信号  | -       | 02   | 0~ff       | √    | 所有        |
| P5-23.2   | SI 端子滤波时间   | ms      | 0    | 0~f        | √    | 所有        |
| P5-24.0~1 | /ALM-RST: 警报清除  | -       | 0    | 0~ff       | √    | 所有        |
| P5-24.2   | SI 端子滤波时间   | ms      | 0    | 0~f        | √    | 所有        |
| P5-25.0~1 | /P-CL: 正转侧外部转矩限制  | -       | 00   | 0~ff       | √    | 所有        |
| P5-25.2   | SI 端子滤波时间   | ms      | 0    | 0~f        | √    | 所有        |
| P5-26.0~1 | /N-CL: 反转侧外部转矩限制  | -       | 00   | 0~ff       | √    | 所有        |
| P5-26.2   | SI 端子滤波时间   | ms      | 0    | 0~f        | √    | 所有        |
| P5-27.0~1 | 非 EtherCAT 模式下:<br>/SPD-D: 内部速度方向选择   | -       | 03   | 0~ff       | √    | 1 2 3 4 7 |

| P5-XX     | 名称   | 单位 | 出厂值  | 设定范围   | 生效时机 | 适用模式           |
|-----------|--|----|------|--------|------|----------------|
|           | EtherCAT 模式下：<br>控制模式 6（回零模式），Home<br>原点信号   |    |      |        |      |                |
| P5-27.2   | SI 端子滤波时间  | ms | 0    | 0~f    | √    | 1 2 3 4 7      |
| P5-28.0~1 | /SPD-A：内部设定速度选择  | -  | 00   | 0~ff   | √    | 3 5            |
| P5-28.2   | SI 端子滤波时间  | ms | 0    | 0~f    | √    | 3 5            |
| P5-29.0~1 | /SPD-B：内部设定速度选择  | -  | 00   | 0~ff   | √    | 3 5            |
| P5-29.2   | SI 端子滤波时间  | ms | 0    | 0~f    | √    | 3 5            |
| P5-30.0~1 | /C-SEL：控制方式选择  | -  | 00   | 0~ff   | √    | 所有             |
| P5-30.2   | SI 端子滤波时间  | ms | 0    | 0~f    | √    | 所有             |
| P5-31.0~1 | /ZCLAMP：零箝位  | -  | 00   | 0~ff   | √    | 3 4 7          |
| P5-31.2   | SI 端子滤波时间  | ms | 0    | 0~f    | √    | 3 4 7          |
| P5-32.0~1 | /INHIBIT：指令脉冲禁止  | -  | 00   | 0~ff   | √    | 5 6 7          |
| P5-32.2   | SI 端子滤波时间  | ms | 0    | 0~f    | √    | 5 6 7          |
| P5-33.0~1 | /G-SEL：增益切换  | -  | 00   | 0~ff   | √    | 所有             |
| P5-33.2   | SI 端子滤波时间  | ms | 0    | 0~f    | √    | 所有             |
| P5-34.0~1 | /CLR：脉冲偏移清除  | -  | 00   | 0~ff   | √    | 5 6            |
| P5-34.2   | SI 端子滤波时间  | ms | 0    | 0~f    | √    | 5 6            |
| P5-35.0~1 | /CHGSTP：内部位置模式换步信号   | -  | 00   | 0~ff   | √    | 5              |
| P5-35.2   | SI 端子滤波时间  | ms | 0    | 0~f    | √    | 5              |
| P5-36.0~1 | /I-SEL：惯量比切换   | -  | 00   | 0~ff   | √    | 所有             |
| P5-36.2   | SI 端子滤波时间  | ms | 0    | 0~f    | √    | 所有             |
| P5-37     | /COIN_HD：定位完成保持<br>00：不输出到端子。<br>01：从 SO1 端子输出正信号。<br>02：从 SO2 端子输出正信号。<br>03：从 SO3 端子输出正信号。<br>11：从 SO1 端子输出反信号。<br>12：从 SO2 端子输出反信号。<br>13：从 SO3 端子输出反信号 | -  | 0000 | 0~ffff | √    | 5 6            |
| P5-38     | /COIN：定位结束   | -  | 0001 | 0~ffff | √    | 5 6            |
| P5-39     | /V-CMP：同速检测  | -  | 0000 | 0~ffff | √    | 3 4 7          |
| P5-40     | /TGON：旋转检测   | -  | 0000 | 0~ffff | √    | 所有             |
| P5-41     | /S-RDY：准备就绪  | -  | 0000 | 0~ffff | √    | 所有             |
| P5-42     | /CLT：转矩限制  | -  | 0000 | 0~ffff | √    | 所有             |
| P5-43     | /VLT：速度限制检测  | -  | 0000 | 0~ffff | √    | 1 2            |
| P5-44     | /BK：制动器联锁  | -  | 0000 | 0~ffff | ○    | 所有             |
| P5-45     | /WARN：警告   | -  | 0000 | 0~ffff | √    | 所有             |
| P5-46     | /NEAR：接近   | -  | 0000 | 0~ffff | √    | 5 6            |
| P5-47     | /ALM：报警  | -  | 0002 | 0~ffff | √    | 所有             |
| P5-48     | /Z：编码器 Z 相信号输出   | -  | 0000 | 0~ffff | √    | 所有             |
| P5-50     | /MRUN：内部位置模式运动开始信号   | -  | 0000 | 0~ffff | √    | 5              |
| P5-51     | /V-RDY：速度到达  | -  | 0000 | 0~ffff | √    | 3 4 7          |
| P5-52     | /USER1：自定义输出 1   | -  | 0000 | 0~ffff | √    | 所有             |
| P5-53     | /USER2：自定义输出 2   | -  | 0000 | 0~ffff | √    | 所有             |
| P5-57     | /PREFA：内部位置选择信号 A  | -  | 0    | ※1     | √    | 5              |
| P5-58     | /PREFB：内部位置选择信号 B  | -  | 0    | ※1     | √    | 5              |
| P5-59     | /PREFC：内部位置选择信号 C  | -  | 0    | ※1     | √    | 5              |
| P5-61.0~1 | /TRAJ-START：运动开始触发信号   | -  | 00   | 0~ff   | √    | 5              |
| P5-62     | 探针功能 1   | -  | 0    | 0005   | ○    | EtherCAT<br>模式 |

| P5-XX     | 名称  | 单位 | 出厂值 | 设定范围 | 生效时机 | 适用模式        |
|-----------|---|----|-----|------|------|-------------|
| P5-63     | 探针功能 2  | -  | 0   | 0006 | ○    | EtherCAT 模式 |
| P5-68.0~1 | 端子紧急报警功能  | -  | 00  | 0~ff | √    | 所有          |
| P5-68.2   | SI 端子滤波时间   | ms | 0   | 0~f  | √    | 所有          |
| P5-70     | /SRDY: 输出条件选择<br>0: 驱动器初始化完成后此端子导通<br>1: 使能后此端子才会导通 | -  | 0   | 0~1  | √    | 所有          |
| P5-71     | 脉冲速度模式方向端子功能选择                                      | -  | 0   | 0~1  | √    | 7           |
| P5-72     | 远程输 SI 输入 1(3791 及之后版本)                             | -  | 0   | 0~ff | √    | EtherCAT 模式 |
| P5-73     | 远程输 SI 输入 2(3791 及之后版本)                             | -  | 0   | 0~ff | √    | EtherCAT 模式 |
| P5-74     | 远程输 SI 输入 3(3791 及之后版本)                             | -  | 0   | 0~ff | √    | EtherCAT 模式 |
| P5-76     | 远程 SO 输出 1(3791 及之后版本)                              | -  | 0   | 0~ff | √    | EtherCAT 模式 |
| P5-77     | 远程 SO 输出 2(3791 及之后版本)                              | -  | 0   | 0~ff | √    | EtherCAT 模式 |
| P5-78     | 远程 SO 输出 3(3791 及之后版本)                              | -  | 0   | 0~ff | √    | EtherCAT 模式 |

## (7) 信号参数设置 P6 组 (部分参数保留)

| P6-XX | 名称                 | 单位    | 出厂值 | 设定范围    | 生效时机 | 适用模式      |
|-------|--------------------|-------|-----|---------|------|-----------|
| P6-05 | 自适应模式速度环增益 (大惯量)   | 0.1Hz | 200 | 1~65535 | ○    | 1 3 5 6 7 |
| P6-07 | 自适应模式惯量比 (大惯量)     | %     | 50  | 0~10000 | ○    | 1 3 5 6 7 |
| P6-08 | 自适应模式速度观测器增益 (大惯量) | Hz    | 40  | 10~1000 | ○    | 1 3 5 6 7 |
| P6-12 | 自适应模式最大惯量比 (大惯量)   | -     | 50  | 1~10000 | ○    | 1 3 5 6 7 |

## (8) 通讯参数设置 P7 组 (暂不支持 485 通讯)

| P7-XX     | 功能描述   | 单位  | 出厂值                         | 设定范围  | 生效时机 | 适用范围        |
|-----------|--|-----|-----------------------------|-------|------|-------------|
| P7-00     | 从站站号   | -   | 0 (3791 及以后)<br>1 (3791 以前) | 0~100 | ○    | EtherCAT 模式 |
| P7-01.0~1 | RS485 波特率<br>00: 300<br>01: 600<br>02: 1200<br>03: 2400<br>04: 4800<br>05: 9600<br>06: 19200<br>07: 38400<br>08: 57600<br>09: 115200<br>0A: 192000<br>0B: 256000<br>0C: 288000<br>0D: 384000<br>0E: 512000<br>0F: 576000<br>10: 768000 | 波特率 | 06                          | 0~16  | ○    | 1 3 5 6 7   |

| P7-XX     | 功能描述  | 单位  | 出厂值 | 设定范围       | 生效时机 | 适用范围        |
|-----------|---|-----|-----|------------|------|-------------|
|           | 11: 1M<br>12: 2M<br>13: 3M<br>14: 4M<br>15: 5M<br>16: 6M  |     |     |            |      |             |
| P7-01.2   | RS485 停止位<br>0: 2 位<br>2: 1 位   | 停止位 | 2   | 0~2        | ○    | 1 3 5 6 7   |
| P7-01.3   | RS485 校验位<br>0-无校验<br>1-奇校验<br>2-偶校验  | 校验位 | 2   | 0~2        | ○    | 1 3 5 6 7   |
| P7-02     | <b>RS485 通讯协议</b><br>1-Modbus Rtu 协议<br>2-Xnet 总线协议<br>3-读取 Xnet 总线转矩   | -   | 1   | 1~255      | ○    | 1 3 5 6 7   |
| P7-10     | RS232 站号  | -   | 1   | 0~100      | √    | 1 3 5 6 7   |
| P7-11.0~1 | <b>RS232 波特率</b><br>00: 300<br>01: 600<br>02: 1200<br>03: 2400<br>04: 4800<br>05: 9600<br>06: 19200<br>07: 38400<br>08: 57600<br>09: 115200<br>0A: 192000<br>0B: 256000<br>0C: 288000<br>0D: 384000<br>0E: 512000<br>0F: 576000<br>10: 768000<br>11: 1M<br>12: 2M<br>13: 3M<br>14: 4M<br>15: 5M<br>16: 6M | 波特率 | 06  | 0~16       | √    | 1 3 5 6 7   |
| P7-11.2   | <b>RS232 停止位</b><br>0: 2 位<br>2: 1 位  | 停止位 | 2   | 0~2        | √    | 1 3 5 6 7   |
| P7-11.3   | <b>RS232 校验位</b><br>0: 无校验<br>1: 奇校验<br>2: 偶校验  | 校验位 | 2   | 0~2        | √    | 1 3 5 6 7   |
| P7-20     | 总线 HM 回原寻找 Z 相个数 (3791 及之后版本支持)   | -   | 1   | -9999~9999 | ○    | EtherCAT 模式 |



| P7-XX | 功能描述                    | 单位       | 出厂值 | 设定范围    | 生效时机 | 适用范围        |
|-------|-------------------------|----------|-----|---------|------|-------------|
| P7-21 | 回零完成后滤波时间（3791 及之后版本支持） | ScanA 周期 | 400 | 1~65535 | ○    | EtherCAT 模式 |

## (9) 参数 P8 组

| 参数    | 功能描述   | 单位 | 出厂值 | 设定范围 | 生效时机 | 适用范围      |
|-------|--------|----|-----|------|------|-----------|
| P8-25 | 面板显示选择 | -  | 0   | 0~2  | ▲    | 1 3 5 6 7 |

## (10) 参数 P9 组（3791 及之后版本支持）

| 参数    | 功能描述      | 单位  | 出厂值 | 设定范围       | 生效时机 | 适用范围        |
|-------|-----------|-----|-----|------------|------|-------------|
| P9-16 | 触停回原点速度阈值 | rpm | 2   | 0~1000     | ○    | EtherCAT 模式 |
| P9-17 | 触停回原点转矩阈值 | %   | 100 | 0~300      | ○    | EtherCAT 模式 |
| P9-18 | 触停回原点时间阈值 | ms  | 500 | 10~1500    | ○    | EtherCAT 模式 |
| P9-19 | 定量脉冲个数低位  | -   | 0   | -9999~9999 | ○    | EtherCAT 模式 |
| P9-20 | 定量脉冲个数高位  | -   | 0   | -9999~9999 | ○    | EtherCAT 模式 |

表1 输入信号分配

| 输入端子参数                                    | 伺服型号     | 设定范围                           |
|---|----------|--------------------------------|
| P5-20~P5-36<br>P5-57~P5-59<br>P5-72~P5-74 | DS5C1 系列 | n.0000~n.0003<br>n.0010~n.0013 |

表2 输出信号分配

| 输出端子参数                     | 伺服型号     | 设定范围                           |
|----------------------------|----------|--------------------------------|
| P5-37~P5-53<br>P5-76~P5-78 | DS5C1 系列 | n.0000~n.0003<br>n.0010~n.0013 |

## 附录 1.2 F 组功能参数

| 功能代码  | 说明         |
|-------|------------|
| F0-00 | 清除报警       |
| F0-01 | 恢复出厂       |
| F0-02 | 清除位置偏差     |
| F1-00 | 点动         |
| F1-01 | 试运行        |
| F1-02 | 电流采样校零     |
| F1-05 | 面板使能       |
| F1-06 | 绝对值编码器清除圈数 |

## 附录 1.3 U 组监控参数

U0-XX:

| 监视号   | 内容       | 单位                  |
|-------|----------|---------------------|
| U0-00 | 伺服电机当前转速 | Rpm                 |
| U0-01 | 输入的速度指令  | Rpm                 |
| U0-02 | 转矩指令     | %额定                 |
| U0-03 | 机械角度     | 1°                  |
| U0-04 | 电角度      | 1°                  |
| U0-05 | 母线电压     | V                   |
| U0-06 | IPM温度    | 0.1°C               |
| U0-07 | 转矩反馈     | %额定                 |
| U0-08 | 脉冲偏差值    | (0000~9999) *1      |
| U0-09 |          | (0000~9999) *10000  |
| U0-10 | 编码器反馈值   | (0000~9999) *1      |
| U0-11 |          | (0000~65535) *10000 |

| 监视号   | 内 容                   |                    | 单 位   |
|-------|-----------------------|--------------------|-------|
| U0-12 | 输入指令脉冲数               | (0000~9999) *1     | 指令脉冲  |
| U0-13 |                       | (0000~9999) *10000 |       |
| U0-14 | 位置反馈                  | (0000~9999) *1     | 指令脉冲  |
| U0-15 |                       | (0000~9999) *10000 |       |
| U0-16 | 编码器累计位置               | (0000~9999) *1     | 编码器脉冲 |
| U0-17 |                       | (0000~9999) *10000 |       |
| U0-18 | 转矩电流                  |                    | 0.01A |
| U0-21 | 输入信号状态1               |                    |       |
| U0-22 | 输入信号状态2               |                    |       |
| U0-23 | 输出信号状态1               |                    |       |
| U0-24 | 输出信号状态2               |                    |       |
| U0-25 | 输入脉冲频率                | (0000~9999) *1     | Hz    |
| U0-26 |                       | (0000~9999) *10000 |       |
| U0-41 | 瞬时输出功率                |                    | 1W    |
| U0-42 | 平均输出功率                |                    | 1W    |
| U0-43 | 瞬时热功率                 |                    | 1W    |
| U0-44 | 平均热功率                 |                    | 1W    |
| U0-49 | 位置前馈                  |                    | 1指令单位 |
| U0-50 | 速度前馈                  |                    | rpm   |
| U0-51 | 转矩前馈                  |                    | %额定   |
| U0-52 | 瞬时母线电容功率              |                    | 1W    |
| U0-53 | 平均母线电容功率              |                    | 1W    |
| U0-55 | 瞬时再生制动放电功率            |                    | 1W    |
| U0-56 | 平均再生制动放电功率            |                    | 1W    |
| U0-57 | 绝对值编码器当前位置反馈低32位      |                    | 编码器位置 |
| U0-58 |                       |                    |       |
| U0-59 | 绝对值编码器当前位置反馈高32位      |                    | 编码器位置 |
| U0-60 |                       |                    |       |
| U0-89 | 位置指令结束标志              |                    |       |
| U0-91 | 多圈绝对值电机圈数             |                    |       |
| U0-98 | 大功率电机温度 (3770版本及之后支持) |                    | 0.1°C |

## U1-XX:

| 监视号   | 内 容                           |  | 单 位   |
|-------|-------------------------------|--|-------|
| U1-00 | 当前报警代码                        |  |       |
| U1-01 | 当前警告代码                        |  |       |
| U1-02 | 报警发生时的U相电流                    |  | 0.01A |
| U1-03 | 报警发生时的V相电流                    |  | 0.01A |
| U1-04 | 报警发生时的母线电压                    |  | V     |
| U1-05 | 报警发生时的IGBT温度                  |  | 0.1°C |
| U1-06 | 报警发生时的转矩电流                    |  | 0.01A |
| U1-07 | 报警发生时的励磁电流                    |  | A     |
| U1-08 | 报警发生时的位置偏差                    |  | 指令脉冲  |
| U1-09 | 报警发生时的速度值                     |  | rpm   |
| U1-10 | 报警发生的时间秒 (低16位), 从第一次上电开始累积秒数 |  | s     |
| U1-11 | 报警发生的时间秒 (高16位), 从第一次上电开始累积秒数 |  | s     |
| U1-12 | 本次运行错误数量, 从本次上电后计算            |  |       |
| U1-13 | 本次运行警告数量, 从本次上电后计算            |  |       |
| U1-14 | 历史报警总数量                       |  |       |
| U1-15 | 历史警告总数量                       |  |       |
| U1-16 | 最近第2次报警代码                     |  |       |
| U1-17 | 最近第3次报警代码                     |  |       |
| U1-18 | 最近第4次报警代码                     |  |       |
| U1-19 | 最近第5次报警代码                     |  |       |
| U1-20 | 最近第6次报警代码                     |  |       |
| U1-21 | 最近第2次警告代码                     |  |       |
| U1-22 | 最近第3次警告代码                     |  |       |

| 监视号   | 内容        | 单位 |
|-------|-----------|----|
| U1-23 | 最近第4次警告代码 |    |
| U1-24 | 最近第5次警告代码 |    |
| U1-25 | 最近第6次警告代码 |    |

U2-XX:

| 监视号   | 内容                             | 单位                 |
|-------|--------------------------------|--------------------|
| U2-00 | 上电次数                           | -                  |
| U2-01 | 系列                             | -                  |
| U2-02 | 机型（低16位）                       | -                  |
| U2-03 | 机型（高16位）                       | -                  |
| U2-04 | 出厂日期：年                         | -                  |
| U2-05 | 出厂日期：月                         | -                  |
| U2-06 | 出厂日期：日                         | -                  |
| U2-07 | 固件版本                           | -                  |
| U2-08 | 硬件版本                           | -                  |
| U2-09 | 总运行时间（从第一次上电开始）                | 小时                 |
| U2-10 | 总运行时间（从第一次上电开始）                | 分钟                 |
| U2-11 | 总运行时间（从第一次上电开始）                | 秒                  |
| U2-12 | 本次运行时间（从本次上电开始）                | 小时                 |
| U2-13 | 本次运行时间（从本次上电开始）                | 分钟                 |
| U2-14 | 本次运行时间（从本次上电开始）                | 秒                  |
| U2-15 | 平均输出功率（从第一次使能开始，使能过程中的平均功率）    | 1W                 |
| U2-16 | 平均发热功率（从第一次使能开始，使能过程中的平均功率）    | 1W                 |
| U2-17 | 平均母线电容滤波功率（从第一次上电开始，上电时段的平均功率） | 1W                 |
| U2-18 | 电机累计圈数                         | (0000~9999) *1     |
| U2-19 |                                | (0000~9999) *10000 |
| U2-20 | 设备序列号：低16位                     |                    |
| U2-21 | 设备序列号：高16位                     |                    |
| U2-22 | 固件生成日期：年                       |                    |
| U2-23 | 固件生成日期：月/日                     |                    |
| U2-24 | 固件生成时间：小时/分钟                   |                    |

U3-XX:

| 监视号   | 内容                          | 单位 |
|-------|-----------------------------|----|
| U3-00 | 驱动自动读取的电机代码（包含热功率参数）        | -  |
| U3-01 | 电机版本                        | -  |
| U3-02 | 编码器版本                       | -  |
| U3-70 | 自动读取电机参数中编码器的电机代码（只与电机代码有关） | -  |

U4-XX:

| 监视号   | 内容                          | 单位 |
|-------|-----------------------------|----|
| U4-10 | 快速FFT检测到的共振频率               | Hz |
| U4-16 | 热功率保护持续过载操作累加值（3770版本及之后支持） | -  |
| U4-17 | 热功率保护瞬时过载操作累加值（3770版本及之后支持） | -  |
| U4-18 | SI端子生效状态（3790及之后版本支持）       | -  |
| U4-19 | SO端子生效状态（3790及之后版本支持）       | -  |

## 附录 2. 对象字典一览表

### 对象字典区域分配

全部对象，通过4位的16进制表示的16bit 索引配置地址，每个组的对象字典内进行配置。

CiA402规定的CoE（CANopen over EtherCAT）的对象字典和DS5C1系列的对象字典构成如下所示：

| CiA402规定的对象字典 |           | DS5C1系列的对象字典 |             |
|---------------|-----------|--------------|-------------|
| 索引            | 内容        | 索引           | 内容          |
| 0000h~0FFFh   | 数据类型区域    | 0000h~0FFFh  | 数据类型区域      |
| 1000h~1FFFh   | COE通信区域   | 1000h~1FFFh  | COE通信区域     |
| 2000h~5FFFh   | 厂商自定义区域   | 2000h~2FFFh  | 伺服参数区域      |
|               |           | 3000h~3FFFh  | 保留          |
|               |           | 4000h~4FFFh  | 保留          |
|               |           | 5000h~5FFFh  | 保留          |
| 6000h~9FFFh   | Profile区域 | 6000h~6FFFh  | 驱动Profile区域 |
|               |           | 7000h~9FFFh  | 保留          |
| A000h~FFFFh   | 保留        | A000h~FFFFh  | 保留          |

### 附录 2.1 COE 通信区域（0x1000-0x1FFF）

| 索引    | 子索引 | 名称                                       | 单位 | 数据范围         | 数据类型 | 标志 | PDO |
|-------|-----|--|----|--------------|------|----|-----|
| 1000h | 00h | device type 设备类别                         | -  | 0~429496795  | U32  | RO | NO  |
| 1001h | 00h | error register 正在发生报警的种类                 | -  | 0~65535      | U16  | RO | NO  |
| 1008h | 00h | Device 设备名称                              | -  | -            | -    | RO | NO  |
| 1009h | 00h | Hardware version 硬件版本                    | -  | -            | -    | RO | NO  |
| 100Ah | 00h | software version 软件版本                    | -  | -            | -    | RO | NO  |
| 1018h | 00h | Identity 出厂信息                            | -  | -            | -    | RO | -   |
|       | 01h | vendor ID 供应商 ID                         | -  | 0~255        | U8   | RO | NO  |
|       | 02h | product code 产品编号                        | -  | 0~429496795  | U32  | RO | NO  |
|       | 03h | Revision 版本号                             | -  | 0~429496795  | U32  | RO | NO  |
|       | 04h | Serial number 序列号                        | -  | 0~429496795  | U32  | RO | NO  |
| 1600h | 00h | 1st RxPDO mapping<br>输入 RxPDO1 支持的映射对象个数 | -  | 0~24         | U8   | RW | NO  |
|       | 01h | 第一个映射对象                                  | -  | 0~4294967295 | U32  | RW | NO  |
|       | 02h | 第二个映射对象                                  | -  | 0~4294967295 | U32  | RW | NO  |
|       | 03h | 第三个映射对象                                  | -  | 0~4294967295 | U32  | RW | NO  |
|       | ... | ...                                      | -  | 0~4294967295 | U32  | RW | NO  |
|       | 18h | 第二十四映射对象                                 | -  | 0~4294967295 | U32  | RW | NO  |
| 1601h | 00h | 2nd RxPDO mapping<br>RxPDO2 支持的映射对象个数    | -  | 0~24         | U8   | RW | NO  |
|       | 01h | 第一个映射对象                                  | -  | 0~4294967295 | U32  | RW | NO  |
|       | 02h | 第二个映射对象                                  | -  | 0~4294967295 | U32  | RW | NO  |
|       | 03h | 第三个映射对象                                  | -  | 0~4294967295 | U32  | RW | NO  |
|       | ... | ...                                      | -  | 0~4294967295 | U32  | RW | NO  |
|       | 18h | 第二十四映射对象                                 | -  | 0~4294967295 | U32  | RW | NO  |
| 1602h | 00h | 3rd RxPDO mapping<br>RxPDO3 支持的映射对象个数    | -  | 0~24         | U8   | RW | NO  |
|       | 01h | 第一个映射对象                                  | -  | 0~4294967295 | U32  | RW | NO  |
|       | 02h | 第二个映射对象                                  | -  | 0~4294967295 | U32  | RW | NO  |
|       | 03h | 第三个映射对象                                  | -  | 0~4294967295 | U32  | RW | NO  |

| 索引    | 子索引 | 名称                                       | 单位 | 数据范围         | 数据类型 | 标志 | PDO |
|-------|-----|--|----|--------------|------|----|-----|
|       | ... | ...                                      | -  | 0~4294967295 | U32  | RW | NO  |
|       | 18h | 第二十四映射对象                                 | -  | 0~4294967295 | U32  | RW | NO  |
| 1603h | 00h | 4th RxPDO mapping<br>RxPDO4 支持的映射对象个数    | -  | 0~24         | U8   | RW | NO  |
|       | 01h | 第一个映射对象                                  | -  | 0~4294967295 | U32  | RW | NO  |
|       | 02h | 第二个映射对象                                  | -  | 0~4294967295 | U32  | RW | NO  |
|       | 03h | 第三个映射对象                                  | -  | 0~4294967295 | U32  | RW | NO  |
|       | ... | ...                                      | -  | 0~4294967295 | U32  | RW | NO  |
|       | 18h | 第二十四映射对象                                 | -  | 0~4294967295 | U32  | RW | NO  |
| 1A00h | 00h | 1st TxPDO mapping<br>输出 TxPDO1 支持的映射对象个数 | -  | 0~24         | U8   | RW | NO  |
|       | 01h | 第一个映射对象                                  | -  | 0~4294967295 | U32  | RW | NO  |
|       | 02h | 第二个映射对象                                  | -  | 0~4294967295 | U32  | RW | NO  |
|       | 03h | 第三个映射对象                                  | -  | 0~4294967295 | U32  | RW | NO  |
|       | ... | ...                                      | -  | 0~4294967295 | U32  | RW | NO  |
|       | 18h | 第二十四映射对象                                 | -  | 0~4294967295 | U32  | RW | NO  |
| 1A01h | 00h | 2nd TxPDO mapping<br>TxPDO2 支持的映射对象个数    | -  | 0~24         | U8   | RW | NO  |
|       | 01h | 第一个映射对象                                  | -  | 0~4294967295 | U32  | RW | NO  |
|       | 02h | 第二个映射对象                                  | -  | 0~4294967295 | U32  | RW | NO  |
|       | 03h | 第三个映射对象                                  | -  | 0~4294967295 | U32  | RW | NO  |
|       | ... | ...                                      | -  | 0~4294967295 | U32  | RW | NO  |
|       | 18h | 第二十四映射对象                                 | -  | 0~4294967295 | U32  | RW | NO  |
| 1A02h | 00h | 3rd TxPDO mapping<br>TxPDO3 支持的映射对象个数    | -  | 0~24         | U8   | RW | NO  |
|       | 01h | 第一个映射对象                                  | -  | 0~4294967295 | U32  | RW | NO  |
|       | 02h | 第二个映射对象                                  | -  | 0~4294967295 | U32  | RW | NO  |
|       | 03h | 第三个映射对象                                  | -  | 0~4294967295 | U32  | RW | NO  |
|       | ... | ...                                      | -  | 0~4294967295 | U32  | RW | NO  |
|       | 18h | 第二十四映射对象                                 | -  | 0~4294967295 | U32  | RW | NO  |
| 1A03h | 00h | 4th TxPDO mapping<br>TxPDO3 支持的映射对象个数    | -  | 0~24         | U8   | RW | NO  |
|       | 01h | 第一个映射对象                                  | -  | 0~4294967295 | U32  | RW | NO  |
|       | 02h | 第二个映射对象                                  | -  | 0~4294967295 | U32  | RW | NO  |
|       | 03h | 第三个映射对象                                  | -  | 0~4294967295 | U32  | RW | NO  |
|       | ... | ...                                      | -  | 0~4294967295 | U32  | RW | NO  |
|       | 18h | 第二十四映射对象                                 | -  | 0~4294967295 | U32  | RW | NO  |
| 1C00h | 00h | Sync mangager communication type 通信类型    | -  | 0~255        | U8   | RO | NO  |
|       | 01h | Sub 索引 001                               | -  | 0~4          | U8   | RO | NO  |
|       | 02h | Sub 索引 002                               | -  | 0~4          | U8   | RO | NO  |
|       | 03h | Sub 索引 003                               | -  | 0~4          | U8   | RO | NO  |
|       | 04h | Sub 索引 004                               | -  | 0~4          | U8   | RO | NO  |
| 1C12h | 00h | RxPDO assign RxPDO 分配                    | -  | 0~4          | U8   | RW | NO  |
|       | 01h | 子索引 1                                    | -  | 1600h~1603h  | U16  | RW | NO  |
|       | 02h | 子索引 2                                    | -  | 1600h~1603h  | U16  | RW | NO  |
|       | 03h | 子索引 3                                    | -  | 1600h~1603h  | U16  | RW | NO  |
|       | 04h | 子索引 4                                    | -  | 1600h~1603h  | U16  | RW | NO  |

| 索引    | 子索引                        | 名称   | 单位      | 数据范围         | 数据类型 | 标志 | PDO |
|-------|----------------------------|--|---------|--------------|------|----|-----|
| 1C13h | 00h                        | TxPDO assign TxPDO 分配  | -       | 0~4          | U8   | RW | NO  |
|       | 01h                        | 子索引 1  | -       | 1A00h~1A03h  | U16  | RW | NO  |
|       | 02h                        | 子索引 2  | -       | 1A00h~1A03h  | U16  | RW | NO  |
|       | 03h                        | 子索引 3  | -       | 1A00h~1A03h  | U16  | RW | NO  |
|       | 04h                        | 子索引 4  | -       | 1A00h~1A03h  | U16  | RW | NO  |
| 1C32h | 00h                        | Sync manager 2 synchronization<br>同步管理通道2  | -       | 0~20h        | U8   | RO | NO  |
|       | 01h                        | Number of sub-objects条目数量  | -       | 0~65535      | U16  | RW | NO  |
|       | 02h                        | Sync mode 同步模式   | ns      | 0~4294967295 | U32  | RW | NO  |
|       | 03h                        | Cycle time 周期  | ns      | 0~4294967295 | U32  | RW | NO  |
|       | 04h                        | Shift time 偏移时间  | -       | 0~65535      | U16  | RO | NO  |
|       | 05h                        | Sync modes supported<br>设定支持的同步类型  | ns      | 0~4294967295 | U32  | RO | NO  |
|       | 06h                        | Minimum cycle time<br>可设定的通信周期的最小值   | ns      | 0~4294967295 | U32  | RO | NO  |
|       | 08h                        | Calc and copy time<br>从SM2事件、SYNC0事件到ESC读取完成时间                                     | ns      | 0~65535      | U16  | RO | NO  |
|       | 09h                        | Command (不支持)  | ns      | 0~4294967295 | U32  | RO | NO  |
|       | 0Ah                        | Delay time (不支持)   | -       | 0~4294967295 | U32  | RO | NO  |
|       | 0Bh                        | Sync0 cycle time<br>DC SYNC0 (1C32h-01h=02h) 时, ESC寄存器09A0h的值被设定。DC SYNC0以外时, 设定为0 | -       | 0~65535      | U16  | RO | NO  |
|       | 0Ch                        | Cycle time too small (不支持)   | -       | 0~65535      | U16  | RO | NO  |
|       | 0Dh                        | SM-event missed (不支持)  | -       | 0~65535      | U16  | RO | NO  |
| 0Eh   | Shift time too short (不支持) | -  | 0~65535 | U16          | RW   | NO |     |
| 20h   | RxPDO toggle failed (不支持)  | -  | 0~1     | BOOL         | RO   | NO |     |
| 1C33h | 00h                        | Sync manager 3 synchronization<br>同步管理通道3  | -       | 0~20h        | U8   | RO | NO  |
|       | 01h                        | Number of sub-objects条目数量  | -       | 0~65535      | U16  | RW | NO  |
|       | 02h                        | Sync mode 同步模式   | ns      | 0~4294967295 | U32  | RW | NO  |
|       | 03h                        | Cycle time 周期  | ns      | 0~4294967295 | U32  | RW | NO  |
|       | 04h                        | Shift time 偏移时间  | -       | 0~65535      | U16  | RO | NO  |
|       | 05h                        | Sync modes supported 设定支持的同步类型   | ns      | 0~4294967295 | U32  | RO | NO  |
|       | 06h                        | Minimum cycle time<br>可设定的通信周期的最小值   | ns      | 0~4294967295 | U32  | RO | NO  |
|       | 08h                        | Calc and copy time<br>从SM2事件、SYNC0事件到ESC读取完成时间                                     | ns      | 0~65535      | U16  | RO | NO  |
|       | 09h                        | Command (不支持)  | ns      | 0~4294967295 | U32  | RO | NO  |
|       | 0Ah                        | Delay time (不支持)   | -       | 0~4294967295 | U32  | RO | NO  |
|       | 0Bh                        | Sync0 cycle time<br>DC SYNC0 (1C32h-01h=02h) 时, ESC寄存器09A0h的值被设定。DC SYNC0以外时, 设定为0 | -       | 0~65535      | U16  | RO | NO  |
|       | 0Ch                        | Cycle time too small (不支持)   | -       | 0~65535      | U16  | RO | NO  |
|       | 0Dh                        | SM-event missed (不支持)  | -       | 0~65535      | U16  | RO | NO  |

| 索引 | 子索引 | 名称                         | 单位 | 数据范围    | 数据类型 | 标志 | PDO |
|----|-----|----------------------------|----|---------|------|----|-----|
|    | 0Eh | Shift time too short (不支持) | -  | 0~65535 | U16  | RW | NO  |
|    | 20h | RxPDO toggle failed (不支持)  | -  | 0~1     | BOOL | RO | NO  |

## 附录 2.2 伺服参数区域

| 索引    | 子索引 | 名称    |
|-------|-----|-------|
| 2000h | 00h | P0-00 |
| 2001h | 00h | P0-01 |
| 2002h | 00h | P0-02 |
| 2003h | 00h | P0-03 |
| ...   | ... | ...   |
| 205Fh | 00h | P0-95 |
| 2100h | 00h | P1-00 |
| 2101h | 00h | P1-01 |
| 2102h | 00h | P1-02 |
| 2103h | 00h | P1-03 |
| ...   | ... | ...   |
| 214Ah | 00h | P1-74 |
| 2200h | 00h | P2-00 |
| 2201h | 00h | P2-01 |
| 2202h | 00h | P2-02 |
| 2203h | 00h | P2-03 |
| ...   | ... | ...   |
| 2263h | 00h | P2-99 |
| 2300h | 00h | P3-00 |
| 2301h | 00h | P3-01 |
| 2302h | 00h | P3-02 |
| 2303h | 00h | P3-03 |
| ...   | ... | ...   |
| 232Eh | 00h | P3-46 |

| 索引    | 子索引 | 名称    |
|-------|-----|-------|
| 2500h | 00h | P5-00 |
| 2501h | 00h | P5-01 |
| 2502h | 00h | P5-02 |
| 2503h | 00h | P5-03 |
| ...   | ... | ...   |
| 2547h | 00h | P5-71 |
| 2700h | 00h | P7-00 |
| 2701h | 00h | P7-01 |
| 2702h | 00h | P7-02 |
| 2703h | 00h | P7-03 |
| ...   | ... | ...   |
| 2715h | 00h | P7-21 |
| 2800h | 00h | P8-00 |
| 2801h | 00h | P8-01 |
| 2802h | 00h | P8-02 |
| 2803h | 00h | P8-03 |
| ...   | ... | ...   |
| 281Ah | 00h | P8-26 |

## 附录 2.3 驱动 Profile 区域 (0x6000~0x6FFF)

## 错误码 (603Fh)

| 索引    | 子索引 | 名称   | 范围      | 数据类型 | 可访问性 | PDO   | 适用模式 |
|-------|-----|--|---------|------|------|-------|------|
| 603Fh | 00h | Error code 错误码                               | 0~65535 | U16  | ro   | TxPDO | ALL  |
|       |     | 显示伺服驱动器正在发生的报警主编号。(3791 及以后版本, 通用报警显示完整错误代码) |         |      |      |       |      |

## 603Fh 的 bit 信息

| bit  | 说明  |
|------|---|
| 0~7  | 显示正在发生的报警主编号<br>例: 1) 03h=03d, 当前报警E-030 (过压保护);<br>16h=22d, 当前报警可能为E-220~E-229中的一个; (3791及以后版本显示完整错误代码)<br>2) 55h=85d, 当前报警可能为E-850、E-851中的一个; |
| 8~15 | 值固定为FFh   |

注: 当驱动器报警 E-817 时, 603Fh=A000h。

## 控制字（6040h）

| 索引                     | 子索引 | 名称              | 范围      | 数据类型 | 可访问性 | PDO   | 适用模式 |
|------------------------|-----|-----------------|---------|------|------|-------|------|
| 6040h                  | 00h | Controlword 控制字 | 0~65535 | U16  | rw   | RxPDO | ALL  |
| 设定对PDS状态转换等伺服驱动器的控制命令。 |     |                 |         |      |      |       |      |

6040h 的 bit 信息:

| Bit   | 名称                      | 说明      |
|-------|-------------------------|---------|
| 0     | switch on               | 伺服准备    |
| 1     | enable voltage          | 接通主电路电源 |
| 2     | quick stop              | 快速停机    |
| 3     | enable operation        | 伺服运行    |
| 4     | operation mode specific | 控制模式依存位 |
| 5     | operation mode specific | 控制模式依存位 |
| 6     | operation mode specific | 控制模式依存位 |
| 7     | fault reset             | 故障复位    |
| 8     | halt                    | 暂停      |
| 9     | operation mode specific | 控制模式依存位 |
| 10~15 | Reserved                | 保留      |

6040h 的 bit0~3、bit7 说明:

| 命令                              | 6040h的bit |      |      |         |      | PDS转换        |
|---------------------------------|-----------|------|------|---------|------|--------------|
|                                 | bit7      | bit3 | bit2 | bit1    | bit0 |              |
|                                 | 故障复位      | 伺服运行 | 快速停机 | 接通主电路电源 | 伺服准备 |              |
| Shutdown                        | 0         | -    | 1    | 1       | 0    | 2, 6, 8      |
| Switch on                       | 0         | 0    | 1    | 1       | 1    | 3            |
| Switch on +<br>Enable operation | 0         | 1    | 1    | 1       | 1    | 3+4          |
| Enable operation                | 0         | 1    | 1    | 1       | 1    | 4, 16        |
| Disable voltage                 | 0         | -    | -    | 0       | -    | 7, 9, 10, 12 |
| Quick stop                      | 0         | -    | 0    | 1       | -    | 7, 10, 11    |
| Disable operation               | 0         | 0    | 1    | 1       | 1    | 5            |
| Fault reset                     | 0→1       | -    | -    | -       | -    | 13           |

## 状态字（6041h）

PDS 状态迁移等、控制从站的命令是通过 6040h（控制字）设定。

| 索引    | 子索引 | 名称             | 范围      | 数据类型 | 可访问性 | PDO   | 适用模式 |
|-------|-----|----------------|---------|------|------|-------|------|
| 6041h | 00h | Statusword 状态字 | 0~65535 | U16  | ro   | TxPDO | ALL  |

6041h 的 bit 信息:

| Bit | 名称                 | 说明        |
|-----|--------------------|-----------|
| 0   | ready to switch on | 主回路电源关闭状态 |
| 1   | switched on        | 伺服准备状态    |
| 2   | operation enabled  | 伺服运行      |
| 3   | fault              | 故障        |



| Bit   | 名称                      |           | 说明   |
|-------|-------------------------|-----------|--|
| 4     | voltage enabled         | 主电路电源接通状态 | 1: 表示电源电压印加到PDS  |
| 5     | quick stop              | 快速停机      | 0: 表示PDS接收quick stop要求。quick stop的bit逻辑是在0下有效。请注意执行其他的bit逻辑和相反的动作  |
| 6     | switch on disabled      | 伺服不可运行    | -  |
| 7     | warning                 | 警告        | 1: 表示警告正在发生。警告时PDS状态不变,电机也继续动作。  |
| 8     | reserved                | 保留        | -  |
| 9     | remote                  | 远程控制      | 0: 表示6040h处于无法处理的状态。<br>1: 表示6040h处于可处理的状态。ESM状态是转换到PreOP以上时变为1。   |
| 10    | operation mode specific | 控制模式依存位   | PP、PV、TQ、HM: target reached<br>其他模式下: 该位无定义  |
| 11    | internal limit active   | 软件内部位置超限  | 内部限制的主要原因是发生时6041h的bit11变为1  |
| 12    | operation mode specific | 控制模式依存位   | PP: set-point acknowledge<br>PV: speed<br>HM: homing attained<br>CSP、CSV、CST: drive follows command value<br>TQ: 该位无定义 |
| 13    | operation mode specific | 控制模式依存位   | PP: following error<br>HM: homing error<br>CSP: following error<br>其他模式下: 该位无定义  |
| 14~15 | reserved                | 保留        | 值固定为0  |

6041h的bit6~5、bit3~0说明:

| 6041h                 | PDS状态说明                |             |
|-----------------------|------------------------|-------------|
| xxxx xxxx x0xx 0000 b | Not ready to switch on | 初始化未完成状态    |
| xxxx xxxx x1xx 0000 b | Switch on disabled     | 初始化完成状态     |
| xxxx xxxx x01x 0001 b | Ready to switch on     | 初始化完成状态     |
| xxxx xxxx x01x 0011 b | Switched on            | 伺服使能关闭/伺服准备 |
| xxxx xxxx x01x 0111 b | Operation enabled      | 伺服使能开启      |
| xxxx xxxx x00x 0111 b | Quick stop active      | 立即停止        |
| xxxx xxxx x0xx 1111 b | Fault reaction active  | 异常(报警)判断    |
| xxxx xxxx x0xx 1000 b | Fault                  | 异常(报警)状态    |

快速停机方式选择 (605Ah)

| 索引    | 子索引 | 名称                                 | 单位 | 范围  | 数据类型 | 可访问性 | PDO | 适用模式 |
|-------|-----|------------------------------------|----|-----|------|------|-----|------|
| 605Ah | 00h | Quick stop option code<br>快速停机方式选择 | -  | 0~7 | I16  | rw   | NO  | ALL  |

605Ah的取值信息:

| 当前控制模式             | 值 | 生效的减速度  | 停机后的PDS状态          |
|--------------------|---|---------|--------------------|
| pp, csp, csv, pv模式 | 0 | 伺服侧自由停机 | Switch on disabled |
|                    | 1 | 6084h   |                    |
|                    | 2 | 6085h   |                    |
|                    | 3 | 60C6h   | Quick stop active  |
|                    | 5 | 6084h   |                    |
|                    | 6 | 6085h   |                    |
|                    | 7 | 60C6h   |                    |
| hm模式               | 0 | 伺服侧自由停机 | Switch on disabled |

| 当前控制模式 | 值         | 生效的减速度 | 停机后的PDS状态         |
|--------|-----------|--------|-------------------|
|        | 1         | 609Ah  | Quick stop active |
|        | 2         | 6085h  |                   |
|        | 3         | 60C6h  |                   |
|        | 5         | 609Ah  |                   |
|        | 6         | 6085h  |                   |
|        | 7         | 60C6h  |                   |
|        | cst, tq模式 | 0      |                   |
| 1、2    |           | 6087h  |                   |
| 3      |           | 转矩给0   |                   |
| 5、6    |           | 6087h  | Quick stop active |
| 7      |           | 转矩给0   |                   |

根据Quick stop命令减速停止动作的事例：

A：如果6040h: bit2 (Controlword:quick stop) 从1变到0开始减速停止。

减速中的PDS状态变为Quick stop active。

B：检出实际速度在10r/min以下时电机停止。

停止后的 PDS 状态是 Switch on disabled，或者变为 Quick stop active。

### 停机方式选择（605Bh）

| 索引    | 子索引 | 名称                             | 单位 | 范围  | 数据类型 | 可访问性 | PDO   | 适用模式 |
|-------|-----|--------------------------------|----|-----|------|------|-------|------|
| 605Bh | 00h | Shutdown option code<br>停机方式选择 | -  | 0~1 | I8   | rw   | RxPDO | ALL  |

605Bh的取值信息：

(1) PDS命令「Shutdown」接收时

| 当前控制模式             | 值 | 生效的减速度  | 停机后的PDS状态          |
|--------------------|---|---------|--------------------|
| pp, csp, csv, pv模式 | 0 | 伺服侧自由停机 | Ready to switch on |
|                    | 1 | 6084h   |                    |
| hm模式               | 0 | 伺服侧自由停机 |                    |
|                    | 1 | 609Ah   |                    |
| cst, tq模式          | 0 | 伺服侧自由停机 |                    |
|                    | 1 | 6087h   |                    |

(2) PDS命令「Disable voltage」接收时

| 当前控制模式             | 值 | 生效的减速度  | 停机后的PDS状态          |
|--------------------|---|---------|--------------------|
| pp, csp, csv, pv模式 | 0 | 伺服侧自由停机 | Switch on disabled |
|                    | 1 | 6084h   |                    |
| hm模式               | 0 | 伺服侧自由停机 |                    |
|                    | 1 | 609Ah   |                    |
| cst, tq模式          | 0 | 伺服侧自由停机 |                    |
|                    | 1 | 6087h   |                    |

根据Shutdown命令减速停止动作的事例：

A：如果接收PDS命令「Shutdown」开始减速停止。

减速中的PDS状态保持Operation enabled。

B：检出实际速度在10r/min以下时电机停止。

停止后的 PDS 状态为 Ready to switch on。

### 伺服 OFF 停机方式选择（605Ch）

| 索引    | 子索引 | 名称        | 单位 | 范围  | 数据类型 | 可访问性 | PDO   | 使用模式 |
|-------|-----|-----------|----|-----|------|------|-------|------|
| 605Ch | 00h | 伺服OFF停机方式 | -  | 0~1 | I8   | rw   | RxPDO | ALL  |

605Ch的取值信息：

| 当前控制模式             | 值 | 生效的减速度  | 停机后的PDS状态   |
|--------------------|---|---------|-------------|
| pp, csp, csv, pv模式 | 0 | 伺服侧自由停机 | Switched on |
|                    | 1 | 6084h   |             |

| 当前控制模式    | 值 | 生效的减速度  | 停机后的PDS状态 |
|-----------|---|---------|-----------|
| hm模式      | 0 | 伺服侧自由停机 |           |
|           | 1 | 609Ah   |           |
| cst, tq模式 | 0 | 伺服侧自由停机 |           |
|           | 1 | 6087h   |           |

根据Disable operation命令减速停止动作的事例。

A: 如果接收PDS命令「Disable operation」开始减速停止。

减速中的PDS状态保持Operation enabled。

B: 检出实际速度10 r/min以下电机停止。

停止后的 PDS 状态位 Switched on。

#### 暂停停机方式选择 (605Dh)

| 索引    | 子索引 | 名称       | 单位 | 范围  | 数据类型 | 可访问性 | PDO | 适用模式 |
|-------|-----|----------|----|-----|------|------|-----|------|
| 605Dh | 00h | 暂停停机方式选择 | -  | 1~3 | I16  | rw   | NO  | ALL  |

605Dh的取值信息:

| 当前控制模式             | 值   | 停机时生效的减速度   | 停机后的PDS状态         |
|--------------------|-----|-------------|-------------------|
| pp, csp, csv, pv模式 | 1   | 6084h       | Operation enabled |
|                    | 2   | 6085h       |                   |
|                    | 3   | 6072h、60C6h |                   |
| hm模式               | 1   | 609Ah       |                   |
|                    | 2   | 6085h       |                   |
|                    | 3   | 6072h、60C6h |                   |
| cst, tq模式          | 1、2 | 6087h       |                   |
|                    | 3   | 转矩给0        |                   |

根据Halt功能减速停止动作的事例

A: 如果 6040h: bit8 (Controlword: halt) 从 0 变化到 1 开始减速停止。减速中的 PDS 状态保持 Operation enabled。

B: 检出实际速度 10 r/min 以下电机停止。停止后的 PDS 状态保持 Operation enabled。

#### 报警停机方式选择 (605Eh)

| 索引    | 子索引 | 名称                                     | 单位 | 范围  | 数据类型 | 可访问性 | PDO | 适用模式 |
|-------|-----|--|----|-----|------|------|-----|------|
| 605Eh | 00h | Fault reaction option code<br>报警停机方式选择 | -  | 0~2 | I16  | rw   | NO  | ALL  |

605Eh的取值信息:

(1) EtherCAT通讯关联异常报警时 (E-800~E-899):

| 当前控制模式             | 值   | 停机时生效的减速度 | 停机后的PDS状态 |
|--------------------|-----|-----------|-----------|
| pp, csp, csv, pv模式 | 0   | 伺服侧自由停机   | Fault     |
|                    | 1   | 6084h     |           |
|                    | 2   | 6085h     |           |
| hm模式               | 0   | 伺服侧自由停机   |           |
|                    | 1   | 609Ah     |           |
|                    | 2   | 6085h     |           |
| cst, tq模式          | 0   | 伺服侧自由停机   |           |
|                    | 1、2 | 6087h     |           |

(2) EtherCAT通讯非关联异常报警时 (非E-800~E-899):

| 当前控制模式                          | 值     | 停机时生效的减速度 | 停机后的PDS状态 |
|---------------------------------|-------|-----------|-----------|
| pp, csp, csv, pv<br>hm, cst, tq | 0、2、3 | 伺服侧自由停机   | Fault     |

根据报警发生减速停止的动作事例

A: 如果发生报警开始减速停止。减速中的 PDS 状态为 Fault reaction active。

B: 检出实际速度 10 r/min 以下电机停止。停止后的 PDS 状态为 Fault。

## 控制模式设定 (6060h)

控制模式的设定通过6060h进行。

| 索引    | 子索引 | 名称                          | 范围       | 数据类型 | 可访问性 | PDO   | 适用模式 |
|-------|-----|-----------------------------|----------|------|------|-------|------|
| 6060h | 00h | Mode of operation<br>控制模式设定 | -128~127 | I8   | rw   | RxPDO | All  |

6060h的bit信息:

| bit     | 定义                               |                 | 缩写  | 对应  |
|---------|----------------------------------|-----------------|-----|-----|
| -128~-1 | -                                | 保留              | -   | -   |
| 0       | No mode changed/No mode assigned | 没控制模式改变/没控制模式分配 | -   | -   |
| 1       | Profile position mode            | 轮廓位置控制模式        | pp  | YES |
| 3       | Profile velocity mode            | 轮廓速度控制模式        | pv  | YES |
| 4       | Torque profile mode              | 轮廓转矩控制模式        | tq  | YES |
| 6       | Homing mode                      | 原点复位位置模式        | hm  | YES |
| 8       | Cyclic synchronous position mode | 周期同步位置控制模式      | csp | YES |
| 9       | Cyclic synchronous velocity mode | 周期同步速度控制模式      | csv | YES |
| 10      | Cyclic synchronous torque mode   | 周期同步转矩控制模式      | cst | YES |
| 11~127  | -                                | 保留              | -   | -   |

因为6060h是default=(No mode change/no mode assigned)，电源投入后请一定设定使用的控制模式值。6060h的设定值是0并且6061h的设定值是0时，如果将PDS状态迁移到Operation enabled，发生E-881（控制模式设定异常保护）。

初期状态 6060h 由 0 转换到可支持的控制模式 (pp, pv, tq, hm, csp, csv, cst) 后，再次设定 6060h 为 0，将保持前次的控制模式，作为“No mode changed”，控制模式的切换无法执行。

## 控制模式显示 (6061h)

伺服驱动器内部的控制模式的确认根据6061h执行。6060h设定后，请确认通过检测设定此对象动作是否可行。

| 索引    | 子索引 | 名称                                  | 范围       | 数据类型 | 可访问性 | PDO   | 适用模式 |
|-------|-----|-------------------------------------|----------|------|------|-------|------|
| 6061h | 00h | Mode of operation display<br>控制模式显示 | -128~127 | I8   | ro   | TxPDO | All  |

6061h的bit信息:

| bit     | 定义                               |                 | 缩写  | 对应  |
|---------|----------------------------------|-----------------|-----|-----|
| -128~-1 | -                                | 保留              | -   | -   |
| 0       | No mode changed/No mode assigned | 没控制模式改变/没控制模式分配 | -   | -   |
| 1       | Profile position mode            | 轮廓位置控制模式        | pp  | YES |
| 3       | Profile velocity mode            | 轮廓速度控制模式        | pv  | YES |
| 4       | Torque profile mode              | 轮廓转矩控制模式        | tq  | YES |
| 6       | Homing mode                      | 原点复位位置模式        | hm  | YES |
| 8       | Cyclic synchronous position mode | 周期同步位置控制模式      | csp | YES |
| 9       | Cyclic synchronous velocity mode | 周期同步速度控制模式      | csv | YES |
| 10      | Cyclic synchronous torque mode   | 周期同步转矩控制模式      | cst | YES |
| 11~127  | -                                | 保留              | -   | -   |

## 位置指令 (6062h)

| 索引    | 子索引 | 名称                                  | 单位   | 范围                         | 数据类型 | 可访问性 | PDO   | 适用模式            |
|-------|-----|-------------------------------------|------|----------------------------|------|------|-------|-----------------|
| 6062h | 00h | Position demand value [PUU]<br>位置指令 | 指令单位 | -2147483648~<br>2147483647 | I32  | ro   | TxPDO | PP<br>CSP<br>HM |

## 内部实际位置反馈（6063h）

| 索引    | 子索引 | 名称   | 单位   | 范围                         | 数据类型 | 可访问性 | PDO   | 适用模式 |
|-------|-----|--|------|----------------------------|------|------|-------|------|
| 6063h | 00h | Position actual internal value<br>内部实际位置反馈 | 指令单位 | -2147483648~<br>2147483647 | I32  | ro   | TxPDO | ALL  |

## 位置反馈（6064h）

| 索引    | 子索引 | 名称                            | 单位   | 范围                         | 数据类型 | 可访问性 | PDO   | 适用模式 |
|-------|-----|-------------------------------|------|----------------------------|------|------|-------|------|
| 6064h | 00h | Position actual value<br>位置反馈 | 指令单位 | -2147483648~<br>2147483647 | I32  | ro   | TxPDO | ALL  |

## 位置偏差过大阈值（6065h）

| 索引    | 子索引 | 名称  | 单位   | 范围           | 数据类型 | 可访问性 | PDO   | 适用模式      |
|-------|-----|---|------|--------------|------|------|-------|-----------|
| 6065h | 00h | Following error window<br>位置偏差过大阈值                        | 指令单位 | 0~4294967295 | U32  | rw   | RxPDO | PP<br>CSP |
|       |     | 位置指令6062h与位置反馈6064h的差值超过6065h，且时间达到6066h时，6041h的bit13将置1。 |      |              |      |      |       |           |

## 位置偏差过大超时时间（6066h）

| 索引    | 子索引 | 名称  | 单位  | 范围      | 数据类型 | 可访问性 | PDO   | 适用模式      |
|-------|-----|---|-----|---------|------|------|-------|-----------|
| 6066h | 00h | Following error time out<br>位置偏差过大超时时间                    | 1ms | 0~65535 | U16  | rw   | RxPDO | PP<br>CSP |
|       |     | 位置指令6062h与位置反馈6064h的差值超过6065h，且时间达到6066h时，6041h的bit13将置1。 |     |         |      |      |       |           |

## 位置到达阈值（6067h）

| 索引    | 子索引 | 名称  | 单位   | 范围           | 数据类型 | 可访问性 | PDO   | 适用模式 |
|-------|-----|---|------|--------------|------|------|-------|------|
| 6067h | 00h | Position windows<br>位置到达阈值                                      | 指令单位 | 0~4294967295 | U32  | rw   | RxPDO | PP   |
|       |     | 位置指令6062h与位置反馈6064h的差值在6067h的设定范围内，且时间达到了6068h时，6041h的bit10将置1。 |      |              |      |      |       |      |

## 位置指令到达阈值时间（6068h）

| 索引    | 子索引 | 名称  | 单位  | 范围      | 数据类型 | 可访问性 | PDO   | 适用模式 |
|-------|-----|---|-----|---------|------|------|-------|------|
| 6068h | 00h | Position window<br>位置到达阈值时间                                     | 1ms | 0~65535 | U16  | rw   | RxPDO | PP   |
|       |     | 位置指令6062h与位置反馈6064h的差值在6067h的设定范围内，且时间达到了6068h时，6041h的bit10将置1。 |     |         |      |      |       |      |

## 速度指令（606Bh）

| 索引    | 子索引 | 名称                            | 单位     | 范围                         | 数据类型 | 可访问性 | PDO   | 适用模式      |
|-------|-----|-------------------------------|--------|----------------------------|------|------|-------|-----------|
| 606Bh | 00h | Velocity demand value<br>速度指令 | 指令单位/s | -2147483648~<br>2147483647 | I32  | RO   | TxPDO | PV<br>CSV |

## 速度反馈（606Ch）

| 索引    | 子索引 | 名称                            | 单位     | 范围                         | 数据类型 | 可访问性 | PDO   | 适用模式 |
|-------|-----|-------------------------------|--------|----------------------------|------|------|-------|------|
| 606Ch | 00h | Velocity actual value<br>速度反馈 | 指令单位/s | -2147483648~<br>2147483647 | I32  | ro   | TxPDO | ALL  |

## 速度到达阈值（606Dh）

| 索引    | 子索引 | 名称  | 单位   | 范围           | 数据类型 | 可访问性 | PDO   | 适用模式 |
|-------|-----|---|------|--------------|------|------|-------|------|
| 606Dh | 00h | Velocity window<br>速度到达阈值                                       | 指令单位 | 0~4294967295 | U32  | rw   | RxPDO | PV   |
|       |     | 速度指令606Bh与速度反馈606Ch的差值在606Dh的设定范围内，且时间达到了606Eh时，6041h的bit10将置1。 |      |              |      |      |       |      |

## 速度到达阈值时间（606Eh）

| 索引    | 子索引 | 名称  | 单位  | 范围      | 数据类型 | 可访问性 | PDO   | 适用模式 |
|-------|-----|---|-----|---------|------|------|-------|------|
| 606Eh | 00h | Velocity window time<br>速度到达阈值时间                                | 1ms | 0~65535 | U16  | rw   | RxPDO | PV   |
|       |     | 速度指令606Bh与速度反馈606Ch的差值在606Dh的设定范围内，且时间达到了606Eh时，6041h的bit10将置1。 |     |         |      |      |       |      |

## 速度阈值（606Fh）

| 索引    | 子索引 | 名称  | 单位   | 范围           | 数据类型 | 可访问性 | PDO   | 适用模式 |
|-------|-----|---|------|--------------|------|------|-------|------|
| 606Fh | 00h | Velocity threshold<br>速度阈值  | 指令单位 | 0~4294967295 | U32  | rw   | RxPDO | PV   |
|       |     | 速度反馈606Ch的值超过了606Fh的设定值，并且时间达到了6070h时，设定6041h的bit12为0的阈值。<br>如果速度是此参数的设定值以下，6041h的bit12变为1。 |      |              |      |      |       |      |

## 速度阈值时间（6070h）

| 索引    | 子索引 | 名称                                       | 单位  | 范围      | 数据类型 | 可访问性 | PDO   | 适用模式 |
|-------|-----|--|-----|---------|------|------|-------|------|
| 6070h | 00h | Velocity threshold time<br>速度阈值时间        | 1ms | 0~65535 | U16  | rw   | RxPDO | PV   |
|       |     | 606Ch超过606Fh设定值的状态下，设定6041h的bit12变为0的时间。 |     |         |      |      |       |      |

## 目标转矩（6071h）

| 索引    | 子索引 | 名称                    | 单位   | 范围          | 数据类型 | 可访问性 | PDO   | 适用模式 |
|-------|-----|-----------------------|------|-------------|------|------|-------|------|
| 6071h | 00h | Target torque<br>目标转矩 | 0.1% | -3276~32767 | I16  | rw   | RxPDO | TQ   |

## 最大转矩（6072h）

| 索引    | 子索引 | 名称                 | 单位   | 范围      | 数据类型 | 可访问性 | PDO   | 适用模式 |
|-------|-----|--------------------|------|---------|------|------|-------|------|
| 6072h | 00h | Max torque<br>最大转矩 | 0.1% | 0~65535 | U16  | rw   | RxPDO | ALL  |

## 最大电流（6073h）

| 索引    | 子索引 | 名称                  | 单位   | 范围      | 数据类型 | 可访问性 | PDO | 适用模式 |
|-------|-----|---------------------|------|---------|------|------|-----|------|
| 6073h | 00h | Max current<br>最大电流 | 0.1% | 0~65535 | U16  | ro   | NO  | ALL  |

## 转矩指令 (6074h)

| 索引    | 子索引 | 名称                          | 单位   | 范围           | 数据类型 | 可访问性 | PDO   | 适用模式 |
|-------|-----|-----------------------------|------|--------------|------|------|-------|------|
| 6074h | 00h | Torque demand value<br>转矩指令 | 0.1% | -32768~32767 | I16  | ro   | TxPDO | ALL  |

## 电机额定转矩 (6076h)

| 索引    | 子索引 | 名称                           | 单位   | 范围             | 数据类型 | 可访问性 | PDO   | 适用模式 |
|-------|-----|------------------------------|------|----------------|------|------|-------|------|
| 6076h | 00h | Motor rated torque<br>电机额定转矩 | Mn m | 0 - 4294967295 | U32  | RO   | TxPDO | ALL  |

## 转矩反馈 (6077h)

| 索引    | 子索引 | 名称                          | 单位   | 范围           | 数据类型 | 可访问性 | PDO   | 适用模式 |
|-------|-----|-----------------------------|------|--------------|------|------|-------|------|
| 6077h | 00h | Torque actual value<br>转矩反馈 | 0.1% | -32768~32767 | I16  | ro   | TxPDO | ALL  |

## 电流反馈 (6078h)

| 索引    | 子索引 | 名称                           | 单位    | 范围           | 数据类型 | 可访问性 | PDO   | 适用模式 |
|-------|-----|------------------------------|-------|--------------|------|------|-------|------|
| 6078h | 00h | Current actual value<br>电流反馈 | 0.10% | -32768~32767 | I16  | RO   | TxPDO | ALL  |

## 母线电压 (6079h)

| 索引    | 子索引 | 名称                              | 单位 | 范围           | 数据类型 | 可访问性 | PDO   | 适用模式 |
|-------|-----|---------------------------------|----|--------------|------|------|-------|------|
| 6079h | 00h | DC link circuit voltage<br>母线电压 | mV | 0~4294967295 | U32  | RO   | TxPDO | ALL  |

## 目标位置 (607Ah)

| 索引    | 子索引 | 名称                      | 单位   | 范围                         | 数据类型 | 可访问性 | PDO   | 适用模式            |
|-------|-----|-------------------------|------|----------------------------|------|------|-------|-----------------|
| 607Ah | 00h | Target position<br>目标位置 | 指令单位 | -2147483648~<br>2147483647 | I32  | rw   | RxPDO | PP<br>CSP<br>HM |

## 位置范围限制 (607Bh)

| 索引    | 子索引 | 名称       | 单位   | 范围                         | 数据类型 | 可访问性 | PDO   | 适用模式 |
|-------|-----|----------|------|----------------------------|------|------|-------|------|
| 607Bh | 01h | 最小位置范围限制 | 指令单位 | -2147483648~<br>2147483647 | I32  | rw   | RxPDO | ALL  |
|       | 02h | 最大位置范围限制 | 指令单位 | -2147483648~<br>2147483647 | I32  | rw   | RxPDO | ALL  |

该参数修改不起作用。

## 原点偏移量 (607Ch)

| 索引    | 子索引 | 名称                   | 单位   | 范围                         | 数据类型 | 可访问性 | PDO   | 适用模式 |
|-------|-----|----------------------|------|----------------------------|------|------|-------|------|
| 607Ch | 00h | Home Offset<br>原点偏移量 | 指令单位 | -2147483648~<br>2147483647 | I32  | rw   | RxPDO | NO   |

## 软限位 (607Dh)

| 索引    | 子索引 | 名称     | 单位   | 范围                         | 数据类型 | 可访问性 | PDO   | 适用模式 |
|-------|-----|--------|------|----------------------------|------|------|-------|------|
| 607Dh | 01h | 最小位置限位 | 指令单位 | -2147483648~<br>2147483647 | I32  | rw   | RxPDO | NO   |
|       | 02h | 最大位置限制 | 指令单位 | -2147483648~<br>2147483647 | I32  | rw   | RxPDO | NO   |

## 指令极性 (607Eh)

| 索引    | 子索引 | 名称            | 单位 | 范围    | 数据类型 | 可访问性 | PDO | 适用模式 |
|-------|-----|---------------|----|-------|------|------|-----|------|
| 607Eh | 00h | Polarity 指令极性 | -  | 0~255 | U8   | rw   | NO  | ALL  |

607Eh的bit信息:

| bit | 名称   | 值 | 注解    | 注解        |
|-----|------|---|-------|-----------|
| 0-4 | 保留   | 0 | -     | 保留, 请设定为0 |
| 5   | 转矩极性 | 0 | 符号无反转 | 0: 符号无反转  |
|     |      | 1 | 符号有反转 | 1: 符号有反转  |
| 6   | 速度极性 | 0 | 符号无反转 | 0: 符号无反转  |
|     |      | 1 | 符号有反转 | 1: 符号有反转  |
| 7   | 位置极性 | 0 | 符号无反转 | 0: 符号无反转  |
|     |      | 1 | 符号有反转 | 1: 符号有反转  |

注: 位置、速度、转矩极性必须完全相同, 即bit7-5全部设置为0或者bit7-5全部设置为1。

## 最大轮廓速度 (607Fh)

| 索引    | 子索引 | 名称   | 单位     | 范围           | 数据类型 | 可访问性 | PDO   | 适用模式           |
|-------|-----|--|--------|--------------|------|------|-------|----------------|
| 607Fh | 00h | Max profile velocity<br>最大轮廓速度             | 指令单位/s | 0~4294967295 | U32  | rw   | RxPDO | PP<br>PV<br>HM |
|       |     | pp、hm、pv 下的速度限制值。<br>最大值是通过内部处理用 6080h 限制。 |        |              |      |      |       |                |

## 最大电机速度 (6080h)

| 索引    | 子索引 | 名称  | 单位    | 范围           | 数据类型 | 可访问性 | PDO   | 适用模式                   |
|-------|-----|---|-------|--------------|------|------|-------|------------------------|
| 6080h | 00h | Max motor speed<br>最大电机速度   | r/min | 0~4294967295 | U32  | rw   | RxPDO | PV<br>TQ<br>CSV<br>CST |
|       |     | 设定电机最大速度。<br>控制电源投入时, 从电机读出的最大速度被设定。<br>最大值根据内部处理受到从电机读取的最大速度限制。<br>tq、cst时, 通过此对象的设定值限制速度。 |       |              |      |      |       |                        |

## 轮廓运行速度 (6081h)

| 索引    | 子索引 | 名称                         | 单位     | 范围           | 数据类型 | 可访问性 | PDO   | 适用模式 |
|-------|-----|----------------------------|--------|--------------|------|------|-------|------|
| 6081h | 00h | Profile velocity<br>轮廓运行速度 | 指令单位/s | 0~4294967295 | U32  | rw   | RxPDO | PP   |

## 轮廓加速度 (6083h)

| 索引    | 子索引 | 名称                   | 单位                  | 范围           | 数据类型 | 可访问性 | PDO   | 适用模式 |
|-------|-----|----------------------|---------------------|--------------|------|------|-------|------|
| 6083h | 00h | Profile acceleration | 指令单位/s <sup>2</sup> | 0~4294967295 | U32  | rw   | RxPDO | PP   |



| 索引                                | 子索引 | 名称    | 单位 | 范围 | 数据类型 | 可访问性 | PDO | 适用模式 |
|-----------------------------------|-----|-------|----|----|------|------|-----|------|
|                                   |     | 轮廓加速度 |    |    |      |      |     | PV   |
| 设定Profile加速度。<br>设定为0时，内部处理作为1处理。 |     |       |    |    |      |      |     |      |

## 轮廓减速度（6084h）

| 索引                                | 子索引 | 名称                            | 单位                  | 范围           | 数据类型 | 可访问性 | PDO   | 适用模式                         |
|-----------------------------------|-----|-------------------------------|---------------------|--------------|------|------|-------|------------------------------|
| 6084h                             | 00h | Profile deceleration<br>轮廓减速度 | 指令单位/s <sup>2</sup> | 0~4294967295 | U32  | rw   | RxPDO | PP<br>PV<br>HM<br>CSP<br>CSV |
| 设定Profile减速度。<br>设定为0时，内部处理作为1处理。 |     |                               |                     |              |      |      |       |                              |

## 快速停车减速度（6085h）

| 索引    | 子索引 | 名称      | 单位                  | 范围           | 数据类型 | 可访问性 | PDO   | 适用模式                         |
|-------|-----|---------|---------------------|--------------|------|------|-------|------------------------------|
| 6085h | 00h | 快速停车减速度 | 指令单位/s <sup>2</sup> | 0~4294967295 | U32  | rw   | RxPDO | PP<br>PV<br>HM<br>CSP<br>CSV |

## 电机额定电流（6075h）

| 索引    | 子索引 | 名称                            | 单位  | 范围             | 数据类型 | 可访问性 | PDO   | 适用模式                         |
|-------|-----|-------------------------------|-----|----------------|------|------|-------|------------------------------|
| 6075h | 00h | Motor rated current<br>电机额定电流 | 1mA | 0 - 4294967295 | U32  | RO   | TxPDO | PP<br>PV<br>HM<br>CSP<br>CSV |

## 位置轨迹规划类型（6086h）

| 索引    | 子索引 | 名称                              | 单位 | 范围           | 数据类型 | 可访问性 | PDO   | 适用模式 |
|-------|-----|---------------------------------|----|--------------|------|------|-------|------|
| 6086h | 00h | Motion profile type<br>位置轨迹规划类型 | -  | -32768~32767 | I16  | rw   | RxPDO | HM   |

该参数 0：阶跃类型；1：斜坡类型。

该参数只适用于 HM 模式。在 PP, PV 模式，轨迹规划内部直接用的斜坡类型。

在 CSP, CSV 模式下，不需要使用该参数，轨迹规划都在主站完成。

## 转矩斜坡（6087h）

| 索引   | 子索引 | 名称                   | 单位   | 范围           | 数据类型 | 可访问性 | PDO   | 适用模式      |
|--|-----|----------------------|------|--------------|------|------|-------|-----------|
| 6087h  | 00h | Torque slope<br>转矩斜坡 | 0.1% | 0~4294967295 | U32  | rw   | RxPDO | TQ<br>CST |
| <ul style="list-style-type: none"> <li>设定为了给予倾向转矩指令的参数值。</li> <li>cst 模式下只有减速停止时间时有效。</li> </ul> |     |                      |      |              |      |      |       |           |

## 转矩规划类型（6088h）

| 索引    | 子索引 | 名称                            | 单位 | 范围      | 数据类型 | 可访问性 | PDO   | 适用模式 |
|-------|-----|-------------------------------|----|---------|------|------|-------|------|
| 6088h | 00h | Torque profile type<br>转矩规划类型 | -  | 0~65535 | I16  | rw   | RxPDO | TQ   |

该参数 0：阶跃类型；1：斜坡类型。

在 TQ 模式下，转矩规划直接用的斜坡类型，修改该参数不起作用。

## 电子齿轮比（6091h）

| 索引    | 子索引 | 名称                          | 单位    | 范围           | 数据类型 | 可访问性 | PDO | 适用模式 |
|-------|-----|-----------------------------|-------|--------------|------|------|-----|------|
| 6091h | 01h | Motor revolutions<br>电机旋转数  | 转（电机） | 1~4294967295 | U32  | rw   | NO  | ALL  |
|       | 02h | Shaft revolutions<br>设定轴旋转数 | 转（轴）  | 1~4294967295 | U32  | rw   | NO  | ALL  |

此对象，定义电机转数以及齿轮箱输出后的轴转数相关的内容。

Gear ratio = 6091h-01h/ 6091h-02h

## 编码器分频比（6092h）

| 索引    | 子索引 | 名称                | 单位   | 范围           | 数据类型 | 可访问性 | PDO | 适用模式 |
|-------|-----|-------------------|------|--------------|------|------|-----|------|
| 6092h | 01h | Feed              | 指令单位 | 1~4294967295 | U32  | rw   | NO  | ALL  |
|       |     | 设定feed量。          |      |              |      |      |     |      |
| 6092h | 02h | Shaft revolutions | 转（轴） | 1~4294967295 | U32  | rw   | NO  | ALL  |
|       |     | 设定轴旋转数。           |      |              |      |      |     |      |

此对象，表示齿轮箱输出后的轴每旋转1圈的动作量。

Feed constant =6092h-01h/ 6092h-02h

## 回原方式（6098h）

| 索引    | 子索引 | 名称                    | 范围       | 数据类型 | 可访问性 | PDO   | 适用模式 |
|-------|-----|-----------------------|----------|------|------|-------|------|
| 6098h | 00h | Homing method<br>回原方式 | -128~127 | I8   | rw   | RxPDO | All  |

6098h的取值信息：

| 值  | 定义  |
|----|---|
| -2 | 寻找反向极限(3791版本及以后支持)                                     |
| -1 | 寻找正向极限(3791 版本及以后支持)                                    |
| 0  | 不指定回原方式。  |
| 1  | 反向回零，减速点为反向限位开关，原点为电机 Z 信号，遇到 Z 信号前必须先遇到反向限位下降沿         |
| 2  | 正向回零，减速点为正向限位开关，原点为电机 Z 信号，遇到 Z 信号前必须先遇到正向限位下降沿         |
| 3  | 正向回零，减速点为原点开关，原点为电机 Z 信号，遇到 Z 信号前必须先遇到原点开关同一侧下降沿        |
| 4  | 正向回零，减速点为原点开关，原点为电机 Z 信号，遇到 Z 信号前必须先遇到原点开关同一侧上升沿        |
| 5  | 反向回零，减速点为原点开关，原点为电机 Z 信号，遇到 Z 信号前必须先遇到原点开关同一侧下降沿        |
| 6  | 反向回零，减速点为原点开关，原点为电机 Z 信号，遇到 Z 信号前必须先遇到原点开关同一侧上升沿        |
| 7  | 正向回零，减速点为原点开关，原点为电机 Z 信号，遇到 Z 信号前必须先遇到原点开关同一侧下降沿        |
| 8  | 正向回零，减速点为原点开关，原点为电机 Z 信号，遇到 Z 信号前必须先遇到原点开关同一侧上升沿        |
| 9  | 正向回零，减速点为原点开关，原点为电机 Z 信号，遇到 Z 信号前必须先遇到原点开关另一侧上升沿        |
| 10 | 正向回零，减速点为原点开关，原点为电机 Z 信号，遇到 Z 信号前必须先遇到原点开关另一侧下降沿        |
| 11 | 反向回零，减速点为原点开关，原点为电机 Z 信号，遇到 Z 信号前必须先遇到原点开关同一侧下降沿        |
| 12 | 反向回零，减速点为原点开关，原点为电机 Z 信号，遇到 Z 信号前必须先遇到原点开关同一侧上升沿        |
| 13 | 反向回零，减速点为原点开关，原点为原点开关另一侧电机 Z 信号，遇到 Z 信号前必须先遇到原点开关另一侧上升沿 |
| 14 | 反向回零，减速点为原点开关，原点为原点开关另一侧电机 Z 信号，遇到 Z 信号前必须先遇到原点开        |

| 值  | 定义                 |
|----|--------------------|
|    | 关另一侧下降沿            |
| 15 | 无意义                |
| 16 | 无意义                |
| 17 | 回原动作同1, 但原点为反向限位处  |
| 18 | 回原动作同2, 但原点为正向限位处  |
| 19 | 回原动作同3, 但原点为原点开关处  |
| 20 | 回原动作同4, 但原点为原点开关处  |
| 21 | 回原动作同5, 但原点为原点开关处  |
| 22 | 回原动作同6, 但原点为原点开关处  |
| 23 | 回原动作同7, 但原点为原点开关处  |
| 24 | 回原动作同8, 但原点为原点开关处  |
| 25 | 回原动作同9, 但原点为原点开关处  |
| 26 | 回原动作同10, 但原点为原点开关处 |
| 27 | 回原动作同11, 但原点为原点开关处 |
| 28 | 回原动作同12, 但原点为原点开关处 |
| 29 | 回原动作同13, 但原点为原点开关处 |
| 30 | 回原动作同14, 但原点为原点开关处 |
| 31 | 无意义                |
| 32 | 无意义                |
| 33 | 反向回原, 原点为电机Z相信号处   |
| 34 | 正向回原, 原点为电机Z相信号处   |
| 35 | 以当前位置为原点           |
| 37 | 以当前位置为原点。          |

## 回原速度 (6099h)

| 索引                                       | 子索引 | 名称  | 单位     | 范围           | 数据类型 | 可访问性 | PDO   | 适用模式 |
|--|-----|---|--------|--------------|------|------|-------|------|
| 6099h                                    | 01h | Speed during search<br>搜索减速点信号速度            | 指令单位/s | 0~4294967295 | U32  | rw   | RxPDO | HM   |
|  | 02h | Speed during search<br>for zero<br>搜索原点信号速度 | 指令单位/s | 0~4294967295 | U32  | rw   | RxPDO | HM   |
| 如果Switch信号的边沿作为原点检出位置, 为了减小检出误差请设定尽量小的值。 |     |   |        |              |      |      |       |      |

注意: 6099-01h、6099-02h 的速度受 6080h、607Fh 中的最小值限制。

## 回原加速度 (609Ah)

| 索引  | 子索引 | 名称                           | 单位                  | 范围           | 数据类型 | 可访问性 | PDO   | 适用模式 |
|---|-----|------------------------------|---------------------|--------------|------|------|-------|------|
| 609Ah   | 00h | Homing acceleration<br>回原加速度 | 指令单位/s <sup>2</sup> | 0~4294967295 | U32  | rw   | RxPDO | HM   |
| <ul style="list-style-type: none"> <li>· 设定hm模式时的加速度以及减速度。</li> <li>· 各回原方式的最终停止时(原点位置检出时)无需使用此对象的设定值, 伺服锁定停止。</li> </ul> |     |                              |                     |              |      |      |       |      |

## 位置前馈 (60B0h)

| 索引   | 子索引 | 名称                      | 单位   | 范围                         | 数据类型 | 可访问性 | PDO   | 适用模式 |
|--|-----|-------------------------|------|----------------------------|------|------|-------|------|
| 60B0h  | 00h | Position offset<br>位置前馈 | 指令单位 | -2147483648~<br>2147483647 | I32  | rw   | RxPDO | ALL  |
| 这个参数用于驱动的位置环控制, 由于伺服底层算法不支持前馈控制, 所以这个参数暂时不用, 修改不影响效果 |     |                         |      |                            |      |      |       |      |

## 速度前馈（60B1h）

| 索引    | 子索引 | 名称  | 单位     | 范围                         | 数据类型 | 可访问性 | PDO   | 适用模式 |
|-------|-----|---|--------|----------------------------|------|------|-------|------|
| 60B1h | 00h | Velocity offset<br>速度前馈                           | 指令单位/s | -2147483648~<br>2147483647 | I32  | rw   | RxPDO | ALL  |
|       |     | 这个参数用于驱动的速度环控制，由于伺服底层算法不支持前馈控制，所以这个参数暂时不用，修改不影响效果 |        |                            |      |      |       |      |

## 转矩前馈（60B2h）

| 索引    | 子索引 | 名称   | 单位   | 数据范围                       | 数据类型 | 可访问性 | PDO   | 适用模式 |
|-------|-----|--|------|----------------------------|------|------|-------|------|
| 60B2h | 00h | Torque offset<br>转矩前馈                            | 0.1% | -2147483648~<br>2147483647 | I32  | rw   | RxPDO | ALL  |
|       |     | 这个参数用于驱动的电环控制，由于伺服底层算法不支持前馈控制，所以这个参数暂时不用，修改不影响效果 |      |                            |      |      |       |      |

## 探针功能（60B8h）

| 索引    | 子索引 | 名称                           | 单位 | 范围      | 数据类型 | 可访问性 | PDO   | 适用模式 |
|-------|-----|------------------------------|----|---------|------|------|-------|------|
| 60B8h | 00h | Touch probe function<br>探针功能 | -  | 0~65535 | U16  | rw   | RxPDO | ALL  |

## 60B8h的bit信息：

| bit   | 值 | 注解        |           |
|-------|---|-----------|-----------|
| 0     | 0 | 探针1不使能    | 探针1使能     |
|       | 1 | 探针1使能     |           |
| 1     | 0 | 单次触发      | 探针1触发模式选择 |
|       | 1 | 连续触发      |           |
| 2     | 0 | 外部输入信号    | 探针1触发方式选择 |
|       | 1 | Z相信号（不支持） |           |
| 3     | - | -         | -         |
| 4     | 0 | 上升沿不锁存    | 探针1上升沿选择  |
|       | 1 | 上升沿锁存     |           |
| 5     | 0 | 下降沿不锁存    | 探针1下降沿选择  |
|       | 1 | 下降沿锁存     |           |
| 6-7   | - | -         | -         |
| 8     | 0 | 探针2不使能    | 探针2使能     |
|       | 1 | 探针2使能     |           |
| 9     | 0 | 单次触发      | 探针2触发模式选择 |
|       | 1 | 连续触发      |           |
| 10    | 0 | 外部输入信号    | 探针2触发方式选择 |
|       | 1 | Z相信号（不支持） |           |
| 11    | - | -         | -         |
| 12    | 0 | 上升沿不锁存    | 探针2上升沿选择  |
|       | 1 | 上升沿锁存     |           |
| 13    | 0 | 下降沿不锁存    | 探针2下降沿选择  |
|       | 1 | 下降沿锁存     |           |
| 14-15 | - | -         | -         |

## 注意：

- ① 目前暂不支持 Z 相触发模式，只支持外部信号作为触发源；
- ② 在同一探针下，请勿同时设定上升沿和下降沿。

## 探针状态（60B9h）

| 索引    | 子索引 | 名称                         | 单位 | 范围      | 数据类型 | 可访问性 | PDO   | 适用模式 |
|-------|-----|----------------------------|----|---------|------|------|-------|------|
| 60B9h | 00h | Touch probe status<br>探针状态 | -  | 0~65535 | U16  | ro   | TxPDO | ALL  |

60B9h的bit信息:

| bit   | 值 | 注解          |            |
|-------|---|-------------|------------|
| 0     | 0 | 探针1未执行      | 探针1执行状态    |
|       | 1 | 探针1执行中      |            |
| 1     | 0 | 探针1上升沿锁存未完成 | 探针1上升沿锁存状态 |
|       | 1 | 探针1上升沿锁存已完成 |            |
| 2     | 0 | 探针1下降沿锁存未完成 | 探针1下降沿锁存状态 |
|       | 1 | 探针1上升沿锁存已完成 |            |
| 3-7   | - | -           | -          |
| 8     | 0 | 探针2未执行      | 探针2执行状态    |
|       | 1 | 探针2执行中      |            |
| 9     | 0 | 探针2上升沿锁存未完成 | 探针2上升沿锁存状态 |
|       | 1 | 探针2上升沿锁存已完成 |            |
| 10    | 0 | 探针2下降沿锁存未完成 | 探针2下降沿锁存状态 |
|       | 1 | 探针2上升沿锁存已完成 |            |
| 11-15 | - | -           | -          |

## 探针1 上升沿锁存的位置值（60BAh）

| 索引    | 子索引 | 名称                             | 单位   | 范围                     | 数据类型 | 可访问性 | PDO   | 适用模式 |
|-------|-----|--------------------------------|------|------------------------|------|------|-------|------|
| 60BAh | 00h | 探针 pos1 pos value 探针1上升沿锁存的位置值 | 指令单位 | -2147483648~2147483647 | I32  | ro   | TxPDO | ALL  |

## 探针1 下降沿锁存的位置值（60BBh）

| 索引    | 子索引 | 名称                                      | 单位   | 范围                     | 数据类型 | 可访问性 | PDO   | 适用模式 |
|-------|-----|---|------|------------------------|------|------|-------|------|
| 60BBh | 00h | Touch probe pos1 neg value 探针1下降沿锁存的位置值 | 指令单位 | -2147483648~2147483647 | I32  | ro   | TxPDO | ALL  |

## 探针2 上升沿锁存的位置值（60BCh）

| 索引    | 子索引 | 名称                                      | 单位   | 范围                     | 数据类型 | 可访问性 | PDO   | 适用模式 |
|-------|-----|---|------|------------------------|------|------|-------|------|
| 60BCh | 00h | Touch probe pos2 pos value 探针2上升沿锁存的位置值 | 指令单位 | -2147483648~2147483647 | I32  | ro   | TxPDO | ALL  |

## 探针2 下降沿锁存的位置值（60BDh）

| 索引    | 子索引 | 名称                                     | 单位   | 范围                     | 数据类型 | 可访问性 | PDO   | 适用模式 |
|-------|-----|--|------|------------------------|------|------|-------|------|
| 60BDh | 00h | Touch probe pos2 neg value 探针2下降锁存的位置值 | 指令单位 | -2147483648~2147483647 | I32  | ro   | TxPDO | ALL  |

## 最大加速度（60C5h）

| 索引    | 子索引 | 名称                        | 单位                  | 范围           | 数据类型 | 可访问性 | PDO   | 适用模式           |
|-------|-----|---------------------------|---------------------|--------------|------|------|-------|----------------|
| 60C5h | 00h | Max acceleration<br>最大加速度 | 指令单位/s <sup>2</sup> | 0~4294967295 | U32  | rw   | RxPDO | PP<br>PV<br>HM |

| 索引 | 子索引 | 名称                           | 单位 | 范围 | 数据类型 | 可访问性 | PDO | 适用模式 |
|----|-----|------------------------------|----|----|------|------|-----|------|
|    |     | 设定最大加速度。<br>设定为0时，内部处理作为1处理。 |    |    |      |      |     |      |

## 最小加速度（60C6h）

| 索引    | 子索引 | 名称                           | 单位                  | 范围           | 数据类型 | 可访问性 | PDO   | 适用模式           |
|-------|-----|------------------------------|---------------------|--------------|------|------|-------|----------------|
| 60C6h | 00h | Min deceleration<br>最大减速度    | 指令单位/s <sup>2</sup> | 0~4294967295 | U32  | rw   | RxPDO | PP<br>PV<br>HM |
|       |     | 设定最大减速度。<br>设定为0时，内部处理作为1处理。 |                     |              |      |      |       |                |

## 正向转矩限制（60E0h）

| 索引    | 子索引 | 名称                                | 单位   | 范围      | 数据类型 | 可访问性 | PDO   | 适用模式           |
|-------|-----|-----------------------------------|------|---------|------|------|-------|----------------|
| 60E0h | 00h | Positive torque limited<br>正向转矩限制 | 0.1% | 0~65535 | U16  | rw   | RxPDO | PP<br>PV<br>HM |
|       |     | 3771版本之后生效                        |      |         |      |      |       |                |

## 反向转矩限制（60E1h）

| 索引    | 子索引 | 名称                                | 单位   | 范围      | 数据类型 | 可访问性 | PDO   | 适用模式           |
|-------|-----|-----------------------------------|------|---------|------|------|-------|----------------|
| 60E1h | 00h | Negative torque limited<br>反向转矩限制 | 0.1% | 0~65535 | U16  | rw   | RxPDO | PP<br>PV<br>HM |
|       |     | 3771版本之后生效                        |      |         |      |      |       |                |

## 位置偏差（60F4h）

| 索引    | 子索引 | 名称                                   | 单位   | 数据范围                       | 数据类型 | 可访问性 | PDO   | 适用模式            |
|-------|-----|--------------------------------------|------|----------------------------|------|------|-------|-----------------|
| 60F4h | 00h | Following error actual value<br>位置偏差 | 指令单位 | -2147483648<br>~2147483647 | I32  | RO   | TxPDO | PP<br>CSP<br>HM |

## 内部指令速度（60FAh）

| 索引    | 子索引 | 名称                             | 单位     | 数据范围                        | 数据类型 | 可访问性 | PDO   | 适用模式 |
|-------|-----|--------------------------------|--------|-----------------------------|------|------|-------|------|
| 60FAh | 00h | Control effort<br>内部指令速度（位置输出） | 指令单位/s | -2147483648 –<br>2147483647 | I32  | RO   | TxPDO | ALL  |

## 内部指令位置（60FCh）

| 索引    | 子索引 | 名称                              | 单位   | 数据范围                        | 数据类型 | 可访问性 | PDO   | 适用模式            |
|-------|-----|---------------------------------|------|-----------------------------|------|------|-------|-----------------|
| 60FCh | 00h | Position demand value<br>内部指令位置 | 指令单位 | -2147483648 –<br>2147483647 | I32  | RO   | TxPDO | PP<br>CSP<br>HM |

## 数字输入（60FDh）

| 索引    | 子索引 | 名称                  | 单位 | 数据范围         | 数据类型 | 可访问性 | PDO   | 适用模式 |
|-------|-----|---------------------|----|--------------|------|------|-------|------|
| 60FDh | 00h | Digital inputs 数字输入 | -  | 0~4294967295 | U32  | ro   | TxPDO | ALL  |

60FDh的bit信息（3791之前版本）：

| bit  | 名称                              | 值 | 注解           |
|------|---------------------------------|---|--------------|
| 0    | negative limit switch<br>反向超程开关 | 0 | 未检测到反向超程开关信号 |
|      |                                 | 1 | 检测到反向超程开关信号  |
| 1    | positive limit switch<br>正向超程开关 | 0 | 未检测到正向超程开关信号 |
|      |                                 | 1 | 检测到正向超程开关信号  |
| 2    | home switch<br>原点开关             | 0 | 未检测到原点开关信号   |
|      |                                 | 1 | 检测到原点开关信号    |
| 3    | EXT1 探针1                        | 0 | 未检测到探针1的输入信号 |
|      |                                 | 1 | 检测到探针1的输入信号  |
| 4    | EXT1 探针2                        | 0 | 未检测到探针2的输入信号 |
|      |                                 | 1 | 检测到探针2的输入信号  |
| 5-31 | Reserved 保留                     | - | -            |

60FDh的bit信息（3791及之后版本）：

| bit   | 名称                              | 值 | 注解            |
|-------|---------------------------------|---|---------------|
| 0     | negative limit switch<br>反向超程开关 | 0 | 未检测到反向超程开关信号  |
|       |                                 | 1 | 检测到反向超程开关信号   |
| 1     | positive limit switch<br>正向超程开关 | 0 | 未检测到正向超程开关信号  |
|       |                                 | 1 | 检测到正向超程开关信号   |
| 2     | home switch<br>原点开关             | 0 | 未检测到原点开关信号    |
|       |                                 | 1 | 检测到原点开关信号     |
| 3     | EXT1 探针1                        | 0 | 未检测到探针1的输入信号  |
|       |                                 | 1 | 检测到探针1的输入信号   |
| 4     | EXT1 探针2                        | 0 | 未检测到探针2的输入信号  |
|       |                                 | 1 | 检测到探针2的输入信号   |
| 5     | Z相信号输出                          | 0 | 未检测到Z相输出信号    |
|       |                                 | 1 | 检测到Z相输出信号     |
| 6-15  | Reserved 保留                     | - | -             |
| 16    | 远程SI输入1                         | 0 | 未检测到远程SI1输入信号 |
|       |                                 | 1 | 检测到远程SI1输入信号  |
| 17    | 远程SI输入2                         | 0 | 未检测到远程SI2输入信号 |
|       |                                 | 1 | 检测到远程SI2输入信号  |
| 18    | 远程SI输入3                         | 0 | 未检测到远程SI3输入信号 |
|       |                                 | 1 | 检测到远程SI3输入信号  |
| 19-31 | Reserved 保留                     | - | -             |

数字输出（60FEh）

| 索引    | 子索引 | 名称                              | 单位 | 数据范围 | 数据类型 | 可访问性 | PDO | 适用模式 |
|-------|-----|---------------------------------|----|------|------|------|-----|------|
| 60FEh | -   | Digital outputs 数字输出            | -  | -    | -    | -    | -   | -    |
|       | 01h | Physical outputs<br>操作外部输出信号的输出 | -  | -    | -    | -    | -   | -    |
|       | 02h | Bit mask 设定外部输出信号的输出操作主机功能      | -  | -    | -    | -    | -   | -    |

60FEh的bit信息（3791及之前版本）：

| 索引  | Bit | 名称        | 值 | 注解  |
|-----|-----|-----------|---|---|
| 01h | 0   | Z相信号输出状态  | 0 | 电机编码器未过零，无Z相信号输出。                                 |
|     |     |           | 1 | 电机编码器已过零，Z相信号输出1，默认信号保持输出时间为2ms（通过P5-19设置），然后输出0。 |
| 02h | 0   | Z相信号输出使能位 | 0 | 关闭Z相信号输出。   |

| 索引 | Bit | 名称 | 值 | 注解          |
|----|-----|----|---|-------------|
|    |     |    | 1 | 开启 Z 相信号输出。 |

60FEh的bit信息（3791及之后版本）：

| 索引  | Bit  | 名称          | 值            | 注解            |
|-----|------|-------------|--------------|---------------|
| 01h | 0-15 | Reserved 保留 | -            | -             |
|     | 16   | 远程 SO1 输出状态 | 0            | 未检测到远程SO1输出信号 |
|     |      |             | 1            | 检测到远程SO1输出信号  |
|     | 17   | 远程 SO2 输出状态 | 0            | 未检测到远程SO3输出信号 |
|     |      |             | 1            | 检测到远程SO3输出信号  |
|     | 18   | 远程 SO3 输出状态 | 0            | 未检测到远程SO3输出信号 |
| 1   |      |             | 检测到远程SO3输出信号 |               |
| 02h | 0-15 | Reserved 保留 | -            | -             |
|     | 16   | 远程 SO1 输出使能 | 0            | 关闭远程 SO1 输出   |
|     |      |             | 1            | 开启远程 SO1 输出   |
|     | 17   | 远程 SO2 输出使能 | 0            | 关闭远程 SO2 输出   |
|     |      |             | 1            | 开启远程 SO2 输出   |
|     | 18   | 远程 SO3 输出使能 | 0            | 关闭远程 SO3 输出   |
| 1   |      |             | 开启远程 SO3 输出  |               |

目标速度（60FFh）

| 索引    | 子索引 | 名称                      | 单位     | 数据范围                   | 数据类型 | 可访问性 | PDO   | 适用模式 |
|-------|-----|-------------------------|--------|------------------------|------|------|-------|------|
| 60FFh | 00h | Target velocity<br>目标速度 | 指令单位/s | -4294967296~4294967295 | U32  | RW   | RxPDO | PV   |

支持的驱动模式（6502h）

此伺服驱动器可以根据6502h确认支持的驱动模式。

| 索引    | 子索引 | 名称                               | 单位 | 范围                         | 数据类型 | 可访问性 | PDO   | 适用模式 |
|-------|-----|----------------------------------|----|----------------------------|------|------|-------|------|
| 6502h | 00h | Supported drive modes<br>支持的驱动模式 | -  | -2147483648~<br>2147483647 | I32  | ro   | TxPDO | ALL  |

6502h的bit信息：

| bit   | 定义                               | 缩写  | 对应  |
|-------|----------------------------------|-----|-----|
| 0     | Profile position mode            | pp  | YES |
| 2     | Profile velocity mode            | pv  | YES |
| 3     | Torque profile mode              | tq  | YES |
| 5     | Homing mode                      | hm  | YES |
| 7     | Cyclic synchronous position mode | csp | YES |
| 8     | Cyclic synchronous velocity mode | csv | YES |
| 9     | Cyclic synchronous torque mode   | cst | YES |
| 10~31 | -                                | -   | -   |



## 附录 3. 用语集

| 简称       | 全称  | 描述   |
|----------|---|--|
| EtherCAT | Ethernet for Control Automation Technology  | 将以太网用于自动化控制技术的通讯功能                           |
| COE      | CANopen Over EtherCAT   | 基于 EtherCAT 的 CAN 应用协议                       |
| FMMU     | Fieldbus Memory Management Unit   | 现场总线内存管理单元                                   |
| SM       | Sync Manager  | 同步管理器  |
| pp       | Profile position  | 内部位置控制模式                                     |
| pv       | Profile velocity  | 内部速度控制模式                                     |
| tq       | Torque profile  | 内部转矩控制模式                                     |
| csp      | Cyclic synchronous position mode  | Cyclic 位置控制模式                                |
| hm       | Homing mode   | 原点复位位置控制模式                                   |
| csv      | Cyclic synchronous velocity mode  | Cyclic 速度控制模式                                |
| est      | Cyclic synchronous torque mode  | Cyclic 转矩控制模式                                |
| DC       | Distributed Clock   | 分布式时钟  |
| SDO      | Service Data Object   | 服务数据对象，用来传输非周期性通讯数据                          |
| PDO      | Process Data Object   | 过程数据对象，用来传输周期性通讯数据                           |
| TxPDO    | -   | 从站传送到主站的 PDO                                 |
| RxPDO    | -   | 主站传送到从站的 PDO                                 |
| ESM      | EtherCAT State Machine  | EtherCAT 状态机                                 |
| ESC      | EtherCAT Slave Controller   | 从站控制器  |
| PHY      | Physical layer device that converts data from the Ethernet controller to electric or optical signals. | 物理层设备，它将数据从以太网控制器转换为电信号或光信号                  |
| PDI      | Process Data Interface or Physical Device Interface   | 过程数据接口                                       |
| EEPROM   | Electrically Erasable Programmable Read Only Memory   | 可编程只读存储器，用于存储 ESC 配置和设备描述的非易失性存储器。连接到 ESI 接口 |
| ESI      | EtherCAT Slave Information, stored in ESI EEPROM (formerly known as SII)                              | EtherCAT 从级信息，存储在 ESI EEPROM 中（以前称为 SII）     |

在 TQ 模式下，转矩规划直接用的斜坡类型，修改该参数不起作用。

# 手册更新日志

有关资料改版的信息，与资料编号一起记载在本资料封面的右下角。

| 序号 | 资料编号                  | 章节 | 更新内容   |
|----|-----------------------|----|--|
| 1  | SC5 11 20211112 1.0   | -  | 第一版手册发行  |
| 2  | SC5 11 20230131 1.1   | -  | 1、合并 DS5C1 大、小功率机型；<br>2、添加 3770、3791 等固件新增功能；<br>3、手册错误更正                       |
| 3  | SC5 11 20230324 1.2   |    | 1、电机图纸更新；<br>2、变更适配电机尺寸表；<br>3、变更新增报警分析；<br>4、新增 5.5 和 7.5kW 功率段；<br>5、其他错误、内容修改 |
| 4  | SC5 11 20230427 1.2.1 |    | 1、更新 MS6 系列 60/130 电机尺寸图   |



微信扫一扫，关注我们

**XINJE** 无锡信捷电气股份有限公司  
WUXI XINJE ELECTRIC CO., LTD.

---

地址：江苏省无锡市滨湖区建筑西路 816 号

总机：0510-85134136

传真：0510-85111290

网址：[www.xinje.com](http://www.xinje.com)

邮箱：[xinje@xinje.com](mailto:xinje@xinje.com)

全国技术服务热线：400-885-0136